



23 ch. Boom Lane, Unit/Unité E
 Industrial Park/Parc industriel
 Atholville, New/Nouveau-Brunswick
 Canada, E3N 4E8
 Tel/tél. : 1-888-212-1411/Fax/télec. : 1-888-789-0987
 contact@kangoroo.com / www.kangoroo.com

Colors / Couleurs

Post / Poteaux: Blue/Bleu

Accent Color / Couleur complémentaire:
 Spring Green/Vert printanier

1 Color panel / Panneaux 1 couleur: Tan/Beige

2 colors panel / Panneaux 2 couleurs :
 NA

Slide / Glissoire: Tan/Beige

Plastic Climbers / Grimpeur Plastique:
 NA

Cable / Cable : NA

Roof / Toit : NA

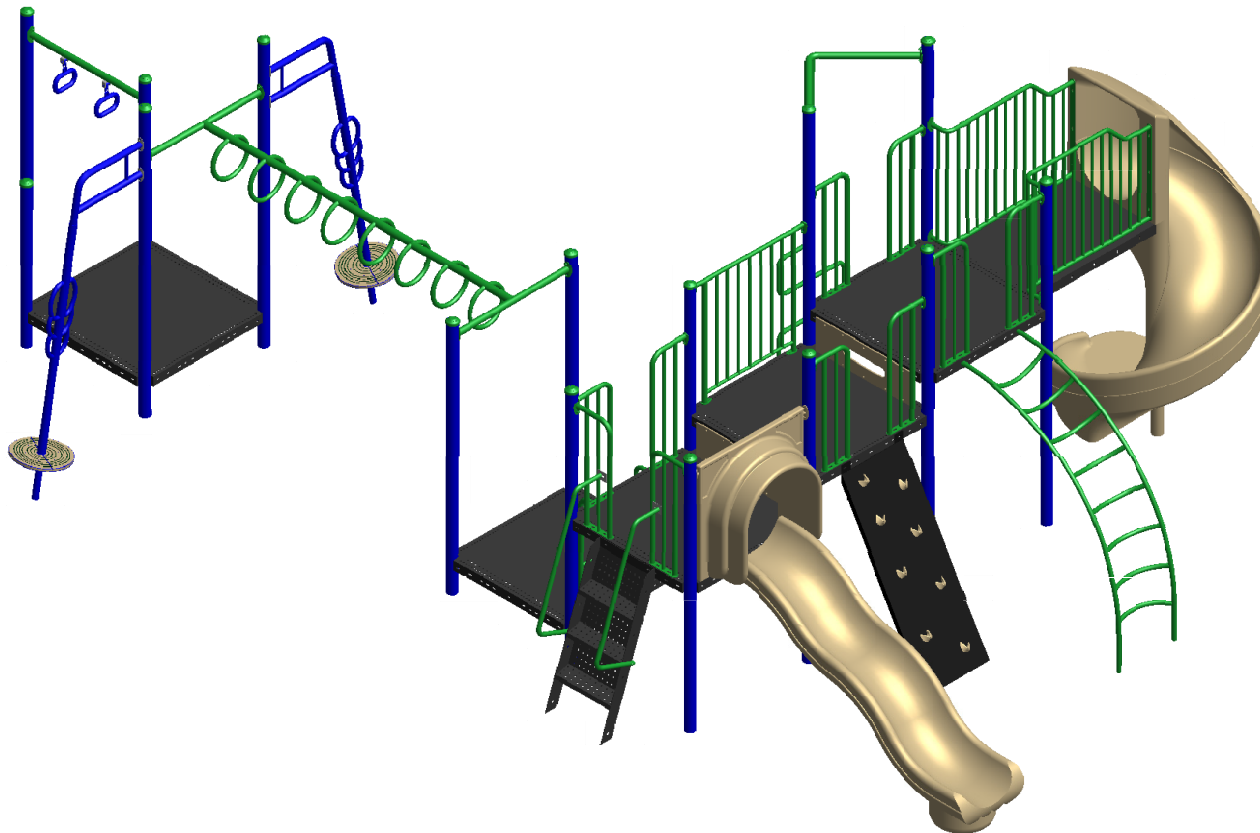

Kplay-201

Min. Protective Surface Required / Surface de protection min. requise :
 13.7 m (44'-11") x 10.5 m (34'-4")

Equipment Dimensions / Dimensions de l'équipement :
 10.0 m (32'-11") x 6.8 m (22'-4")

Approval date: 03/06/2013

Rev: 00

Initial: TLG

CAN/CSA-Z614-xx
 xx: Last Edition Published/
 Dernière édition publiée

Recommended Ages / Âges recommandés :
 5 to 12 years old / 5 à 12 ans

Capacity / Peut accueillir :
 up to 30 children / Jusqu'à 30 enfants





23 ch. Boom Lane, Unit/Unité E
 Industrial Park/Parc industriel
 Atholville, New/Nouveau-Brunswick
 Canada, E3N 4E8
 Tel/tél. : 1-888-212-1411/Fax/télec. : 1-888-789-0987
 go@kangaroo.com / www.kangaroo.com



| | | | |
|--|---|--|---|
| Kplay-201 | Min. Protective Surface Required / Surface de protection min. requise : 13.7 m (44'-11") x 10.5 m (34'-4") | Equipment Dimensions / Dimensions de l'équipement : 10.0 m (32'-11") x 6.8 m (22'-4") | Approval date: 03/06/2013 Rev: 00 Initial: TLG |
| CAN/CSA-Z614-xx xx: Last Edition Published/ Dernière édition publiée | Recommended Ages / Âges recommandés : 5 to 12 years old / 5 à 12 ans | Capacity / Peut accueillir : up to 30 children / Jusqu'à 30 enfants |  |



23 ch. Boom Lane, Unit/Unité E
 Industrial Park/Parc industriel
 Atholville, New/Nouveau-Brunswick
 Canada, E3N 4E8
 Tel/tél. : 1-888-212-1411/Fax/télec. : 1-888-789-0987
 go@kangaroo.com / www.kangaroo.com

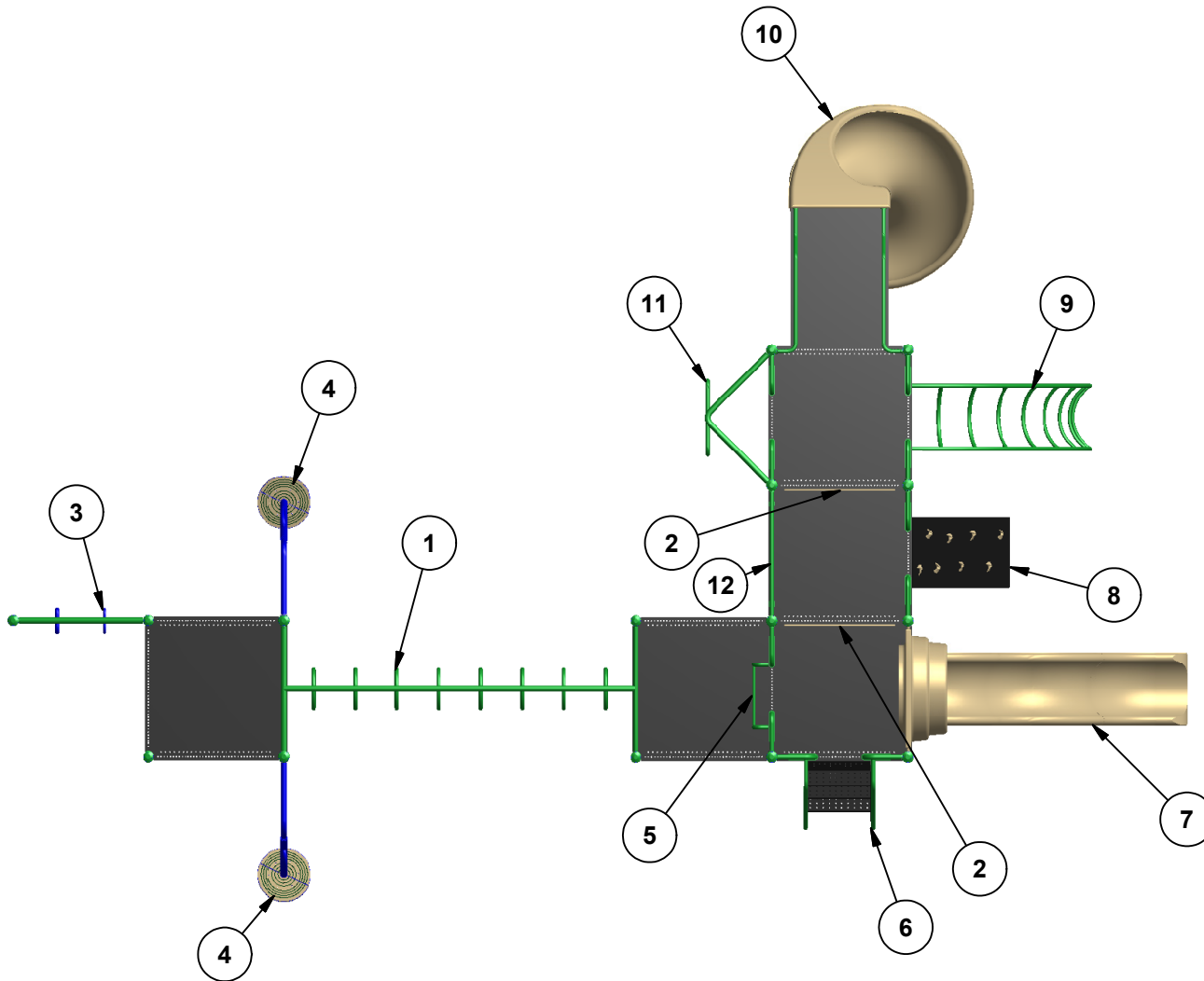

Legend / Légende

| ITEM | QTY | Description |
|------|-----|---|
| 1 | 1 | Fixed Ring Ladder / Échelle à anneaux immobiles |
| 2 | 2 | Riser 12" / Contremarche 12" |
| 3 | 1 | Pump-up Handles / Poignées de pompe à bras |
| 4 | 2 | Twist & Shout / Le Twist & Shout |
| 5 | 1 | Rung Ladder / Echelle à barreaux |
| 6 | 1 | Enclosed Step Ladder 48" / Échelle à marches fermée 48" |
| 7 | 1 | Wavy Double Wall Slide 48" / Glissoire en vague 48" |
| 8 | 1 | Alpin Wall 60" / Mur alpin 60" |
| 9 | 1 | Loop Arch climber / Grimpeur à boucles en arche |
| 10 | 1 | Open Spiral Slide 72" / Glissoire Spirale 72" |
| 11 | 1 | Snake Pole / Échelle serpentine |
| 12 | 1 | Safety Rail / Barrière de protection |

Kplay-201

Min. Protective Surface Required / Surface de protection min. requise :
 13.7 m (44'-11") x 10.5 m (34'-4")

Equipment Dimensions / Dimensions de l'équipement :
 10.0 m (32'-11") x 6.8 m (22'-4")

Approval date: 03/06/2013
 Rev: 00
 Initial: TLG

CAN/CSA-Z614-xx
 xx: Last Edition Published/
 Dernière édition publiée

Recommended Ages / Âges recommandés :
 5 to 12 years old / 5 à 12 ans

Capacity / Peut accueillir :
 up to 30 children / Jusqu'à 30 enfants



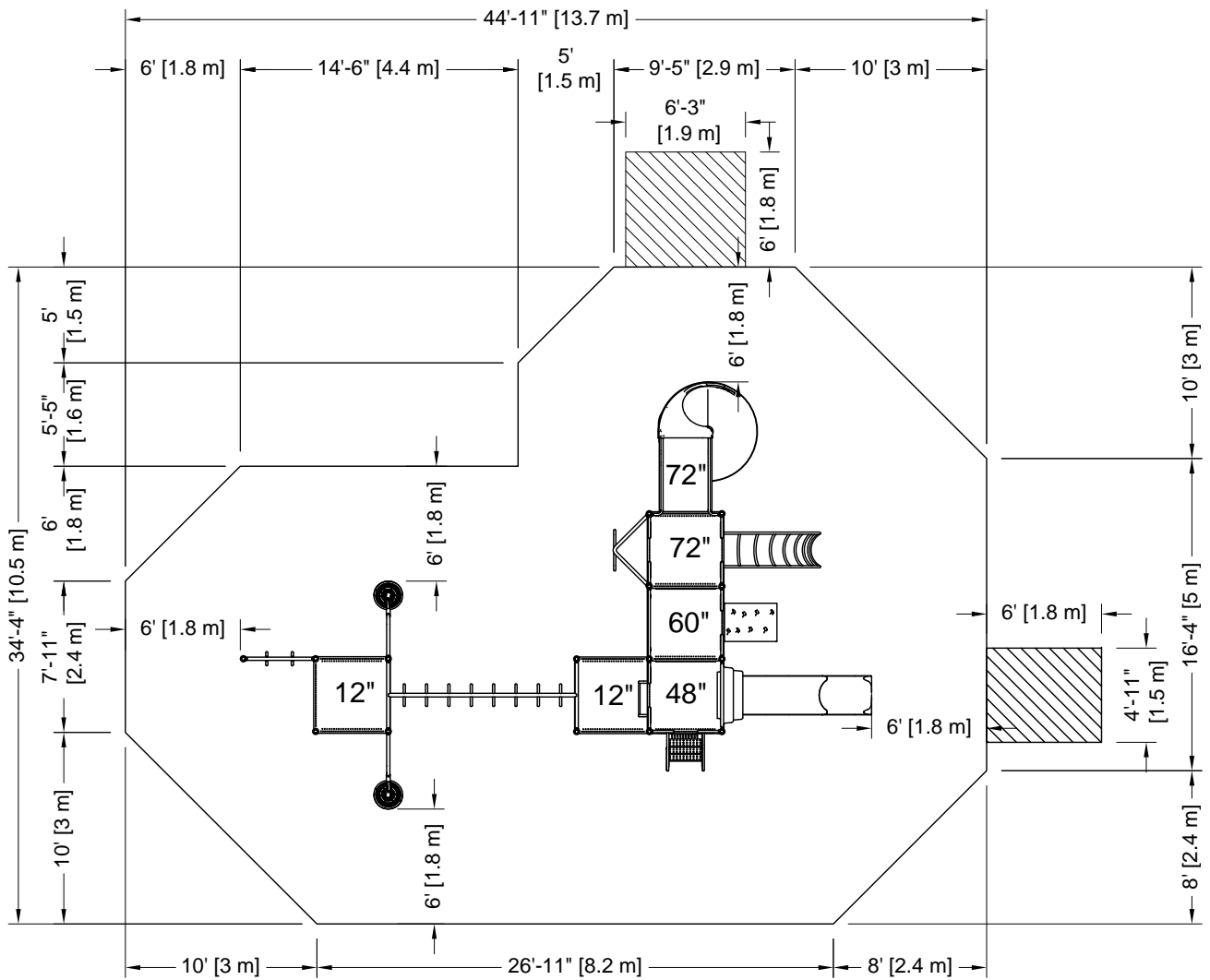

PLATFORM HEIGHTS
HAUTEURS DE PLATEFORME

| | |
|--------------|--------------|
| 12" = 305MM | 60" = 1524MM |
| 24" = 609MM | 72" = 1829MM |
| 36" = 915MM | 84" = 2134MM |
| 48" = 1219MM | 96" = 2438MM |



23 ch. Boom Lane, Unit/Unité E, Industrial Park/Parc industriel
Atholville, New/Nouveau-Brunswick
Canada, E3N 4E8
Tel/tél. : 1-888-212-1411 - Fax/télé. : 1-888-789-0987
contact@kangoroo.com / www.kangoroo.com

ZONE DE PROTECTION:
Chaque équipement doit avoir une zone de protection constituée d'une surface sans obstacle qui se prolonge dans toutes les directions à partir du périmètre de l'équipement. Cette zone doit contenir un revêtement de surface (gravillon, sable, etc...) avec une capacité d'amortissement selon les normes CSA-Z614. Sauf avis contraire.

Zone de protection minimum require:
13.7 m (44'-11")
x
10.5 m (34'-4")
- Aire : 108.32 m ca. (1165.97 pi. ca.)

PROTECTIVE SURFACING ZONE:
Each equipment shall have a protective surfacing zone that consist of obstacle-free surfacing surrounding the equipment. This zone shall contain shock absorbing materi: (pea gravel, sand, etc...) that comply with CSA-Z614. Unless noted otherwise.

Minimum Protective Surfacing Zone required:
13.7 m (44'-11")
x
10.5 m (34'-4")
- Surface : 108.32 sq. m (1165.97 sq. ft.)

MÉTHODES D'INSTALLATION

1
DANS LE BÉTON:
- Quantité de Sonotube de 12" Ø x 12' : 3

Béton :
- 1.29 m. cu. (1.7 vge cu.)

2
SYSTÈME AUTO-PORTANT:
Qté charpentes: **7**
Béton :
- 0.23 m. cu. (0.3 vge cu.)

INSTALLATION METHODE

1
CONCRETE:
- Quantity of Sonotube of 12" Ø x 12': 3

Concrete:
- 1.29 cu. m. (1.7 cu. yd.)

2
FREE-STANDING SYSTEM
Frame QTY: **7**
Concrete:
- 0.23 cu. m. (0.3 cu. yd.)

Attention :
AIRE DE CIRCULATION LIBRE:
Aire dégagée d'obstacle qui se prolonge sur au moins 1.8m (70.87") au delà de la zone de protection. Voir dessin pour les détails.

Warning:
NO-ENCROACHMENT ZONE
Obstacle-free zone extending at least 1.8r (70.87") beyond the protection surfacing zor. See drawing for details.

| | | |
|--|---|--|
| Kplay-201 CAN/CSA-Z614-xx xx: Last Edition Published / Dernière édition publiée | Equipment Dimensions / Dimensions de l'équipement : 10.0 m (32'-11") x 6.8m (22'-4") | Recommended Ages / Âges recommandés : 5 to 12 years old 5 à 12 ans |
| | Capacity / Peut accueillir : up to 30 children / Jusqu'à 30 enfants | |

| | |
|---|--|
| Fall Height / Hauteur de chute: 2.90 m (9'-6") | Approval date: 03-06-2013 Rev: 00 Initial: TLG |
|---|--|