



23 ch. Boom Lane, Unit/Unité E  
 Industrial Park/Parc industriel  
 Atholville, New/Nouveau-Brunswick  
 Canada, E3N 4E8  
 Tel/tél. : 1-888-212-1411/Fax/télec. : 1-888-789-0987  
 contact@kangoroo.com / www.kangoroo.com

### Colors / Couleurs

Post / Poteaux: Red/Rouge

Accent Color / Couleur complémentaire:  
 Cyan/Cyan

1 Color panel / Panneaux 1 couleur: Yellow/Jaune

2 colors panel / Panneaux 2 couleurs :  
 NA

Slide / Glissoire: Ice Green/Vert glacé

Plastic Climbers / Grimpeur Plastique:  
 NA

Cable / Cable : NA

Roof / Toît : Ice Green/Vert glacé



### Kplay-199

Min. Protective Surface Required / Surface de protection min. requise :  
 13.8 m (45'-4") x 12.4 m (40'-8")

Equipment Dimensions / Dimensions de l'équipement :  
 10.2 m (33'-4") x 8.7 m (28'-8")

Approval date: 06/05/2013

Rev: 00

Initial: TLG

CAN/CSA-Z614-xx  
 xx: Last Edition Published/  
 Dernière édition publiée

Recommended Ages / Âges recommandés :  
 5 to 12 years old / 5 à 12 ans

Capacity / Peut accueillir :  
 up to 45 children / Jusqu'à 45 enfants





23 ch. Boom Lane, Unit/Unité E  
 Industrial Park/Parc industriel  
 Atholville, New/Nouveau-Brunswick  
 Canada, E3N 4E8  
 Tel/tél. : 1-888-212-1411/Fax/télec. : 1-888-789-0987  
 go@kangaroo.com / www.kangaroo.com

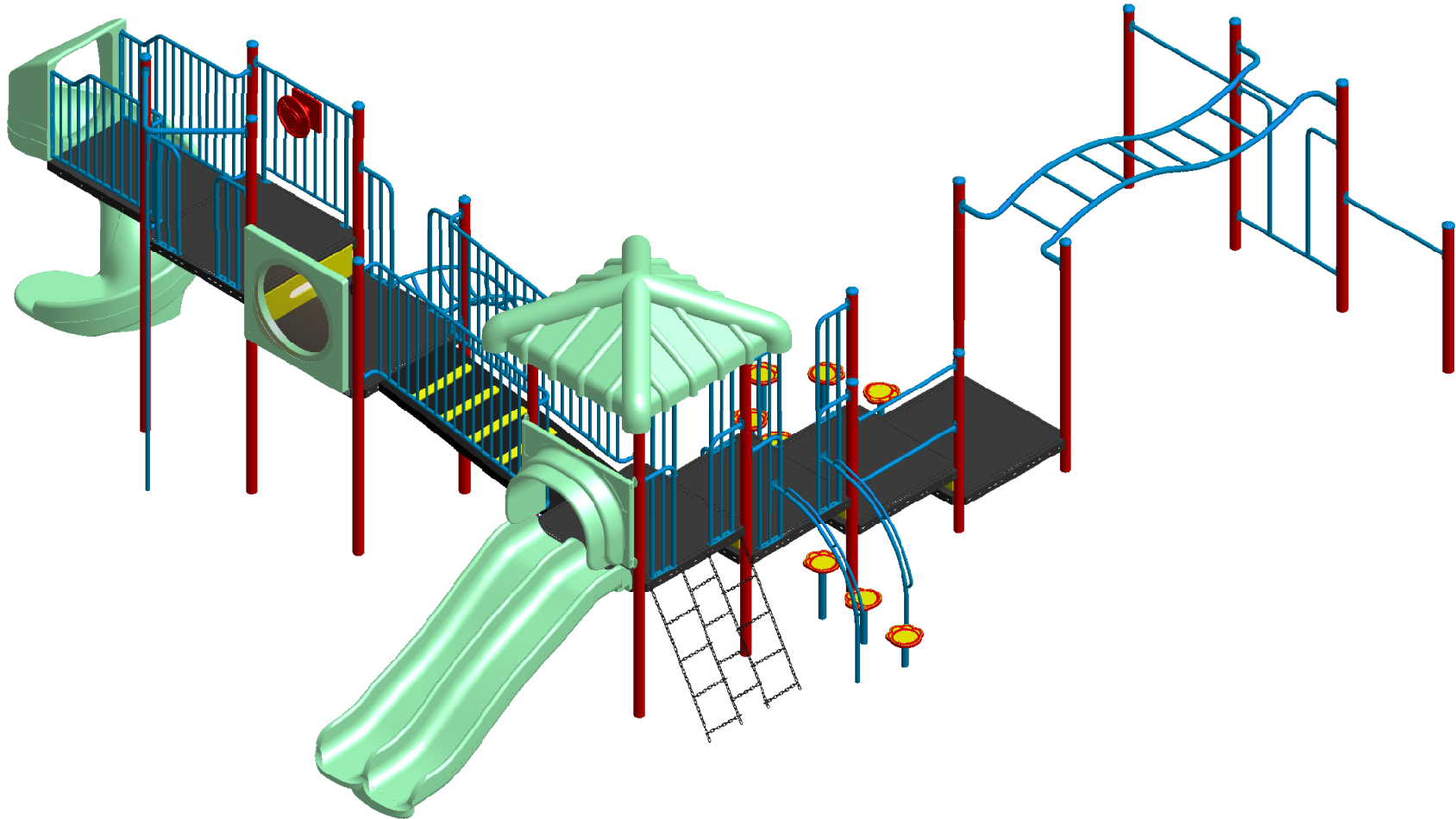

<b>Kplay-199</b>	Min. Protective Surface Required / Surface de protection min. requise : 13.8 m (45'-4") x 12.4 m (40'-8")	Equipment Dimensions / Dimensions de l'équipement : 10.2 m (33'-4") x 8.7 m (28'-8")	Approval date: 06/05/2013 Rev: 00 Initial: TLG
CAN/CSA-Z614-xx xx: Last Edition Published/ Dernière édition publiée	Recommended Ages / Âges recommandés : 5 to 12 years old / 5 à 12 ans	Capacity / Peut accueillir : up to 45 children / Jusqu'à 45 enfants	



23 ch. Boom Lane, Unit/Unité E  
 Industrial Park/Parc industriel  
 Atholville, New/Nouveau-Brunswick  
 Canada, E3N 4E8  
 Tel/tél. : 1-888-212-1411/Fax/télec. : 1-888-789-0987  
 go@kangaroo.com / www.kangaroo.com

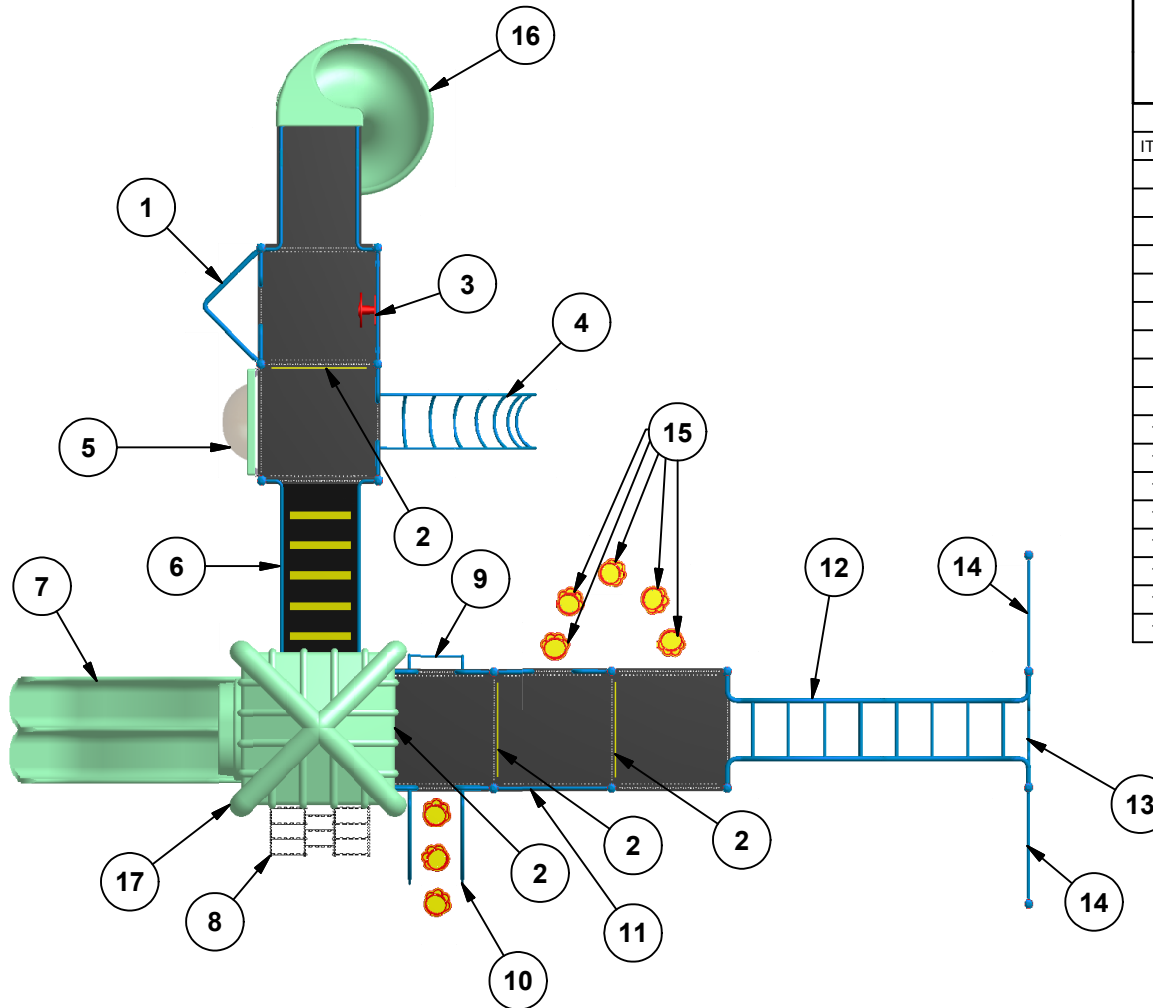

Legend / Légende

ITEM	QTY	Description
1	1	Fire Pole 72"/ Mât de descente 72"
2	4	Riser 12" / Contremarche 12"
3	1	Car Panel / Panneau auto
4	1	Loop Arch climber / Grimpeur à boucles en arche
5	1	Bubble Panel / Panneau Bulle
6	1	Inclined Bridge / Pont incliné
7	1	Triple Rail Slide 48" / Glissoire double 48"
8	1	Chaine Climber / Chaînes à grimper
9	1	Rung Ladder / Echelle à barreaux
10	1	Bear Paw Climber 36" / Grimpeur patte d'ours 36"
11	1pr	GuardRail / Garde-corps
12	1	Wavy Monkey Bars / Échelle horizontale en vague
13	1	Handle Ladder / Échelle d'accès
14	2	Suspension/Rotating Bar - Barre de rotation/suspension
15	5	Bear Paw / Patte d'ours
16	1	Open Spiral Slide 72"/ Glissoire Spirale 72"
17	1	Pyramid Roof / Toit pyramide

**Kplay-199**

Min. Protective Surface Required / Surface de protection min. requise :  
 13.8 m (45'-4") x 12.4 m (40'-8")

Equipment Dimensions / Dimensions de l'équipement :  
 10.2 m (33'-4") x 8.7 m (28'-8")

Approval date: 06/05/2013  
 Rev: 00  
 Initial: TLG

CAN/CSA-Z614-xx  
 xx: Last Edition Published/  
 Dernière édition publiée

Recommended Ages / Âges recommandés :  
 5 to 12 years old / 5 à 12 ans

Capacity / Peut accueillir :  
 up to 45 children / Jusqu'à 45 enfants





23 ch. Boom Lane, Unit/Unité E, Industrial Park/Parc industriel  
Atholville, New/Nouveau-Brunswick  
Canada, E3N 4E8  
Tel/tél. : 1-888-212-1411 - Fax/télé. : 1-888-789-0987  
contact@kangoroo.com / www.kangoroo.com

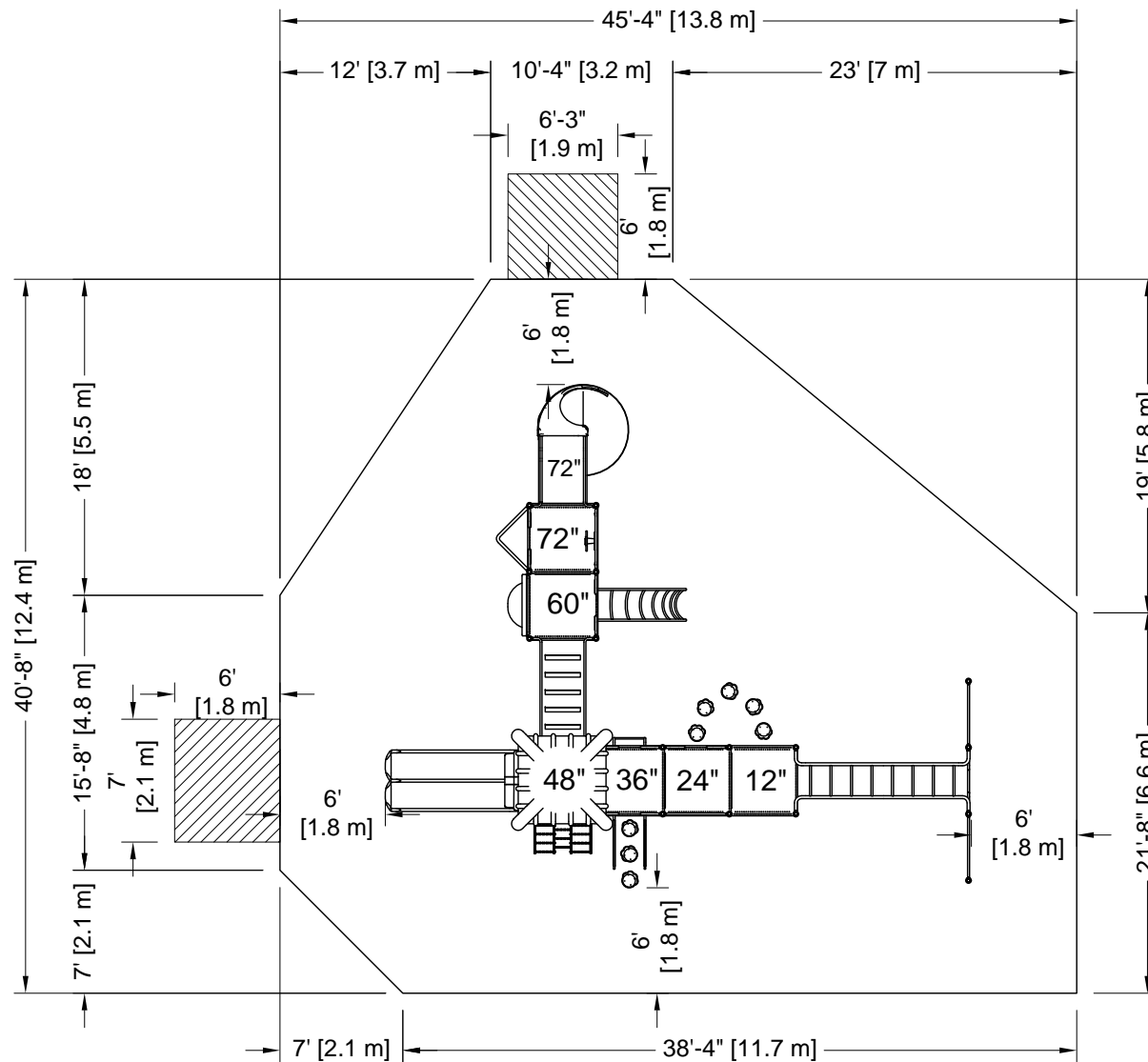

PLATFORM HEIGHTS  
HAUTEURS DE PLATEFORME

12" = 305MM	60" = 1524MM
24" = 609MM	72" = 1829MM
36" = 915MM	84" = 2134MM
48" = 1219MM	96" = 2438MM

**ZONE DE PROTECTION:**

Chaque équipement doit avoir une zone de protection constituée d'une surface sans obstacle qui se prolonge dans toutes les directions à partir du périmètre de l'équipement. Cette zone doit contenir un revêtement de surface (gravillon, sable, etc...) avec une capacité d'amortissement selon les normes CSA-Z614. Sauf avis contraire.

**Zone de protection minimum require:**

13.8 m (45'-4")  
x  
12.4 m (40'-8")

- Aire : 138.78 m ca.  
(1493.82 pi. ca.)

**PROTECTIVE SURFACING ZONE:**

Each equipment shall have a protective surfacing zone that consist of obstacle-free surfacing surrounding the equipment. This zone shall contain shock absorbing materi: (pea gravel, sand, etc...) that comply with CSA-Z614. Unless noted otherwise.

**Minimum Protective Surfacing Zone required:**

13.8 m (45'-4")  
x  
12.4 m (40'-8")

- Surface: 138.78 sq. m  
(1493.82 sq. ft.)

**MÉTHODES D'INSTALLATION**

1

**DANS LE BÉTON:**

- Quantité de Sonotube de 12" Ø x 12" : 5

Béton :  
- 1.9 m. cu.  
(2.5 vge cu.)



2

**SYSTÈME AUTO-PORTANT:**

Qté charpentes: 10  
Béton :  
- 0.53 m. cu.  
(0.7 vge cu.)



**INSTALLATION METHODE**

1

**CONCRETE:**

- Quantity of Sonotube of 12" Ø x 12": 5

Concrete:  
- 1.9 cu. m.  
(2.5 cu. yd.)



2

**FREE-STANDING SYSTEM**

Frame QTY: 10  
Concrete:  
- 0.53 cu. m.  
(0.7 cu. yd.)



**Attention :  
AIRE DE CIRCULATION LIBRE:**

Aire dégagée d'obstacle qui se prolonge sur au moins 1.8m (70.87") au delà de la zone de protection. Voir dessin pour les détails.



**Warning:**

**NO-ENCROACHMENT ZONE**

Obstacle-free zone extending at least 1.8m (70.87") beyond the protective surfacing zone. See drawing for details.



**Kplay-199**

CAN/CSA-Z614-xx  
xx: Last Edition Published /  
Dernière édition publiée

Equipment Dimensions / Dimensions de l'équipement :  
10.2 m (33'-4") x 8.7 m (28'-8")

Capacity / Peut accueillir :  
up to 45 children / Jusqu'à 45 enfants

Recommended Ages / Âges recommandés :  
5 to 12 years old  
5 à 12 ans

Fall Height /  
Hauteur de chute:  
3.35 m (11'-0")

Approval date: 06-05-2013  
Rev: 00  
Initial: TLG

