



23 ch. Boom Lane, Unit/Unité E
 Industrial Park/Parc industriel
 Atholville, New/Nouveau-Brunswick
 Canada, E3N 4E8
 Tel/tél. : 1-888-212-1411/Fax/télec. : 1-888-789-0987
 contact@kangaroo.com / www.kangaroo.com

Colors / Couleurs

Post / Poteaux: Black/Noir

Accent Color / Couleur complémentaire:
 Orange, Spring Green & Purple/Orange, vert printanier et violet

1 Color panel / Panneaux 1 couleur: Green/Vert

2 colors panel / Panneaux 2 couleurs :
 NA

Slide / Glissoire: Orange & Purple/Orange et violet

Plastic Climbers / Grimpeur Plastique:
 Purple/Violet

Cable / Cable : NA

Roof / Toit : NA

Kplay-198

Min. Protective Surface Required / Surface de protection min. requise :
 15.7 m (51'-6") x 8.9 m (29'-3")

Equipment Dimensions / Dimensions de l'équipement :
 12.0 m (39'-6") x 5.3 m (17'-3")

Approval date: 29/04/2013

Rev: 00

Initial: TLG

CAN/CSA-Z614-xx
 xx: Last Edition Published/
 Dernière édition publiée

Recommended Ages / Âges recommandés :
 5 to 12 years old / 5 à 12 ans

Capacity / Peut accueillir :
 up to 35 children / Jusqu'à 35 enfants





23 ch. Boom Lane, Unit/Unité E
 Industrial Park/Parc industriel
 Atholville, New/Nouveau-Brunswick
 Canada, E3N 4E8
 Tel/tél. : 1-888-212-1411/Fax/télec. : 1-888-789-0987
 go@kangaroo.com / www.kangaroo.com

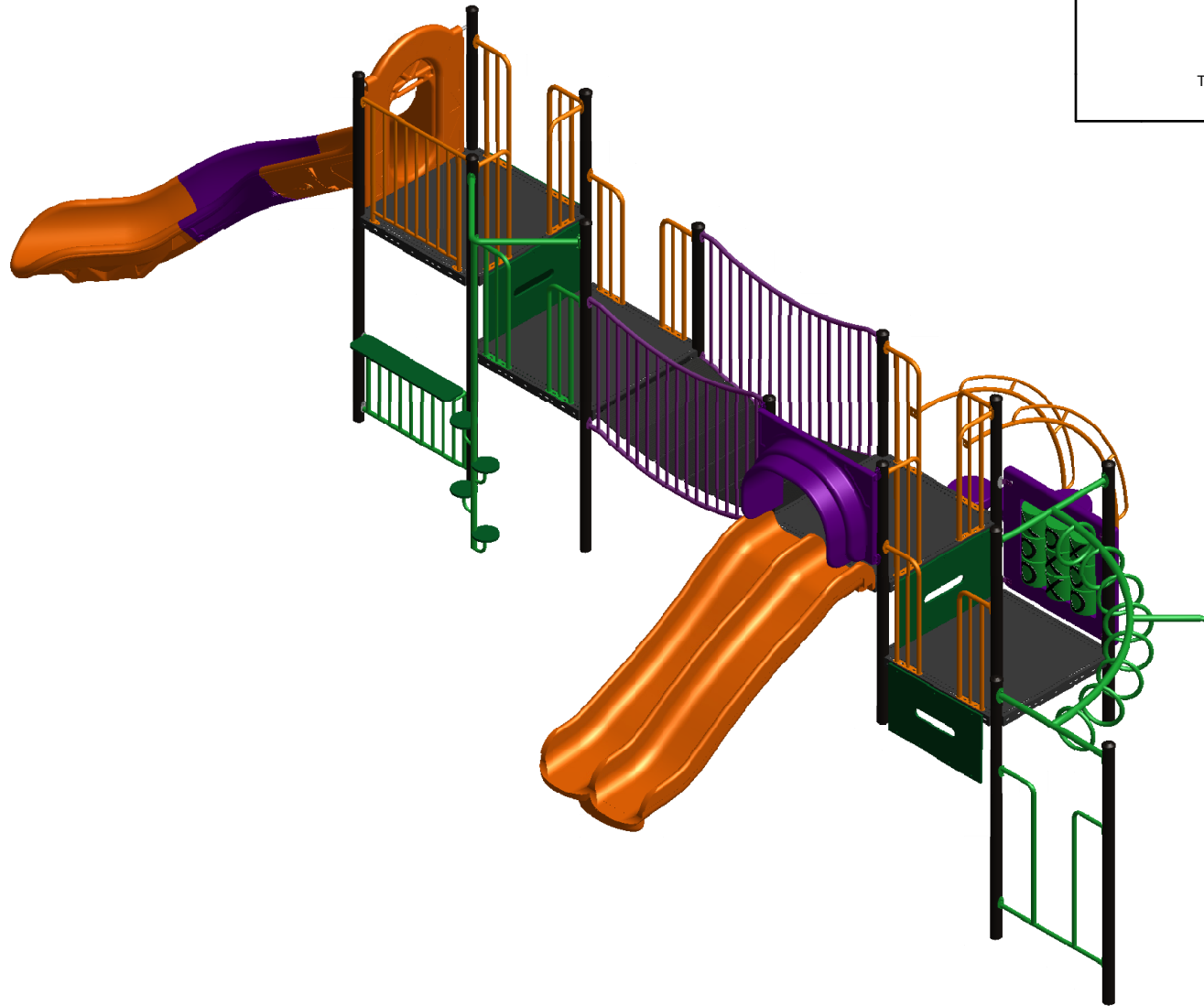

Kplay-198	Min. Protective Surface Required / Surface de protection min. requise : 15.7 m (51'-6") x 8.9 m (29'-3")	Equipment Dimensions / Dimensions de l'équipement : 12.0 m (39'-6") x 5.3 m (17'-3")	Approval date: 29/04/2013 Rev: 00 Initial: TLG
CAN/CSA-Z614-xx xx: Last Edition Published/ Dernière édition publiée	Recommended Ages / Âges recommandés : 5 to 12 years old / 5 à 12 ans	Capacity / Peut accueillir : up to 35 children / Jusqu'à 35 enfants	



23 ch. Boom Lane, Unit/Unité E
 Industrial Park/Parc industriel
 Atholville, New/Nouveau-Brunswick
 Canada, E3N 4E8
 Tel/tél. : 1-888-212-1411/Fax/télec. : 1-888-789-0987
 go@kangaroo.com / www.kangaroo.com

Legend / Légende

ITEM	QTY	Description
1	1	Stepping Stone Climber / Grimpeur à échelons
2	3	Ladder Panel 24" / Panneau échelle 24"
3	1	Fixed Curve Ring Ladder / Échelle avec anneaux immobiles en courbe
4	1	Handle Ladder / Échelle d'accès
5	1	Suspended Bridge/Pont suspendu
6	1	Triple Rail Slide 48" / Glissoire double 48"
7	1	Beans Climber / Échelle haricots
8	1	Chaine Climber / Chaînes à grimper
9	1	Vertical Challenger / Défi vertical
10	1	Safety Rail / Barrière de protection
11	1	StarGlide 72" Left / Glissoire "StarGlide" gauche 72"
12	1	Counter Panel / Panneau comptoir
13	1	Tic-Tac-Toe Panel / Panneau tic-tac-toe

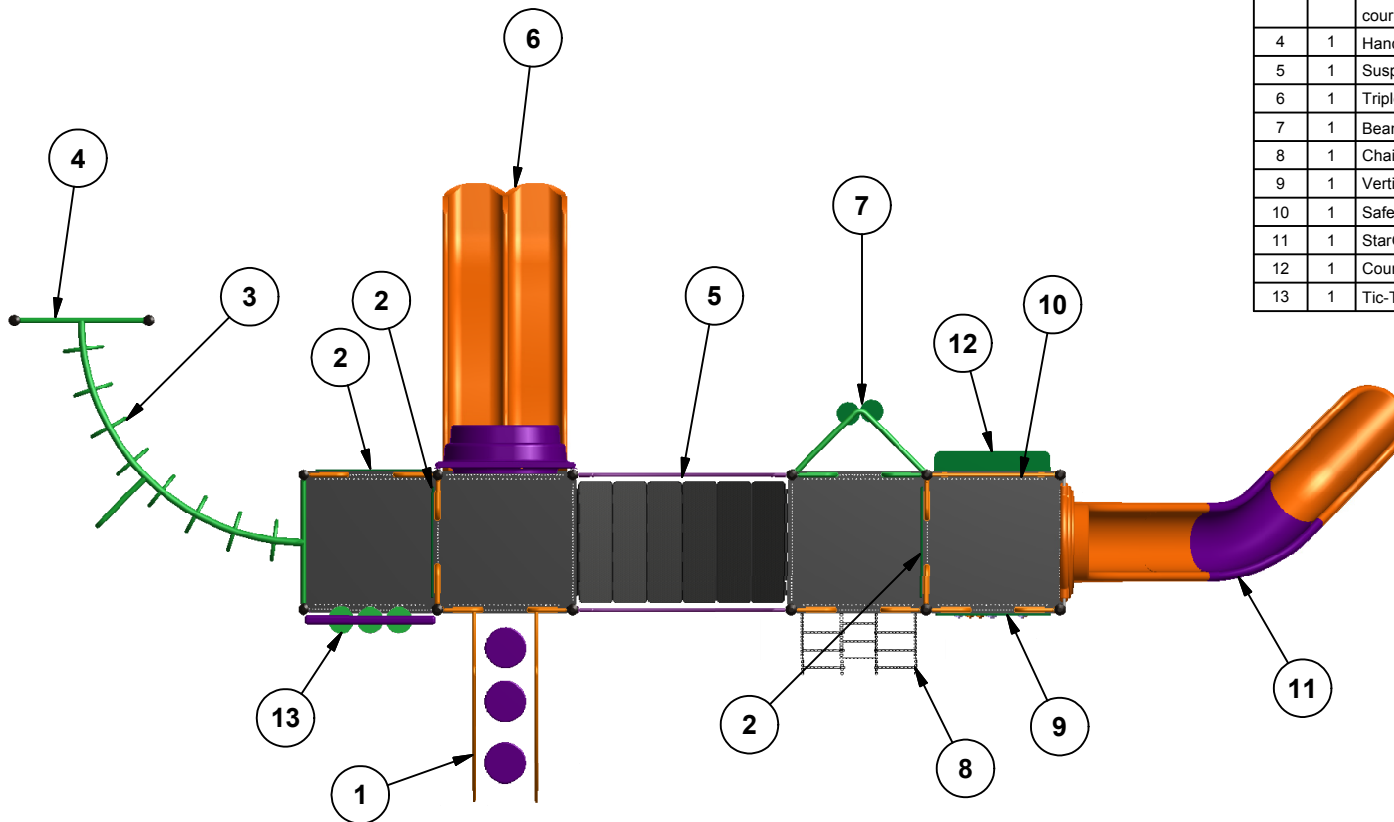

Kplay-198

Min. Protective Surface Required / Surface de protection min. requise :
 15.7 m (51'-6") x 8.9 m (29'-3")

Equipment Dimensions / Dimensions de l'équipement :
 12.0 m (39'-6") x 5.3 m (17'-3")

Approval date: 29/04/2013

Rev: 00

Initial: TLG

CAN/CSA-Z614-xx
 xx: Last Edition Published/
 Dernière édition publiée

Recommended Ages / Âges recommandés :
 5 to 12 years old / 5 à 12 ans

Capacity / Peut accueillir :
 up to 35 children / Jusqu'à 35 enfants





23 ch. Boom Lane, Unit/Unité E, Industrial Park/Parc industriel
 Atholville, New/Nouveau-Brunswick
 Canada, E3N 4E8
 Tel/tél. : 1-888-212-1411 - Fax/téloc. : 1-888-789-0987
 contact@kangoroo.com / www.kangoroo.com

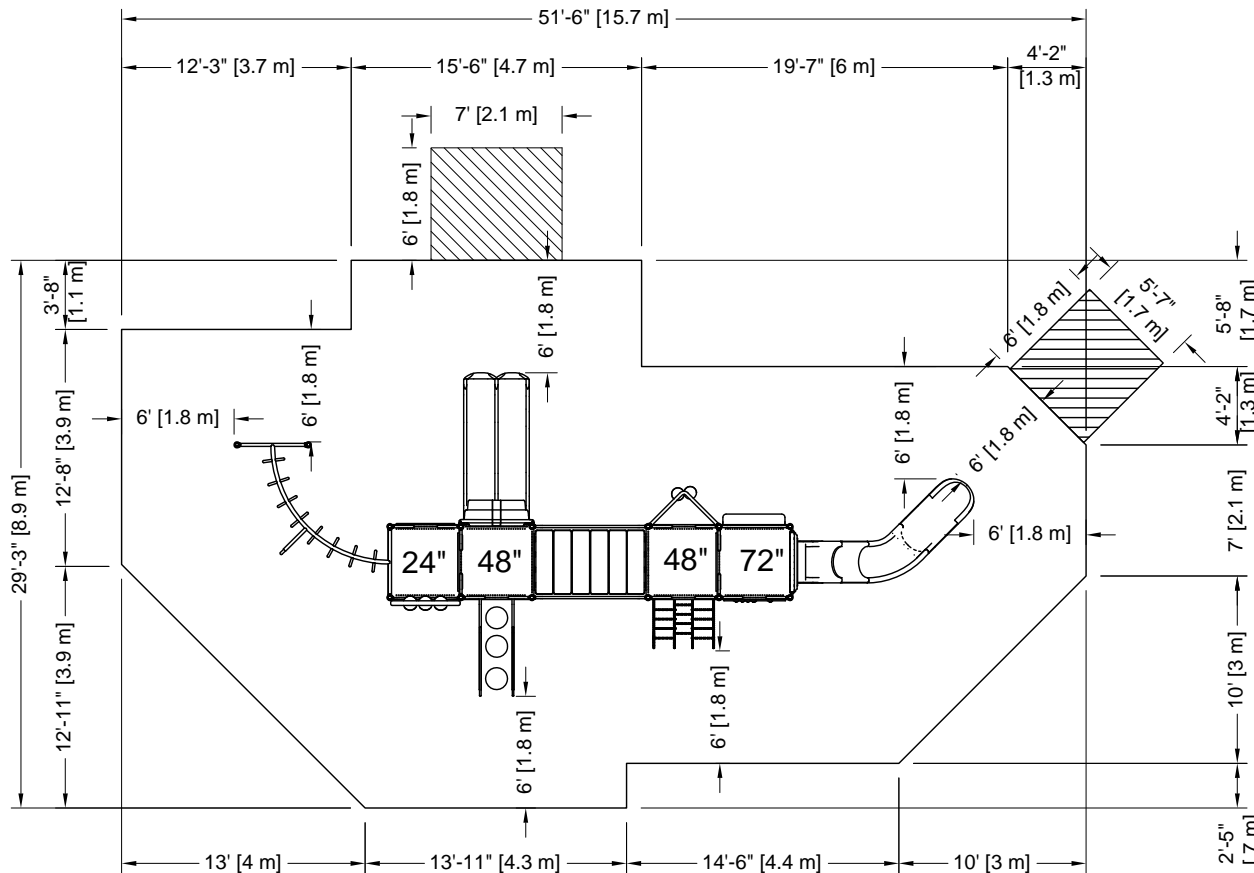

PLATFORM HEIGHTS
 HAUTEURS DE PLATEFORME

12" = 305MM	60" = 1524MM
24" = 609MM	72" = 1829MM
36" = 915MM	84" = 2134MM
48" = 1219MM	96" = 2438MM

ZONE DE PROTECTION:
 Chaque équipement doit avoir une zone de protection constituée d'une surface sans obstacle qui se prolonge dans toutes les directions à partir du périmètre de l'équipement. Cette zone doit contenir un revêtement de surface (gravillon, sable, etc...) avec une capacité d'amortissement selon les normes CSA-Z614. Sauf avis contraire.

Zone de protection minimum requise:
 15.7 m (51'-6")
 x
 8.9 m (29'-3")
 - Aire : 104.39 m ca. (1123.60 pi. ca.)

PROTECTIVE SURFACING ZONE:
 Each equipment shall have a protective surfacing zone that consist of obstacle-free surfacing surrounding the equipment. This zone shall contain shock absorbing materi: (pea gravel, sand, etc...) that comply with CSA-Z614. Unless noted otherwise.

Minimum Protective Surfacing Zone required:
 15.7 m (51'-6")
 x
 8.9 m (29'-3")
 - Surface: 104.39 sq. m (1123.60 sq. ft.)

MÉTHODES D'INSTALLATION

1
DANS LE BÉTON:
 - Quantité de Sonotube de 12" Ø x 12' : 3

Béton :
 - 1.07 m. cu. (1.4 vge cu.)

INSTALLATION METHODE

1
CONCRETE:
 - Quantity of Sonotube of 12" Ø x 12': 3

Concrete:
 - 1.07 cu. m. (1.4 cu. yd.)

2
SYSTÈME AUTO-PORTANT:

Qté charpentes: **8**

Béton :
 - 0 m. cu. (0 vge cu.)

2
FREE-STANDING SYSTEM

Frame QTY: **8**

Concrete:
 - 0 cu. m. (0 cu. yd.)

Attention :
AIRE DE CIRCULATION LIBRE:
 Aire dégagée d'obstacle qui se prolonge sur au moins 1.8m (70.87") au delà de la zone de protection. Voir dessin pour les détails.

Warning:
NO-ENCROACHMENT ZONE
 Obstacle-free zone extending at least 1.8r (70.87") beyond the protectice surfacing zor. See drawing for details.

Kplay-198	Equipment Dimensions / Dimensions de l'équipement : 12.0 m (39'-6") x 5.3 m (17'-3")
CAN/CSA-Z614-xx xx: Last Edition Published / Dernière édition publiée	Capacity / Peut accueillir : up to 35 children / Jusqu'à 35 enfants

Recommended Ages / Âges recommandés :
 5 to 12 years old
 5 à 12 ans

Fall Height /
 Hauteur de chute:
 2.90m (9'-6")

Approval date: 29-04-2013
 Rev: 00
 Initial: TLG