

23 ch. Boom Lane, Unit/Unité E
 Industrial Park/Parc industriel
 Atholville, New/Nouveau-Brunswick
 Canada, E3N 4E8
 Tel/tél. : 1-888-212-1411/Fax/télec. : 1-888-789-0987
 contact@kangaroo.com / www.kangaroo.com

Colors / Couleurs

Post / Poteaux: Red/Rouge

Accent Color / Couleur complémentaire:
 Green/Vert

1 Color panel / Panneaux 1 couleur:
 Red & Orange/Rouge et orange

2 colors panel / Panneaux 2 couleurs :
 Red & Yellow/Rouge et jaune

Slide / Glissoire: Cobalt Blue/Bleu Cobalt

Plastic Climbers / Grimpeur Plastique:
 NA

Cable / Cable : NA

Roof / Toit : NA

Kplay-188

Min. Protective Surface Required / Surface de protection min. requise :
 8.5 m (27'-10") x 5.4 m (17'-8")

Equipment Dimensions / Dimensions de l'équipement :
 4.8 m (15'-10") x 1.7 m (5'-8")

Approval date: 02/01/2013

Rev: 00

Initial: TLG

CAN/CSA-Z614-xx
 xx: Last Edition Published/
 Dernière édition publiée

Recommended Ages / Âges recommandés :
 5 to 12 years old / 5 à 12 ans

Capacity / Peut accueillir :
 up to 15 children / Jusqu'à 15 enfants





23 ch. Boom Lane, Unit/Unité E
 Industrial Park/Parc industriel
 Atholville, New/Nouveau-Brunswick
 Canada, E3N 4E8
 Tel/tél. : 1-888-212-1411/Fax/télec. : 1-888-789-0987
 go@kangaroo.com / www.kangaroo.com

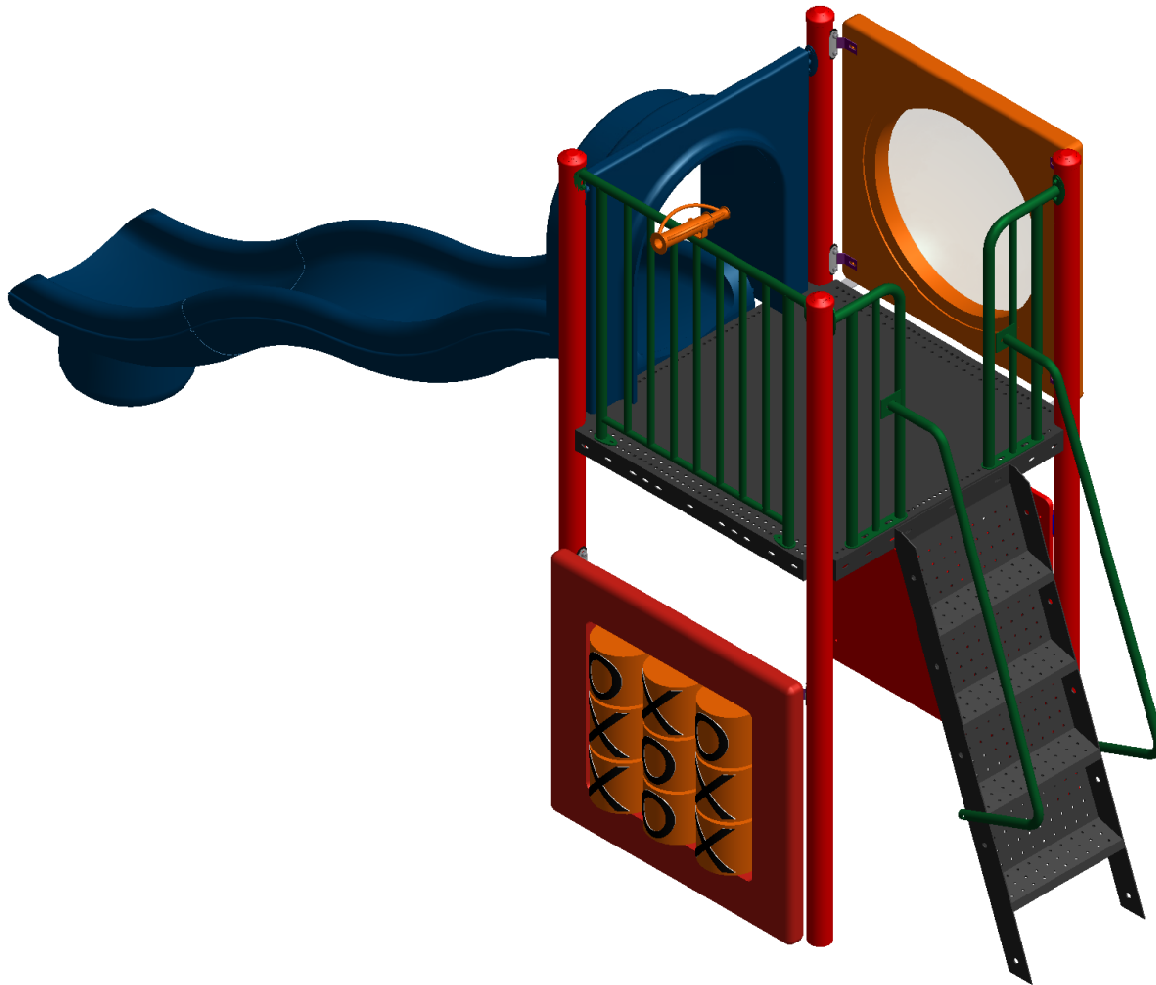

| | | | |
|--|---|--|---|
| Kplay-188 | Min. Protective Surface Required / Surface de protection min. requise : 8.5 m (27'-10") x 5.4 m (17'-8") | Equipment Dimensions / Dimensions de l'équipement : 4.8 m (15'-10") x 1.7 m (5'-8") | Approval date: 02/01/2013 Rev: 00 Initial: TLG |
| CAN/CSA-Z614-xx xx: Last Edition Published/ Dernière édition publiée | Recommended Ages / Âges recommandés : 5 to 12 years old / 5 à 12 ans | Capacity / Peut accueillir : up to 15 children / Jusqu'à 15 enfants |  |



23 ch. Boom Lane, Unit/Unité E
 Industrial Park/Parc industriel
 Atholville, New/Nouveau-Brunswick
 Canada, E3N 4E8
 Tel/tél. : 1-888-212-1411/Fax/télec. : 1-888-789-0987
 go@kangaroo.com / www.kangaroo.com

Legend / Légende

| ITEM | QTY | Description |
|------|-----|--|
| 1 | 1 | Wavy Double Wall Slide 60" / Glissoire simple en vague 60" |
| 2 | 1 | Bubble Panel / Panneau Bulle |
| 3 | 1 | Telescope Panel / Panneau télescope |
| 4 | 1 | Tic-Tac-Toe Panel / Panneau tic-tac-toe |
| 5 | 1 | Ice Cream Shop / Comptoir crème glacée |
| 6 | 1 | Ladder Climber / Grimpeur à palier |

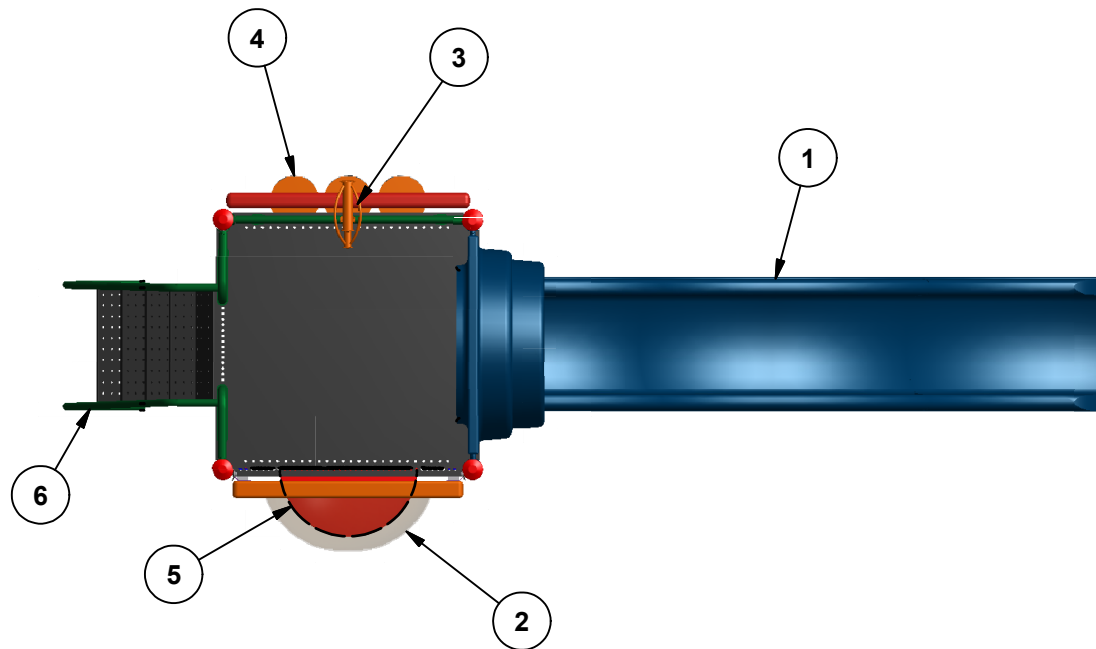

Kplay-188

Min. Protective Surface Required / Surface de protection min. requise :
 8.5 m (27'-10") x 5.4 m (17'-8")

Equipment Dimensions / Dimensions de l'équipement :
 4.8 m (15'-10") x 1.7 m (5'-8")

Approval date: 02/01/2013
 Rev: 00
 Initial: TLG

CAN/CSA-Z614-xx
 xx: Last Edition Published/
 Dernière édition publiée

Recommended Ages / Âges recommandés :
 5 to 12 years old / 5 à 12 ans

Capacity / Peut accueillir :
 up to 15 children / Jusqu'à 15 enfants





23 ch. Boom Lane, Unit/Unité E, Industrial Park/Parc Industriel
 Atholville, New/Nouveau-Brunswick
 Canada, E3N 4E8
 Tél/tel. : 1-888-212-1411 - Fax/faxéec. : 1-888-789-0987
 contact@kangaroo.com / www.kangaroo.com

ZONE DE PROTECTION:

Chaque équipement doit avoir une zone de protection constituée d'une surface sans obstacle qui se prolonge dans toutes les directions à partir du périmètre de l'équipement. Cette zone doit contenir un revêtement de surface (gravillon, sable, etc...) avec une capacité d'amortissement selon les normes CSA-Z614.
 Sauf avis contraire.

Zone de protection minimum requise:
 8.5 m (27'-10")
 x
 5.4 m (17'-8")
 - Aire : 41.14 m ca.
 (442.85 pi. ca.)

PROTECTIVE SURFACING ZONE:

Each equipment shall have a protective surfacing zone that consist of obstacle-free surfacing surrounding the equipment. This zone shall contain shock absorbing material (pea gravel, sand, etc...) that comply with CSA-Z614, unless noted otherwise.

Minimum Protective Surfacing Zone required:
 8.5 m (27'-10")
 x
 5.4 m (17'-8")
 - Surface: 41.14 sq. m
 (442.85 sq. ft.)

METHODS D'INSTALLATION

1

DANS LE BÉTON:
 - Quantité de Sonotube de 12" Ø x 12' : 1



2

SYSTÈME AUTO-PORTANT:
 Qûte charpentes: **2**
 Béton :
 - 0 m. cu.
 (0 yge cu.)



INSTALLATION METHODS

1

CONCRETE:
 - Quantity of Sonotube of 12" Ø x 12' : 1

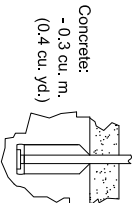

2

FREE-STANDING SYSTEM:
 Frame QTY: **2**
 Concrete:
 - 0 cu. m.
 (0 cu. yd.)

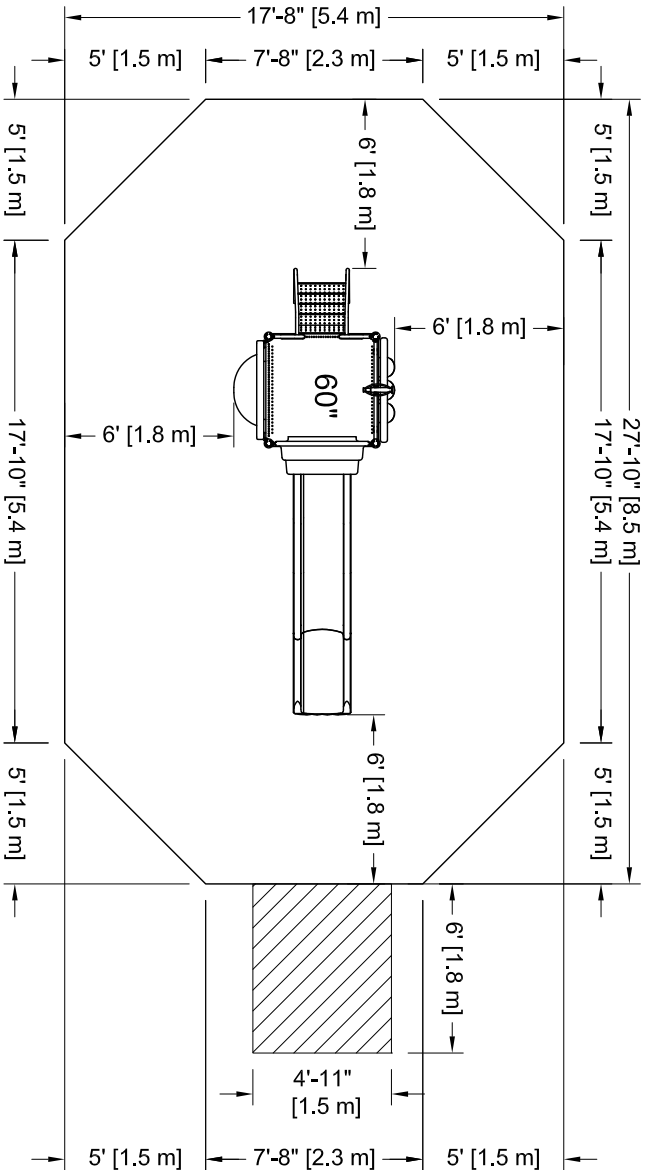

PLATFORM HEIGHTS
HAUTEURS DE PLATEFORME
 12" = 305MM 60" = 1524MM
 24" = 609MM 72" = 1829MM
 36" = 915MM 84" = 2134MM
 48" = 1219MM 96" = 2438MM

Kplay-188

Equipment Dimensions / Dimensions de l'équipement :
 4.8 m (15'-10") x 1.7 m (5'-8")

Recommended Ages / Âges recommandés :
 5 to 12 years old
 5 à 12 ans

Fall Height /
Hauteur de chute:
 2.59 m (8'-6")

Approval date: 02-01-2013
 Rev: 00
 Initial: TLG

CAN/CSA-Z614-xx
 xx: Last Edition Published /
 Dernière édition publiée

Capacity / Peut accueillir :
 up to 15 children / Jusqu'à 15 enfants

