



23 ch. Boom Lane, Unit/Unité E
 Industrial Park/Parc industriel
 Atholville, New/Nouveau-Brunswick
 Canada, E3N 4E8
 Tel/tél. : 1-888-212-1411/Fax/télec. : 1-888-789-0987
 go@kangoroo.com / www.kangoroo.com

Colors / Couleurs

Post / Poteaux: Blue/Bleu

Accent Color / Couleur complémentaire:
 Purple/Pourpre

1 Color panel / Panneaux 1 couleur: Blue/Bleu

2 colors panel / Panneaux 2 couleurs :
 NA

Slide / Glissoire: Spring Green/Vert printanier

Plastic Climbers / Grimpeur Plastique:
 NA

Cable / Cable : NA

Roof / Toit : NA

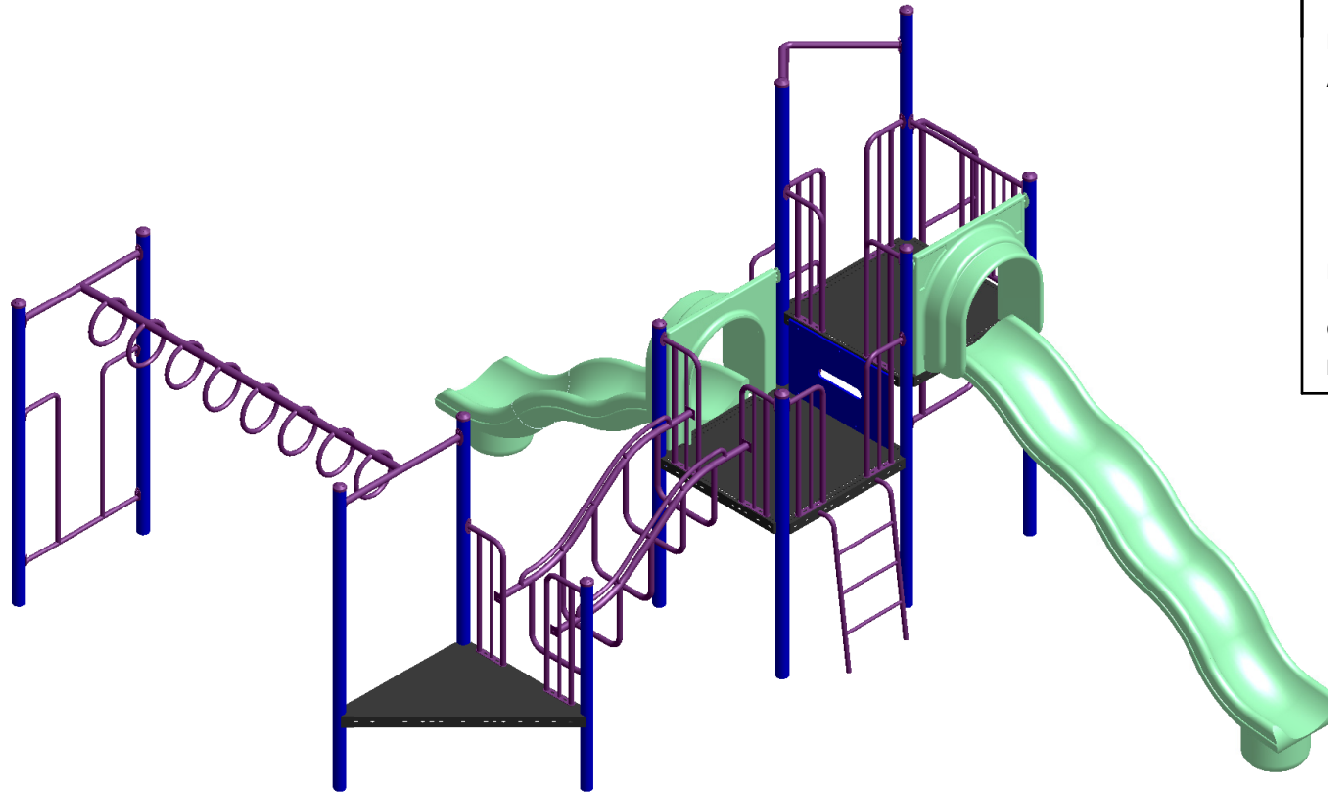

Kplay-165Mr

Min. Protective Surface Required / Surface de protection min. requise :
 11.0 m (36'-2") x 9.7 m (31'-9")

Equipment Dimensions / Dimensions de l'équipement :
 7.4 m (24'-2") x 6.0 m (19'-9")

Approval date: 08/11/2012

Rev: 00

Initial: TLG

CAN/CSA-Z614-xx
 xx: Last Edition Published/
 Dernière édition publiée

Recommended Ages / Âges recommandés :
 5 to 12 years old / 5 à 12 ans

Capacity / Peut accueillir :
 up to 25 children / Jusqu'à 25 enfants





23 ch. Boom Lane, Unit/Unité E
 Industrial Park/Parc industriel
 Atholville, New/Nouveau-Brunswick
 Canada, E3N 4E8
 Tel/tél. : 1-888-212-1411/Fax/télec. : 1-888-789-0987
 go@kangaroo.com / www.kangaroo.com

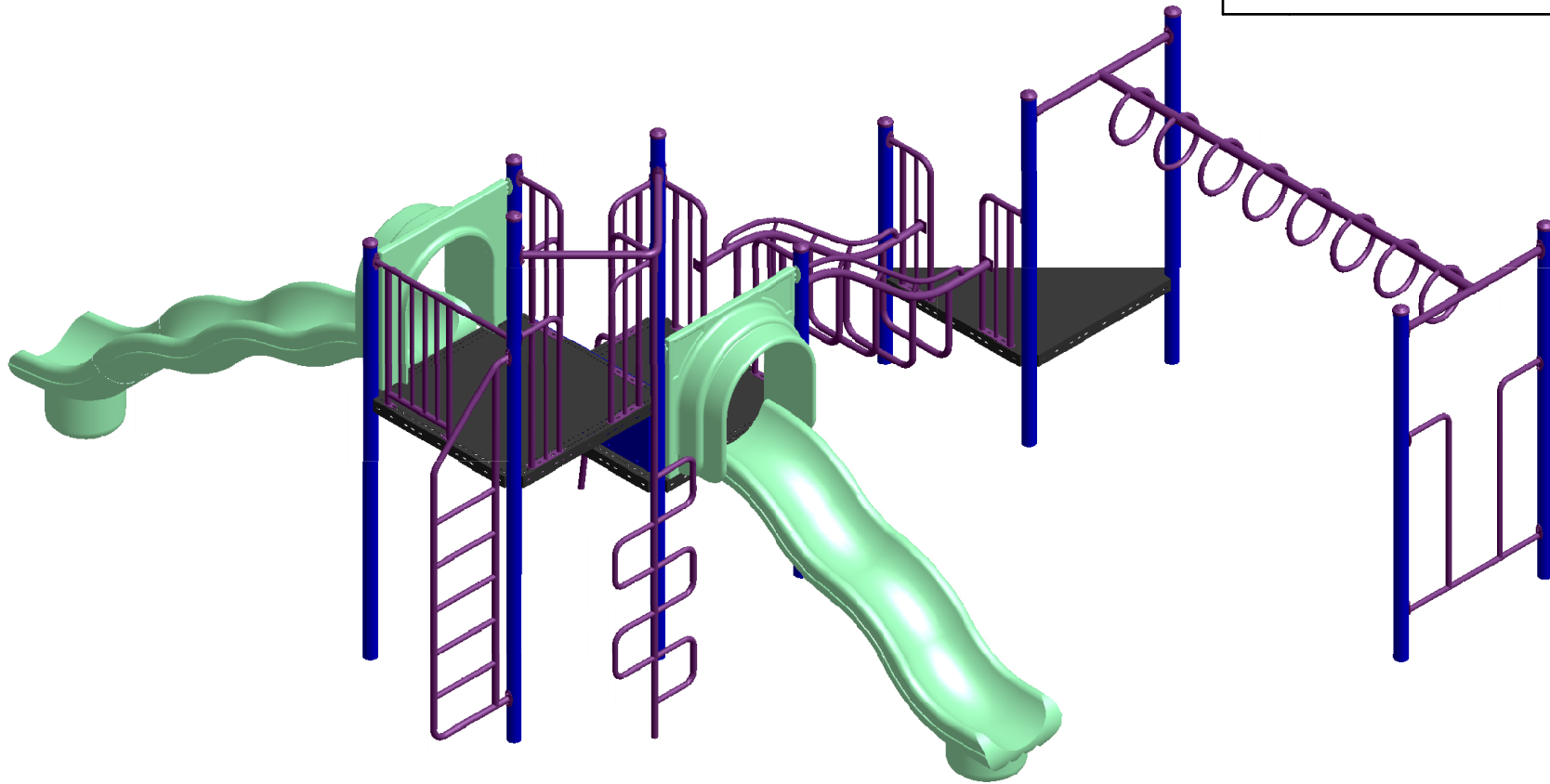

Kplay-165Mr	Min. Protective Surface Required / Surface de protection min. requise : 11.0 m (36'-2") x 9.7 m (31'-9")	Equipment Dimensions / Dimensions de l'équipement : 7.4 m (24'-2") x 6.0 m (19'-9")	Approval date: 08/11/2012 Rev: 00 Initial: TLG
CAN/CSA-Z614-xx xx: Last Edition Published/ Dernière édition publiée	Recommended Ages / Âges recommandés : 5 to 12 years old / 5 à 12 ans	Capacity / Peut accueillir : up to 25 children / Jusqu'à 25 enfants	



23 ch. Boom Lane, Unit/Unité E
 Industrial Park/Parc industriel
 Atholville, New/Nouveau-Brunswick
 Canada, E3N 4E8
 Tel/tél. : 1-888-212-1411/Fax/télec. : 1-888-789-0987
 go@kangaroo.com / www.kangaroo.com

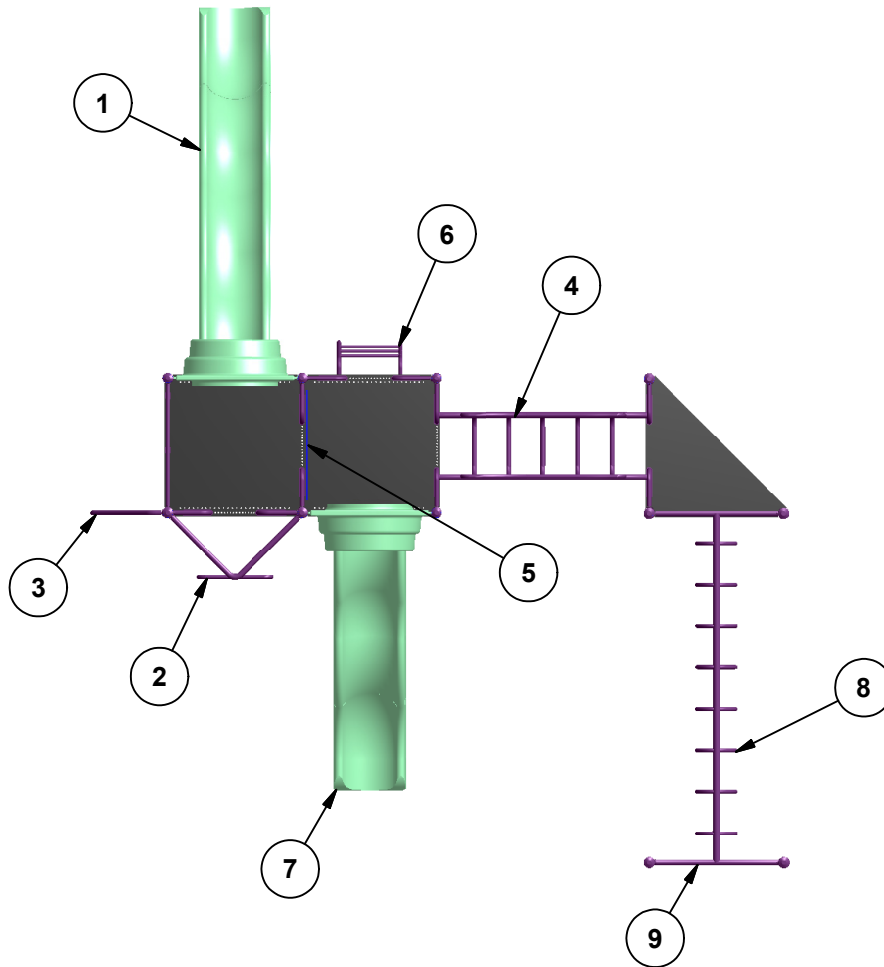

Legend / Légende

ITEM	QTY	Description
1	1	Wavy Double Wall Slide 72" / Glissoire simple en vague 72"
2	1	Snake Pole / Échelle serpentine
3	1	Post Ladder Climber / Échelle latérale
4	1	Caterpillar Climber / La chenille
5	1	Ladder Panel 24" / Panneau échelle 24"
6	1	Rung Ladder/ Echelle à barreaux
7	1	Wavy Double Wall Slide 48" / Glissoire en vague 48"
8	1	Fixed Ring Ladder / Échelle à anneaux immobiles
9	1	Handle Ladder / Échelle d'accès

Kplay-165Mr

Min. Protective Surface Required / Surface de protection min. requise :
 11.0 m (36'-2") x 9.7 m (31'-9")

Equipment Dimensions / Dimensions de l'équipement :
 7.4 m (24'-2") x 6.0 m (19'-9")

Approval date: 08/11/2012
 Rev: 00
 Initial: TLG

CAN/CSA-Z614-xx
 xx: Last Edition Published/
 Dernière édition publiée

Recommended Ages / Âges recommandés :
 5 to 12 years old / 5 à 12 ans

Capacity / Peut accueillir :
 up to 25 children / Jusqu'à 25 enfants





23 ch. Boom Lane, Unit/Unité E
 Industrial Park/Parc Industriel
 Atholville, New/Novveau-Brunswick
 Canada, E3N 4E8
 Tél/tel. : 1-888-212-1411/Fax/téloc. : 1-888-789-0987
 90@kangoroo.com / www.kangoroo.com

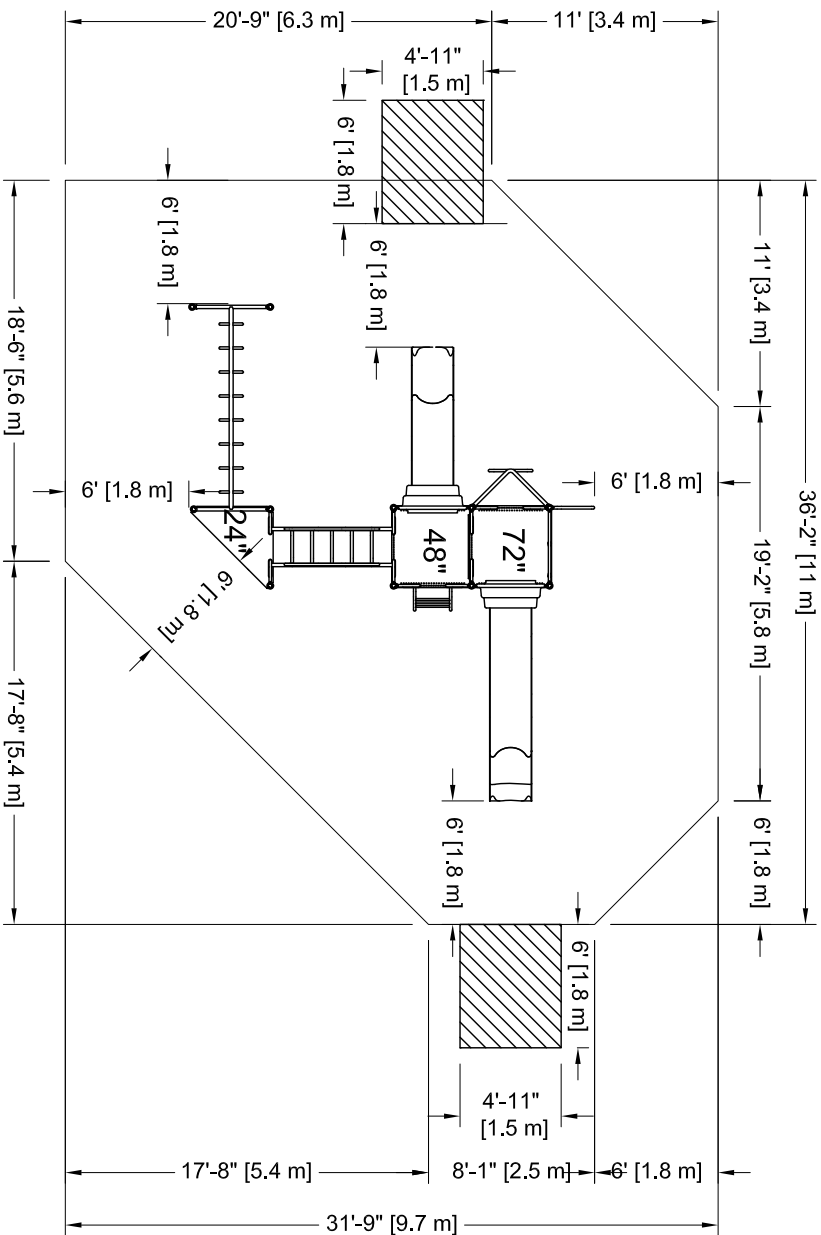

PLATFORM HEIGHTS
HAUTEURS DE PLATEFORME

12" = 305MM	60" = 1524MM
24" = 609MM	72" = 1829MM
36" = 915MM	84" = 2134MM
48" = 1219MM	96" = 2438MM

Kplay-165Mr

CAN/CSA-Z614-xx
 xx: Last Edition Published /
 Dernière édition publiée

Min. Protective Surfacing Zone Required / Zone de protection min. requise :
 11.0 m (36'-2") x 9.7 m (31'-9")
 Recommended Ages / Âges recommandés :
 5 to 12 years old / 5 à 12 ans

Equipment Dimensions / Dimensions de l'équipement :
 7.4 m (24'-2") x 6.0 m (19'-9")
 Capacity / Peut accueillir :
 up to 25 children / Jusqu'à 25 enfants

Fall Height
 Hauteur de chute
 2.78 m (9'-1 1/2")

Approval date: 08-11-2012
 Rev: 00
 Initial: TLG



Légende :

Zone de protection minimum



Aire de circulation libre



Autre



Zone de protection minimum requise:

- Aire : 84.85 m ca.
 (913.40 pi. ca.)

SI INSTALLATION DANS

LE BÉTON

Sonotube de 12" Ø x 12':

- Quantité : 2

Béton :

- 1.1 vge cu.

Légende:

Minimum Protective Surfacing Zone



No-Encroachment Zone



Other



Minimum

Protective Surfacing

Zone required:
 - Surface: 84.85 sq. m
 (913.40 sq. ft.)

IF INSTALLED IN

CONCRETE

Sonotube of 12" Ø x 12':

- Quantity: 2

Concrete:

- 1.1 cu. yd.

Warning:

PROTECTIVE SURFACING

ZONE: Each equipment shall have a protective surfacing zone that consist of obstacle-free surfacing surrounding the equipment. This zone shall contain shock absorbing material (pea gravel, sand, etc...) that comply with CSA-Z614. Unless noted otherwise. See drawing for dimensions of zone.
NO-ENCROACHMENT ZONE: Obstacle-free zone extending at least 1.8m (70.87") beyond the protective surfacing zone.
 See drawing for details.

Attention :

ZONE DE PROTECTION:

Chaque équipement doit avoir une zone de protection constituée d'une surface sans obstacle qui se prolonge dans toutes les directions à partir du périmètre de l'équipement. Cette zone doit contenir un revêtement de surface (gravier, sable, etc...) avec une capacité d'amortissement selon les normes CSA-Z614.
 Saur avis contraire.
 Voir dessin pour les dimensions de la zone.

AIRE DE CIRCULATION LIBRE:

Aire dégagée d'obstacle qui se prolonge sur au moins 1,8m (70,87") au delà de la zone de protection.
 Voir dessin pour les détails.