



23 ch. Boom Lane, Unit/Unité E
 Industrial Park/Parc industriel
 Atholville, New/Nouveau-Brunswick
 Canada, E3N 4E8
 Tel/tél. : 1-888-212-1411/Fax/télec. : 1-888-789-0987
 contact@kangoroo.com / www.kangoroo.com

Colors / Couleurs

Post / Poteaux: Yellow/Jaune

Accent Color / Couleur complémentaire:
 Cyan/Cyan

1 Color panel / Panneaux 1 couleur: Yellow/Jaune

2 colors panel / Panneaux 2 couleurs :
 NA

Slide / Glissoire: Cobalt Blue/Bleu Cobalt

Plastic Climbers / Grimpeur Plastique:
 NA

Cable / Cable : NA

Roof / Toit : NA

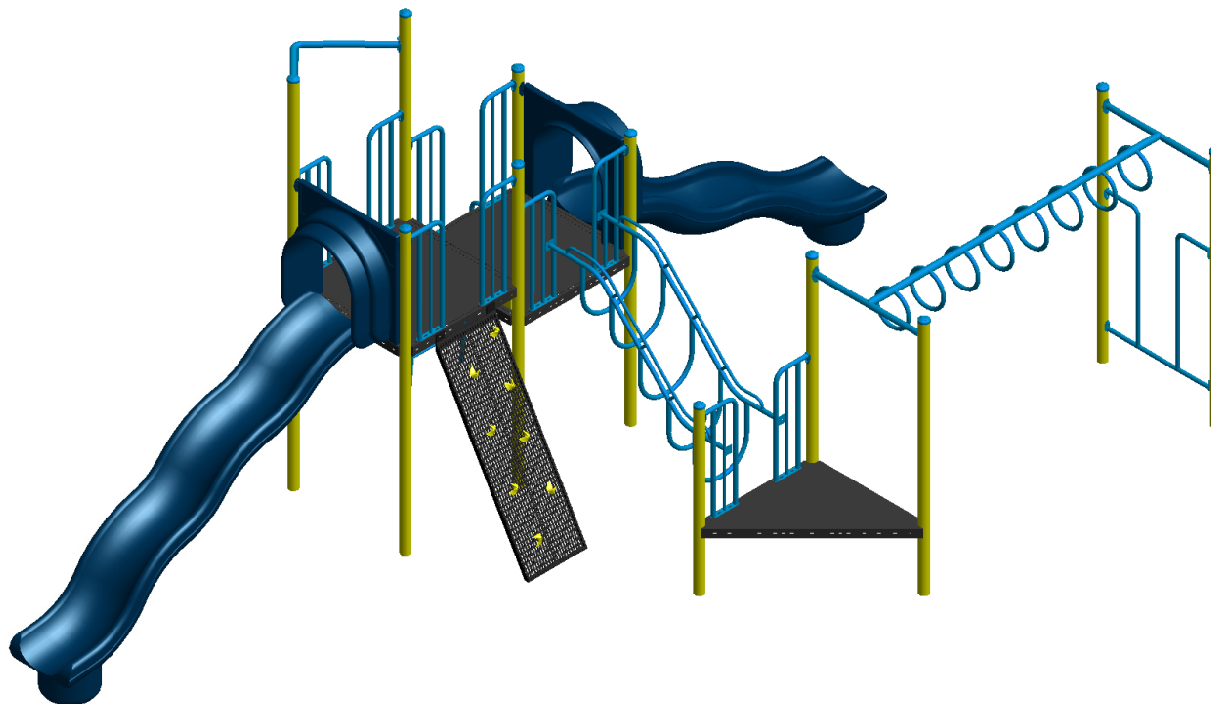

Kplay-165M2

Min. Protective Surface Required / Surface de protection min. requise :
 8.5 m (27'-9") x 12.2 m (40'-1")

Equipment Dimensions / Dimensions de l'équipement :
 4.8 m (15'-9") x 8.5 m (28'-1")

Approval date: 27/06/2013

Rev: 00

Initial: TLG

CAN/CSA-Z614-xx
 xx: Last Edition Published/
 Dernière édition publiée

Recommended Ages / Âges recommandés :
 5 to 12 years old / 5 à 12 ans

Capacity / Peut accueillir :
 up to 25 children / Jusqu'à 25 enfants





23 ch. Boom Lane, Unit/Unité E
 Industrial Park/Parc industriel
 Atholville, New/Nouveau-Brunswick
 Canada, E3N 4E8
 Tel/tél. : 1-888-212-1411/Fax/télec. : 1-888-789-0987
 go@kangaroo.com / www.kangaroo.com

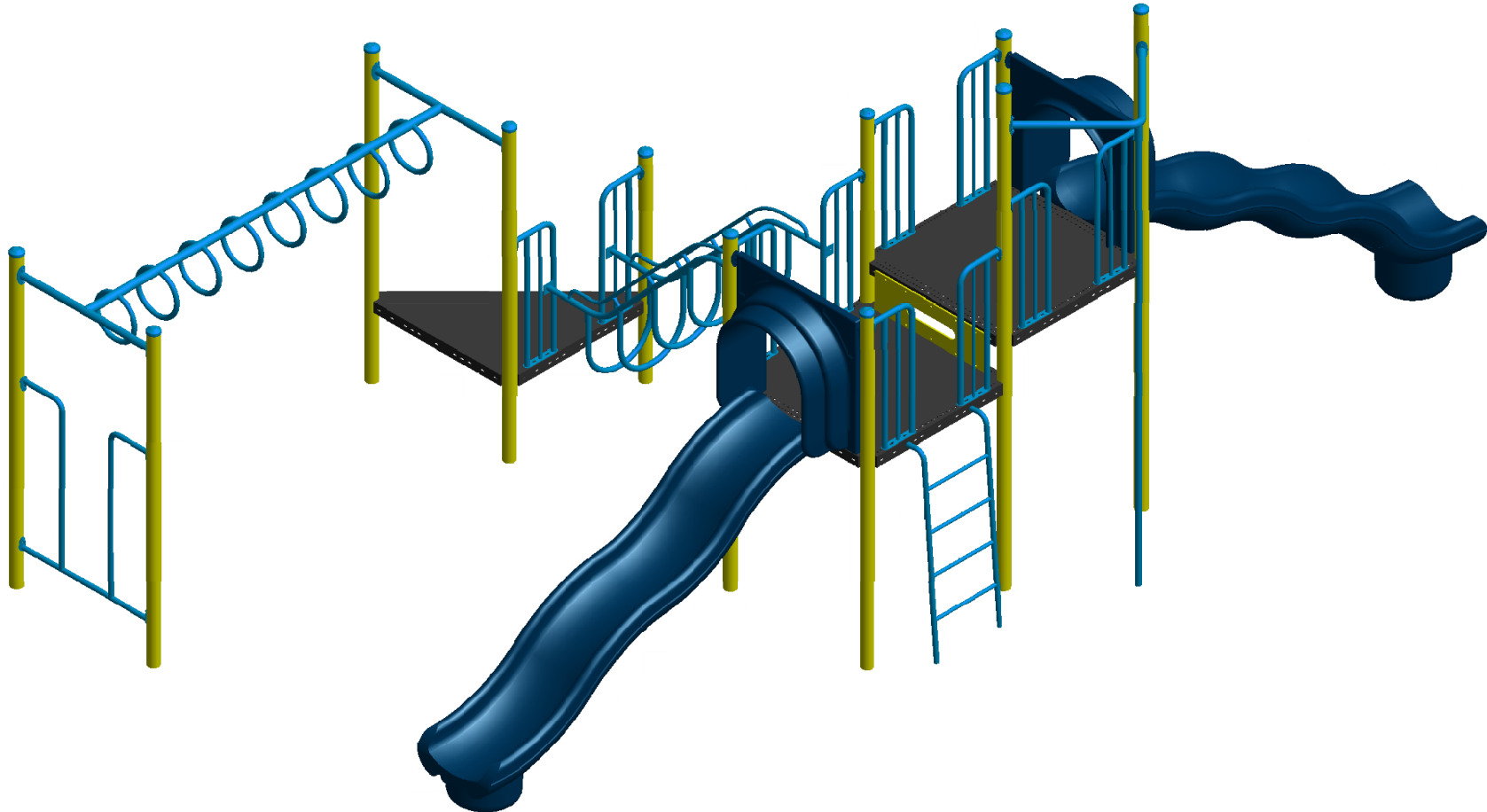

Kplay-165M2	Min. Protective Surface Required / Surface de protection min. requise : 8.5 m (27'-9") x 12.2 m (40'-1")	Equipment Dimensions / Dimensions de l'équipement : 4.8 m (15'-9") x 8.5 m (28'-1")	Approval date: 27/06/2013 Rev: 00 Initial: TLG
CAN/CSA-Z614-xx xx: Last Edition Published/ Dernière édition publiée	Recommended Ages / Âges recommandés : 5 to 12 years old / 5 à 12 ans	Capacity / Peut accueillir : up to 25 children / Jusqu'à 25 enfants	



23 ch. Boom Lane, Unit/Unité E
 Industrial Park/Parc industriel
 Atholville, New/Nouveau-Brunswick
 Canada, E3N 4E8
 Tel/tél. : 1-888-212-1411/Fax/télec. : 1-888-789-0987
 go@kangaroo.com / www.kangaroo.com

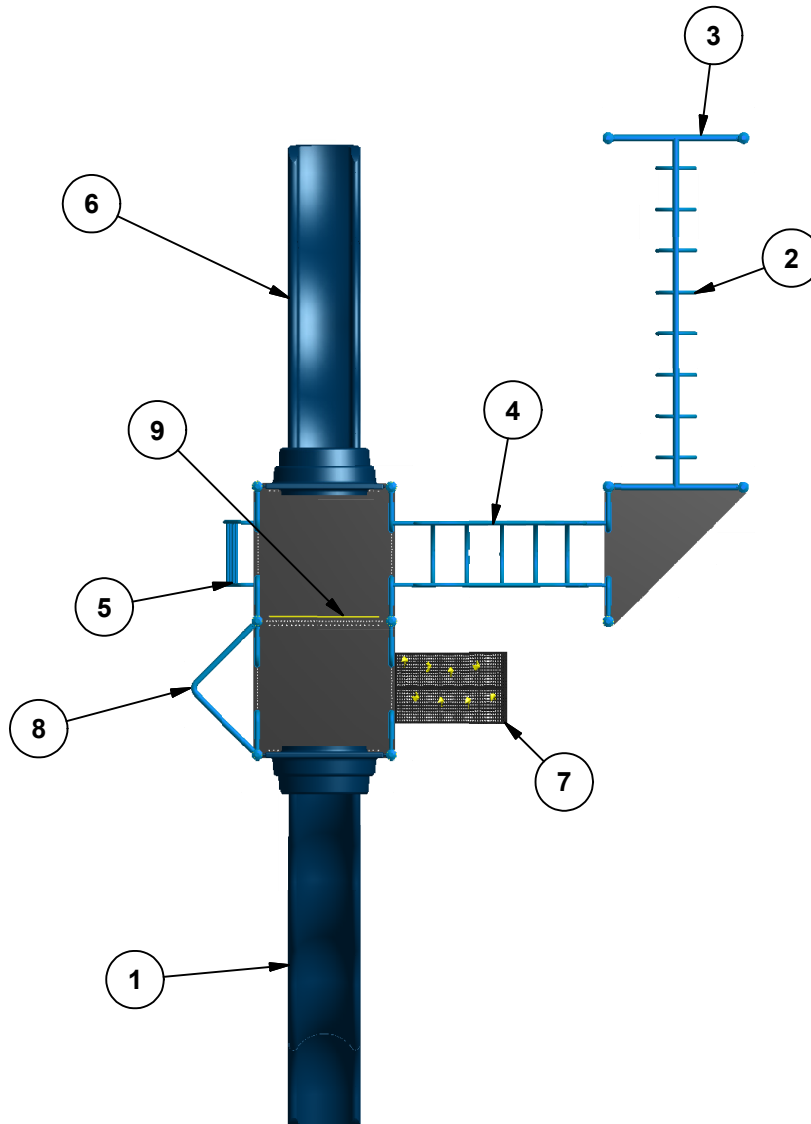

Legend / Légende

ITEM	QTY	Description
1	1	Wavy Double Wall Slide 72" / Glissoire simple en vague 72"
2	1	Fixed Ring Ladder / Échelle à anneaux immobiles
3	1	Handle Ladder / Échelle d'accès
4	1	Caterpillar Climber / La chenille
5	1	Rung Ladder / Échelle à barreaux
6	1	Wavy Double Wall Slide 60" / Glissoire simple en vague 60"
7	1	Alpin Wall 72" / Mur Alpin 72"
8	1	Fire Pole 72" / Mât de descente 72"
9	1	Riser 12" / Contremarche 12"

Kplay-165M2

Min. Protective Surface Required / Surface de protection min. requise :
 8.5 m (27'-9") x 12.2 m (40'-1")

Equipment Dimensions / Dimensions de l'équipement :
 4.8 m (15'-9") x 8.5 m (28'-1")

Approval date: 27/06/2013
 Rev: 00
 Initial: TLG

CAN/CSA-Z614-xx
 xx: Last Edition Published/
 Dernière édition publiée

Recommended Ages / Âges recommandés :
 5 to 12 years old / 5 à 12 ans

Capacity / Peut accueillir :
 up to 25 children / Jusqu'à 25 enfants



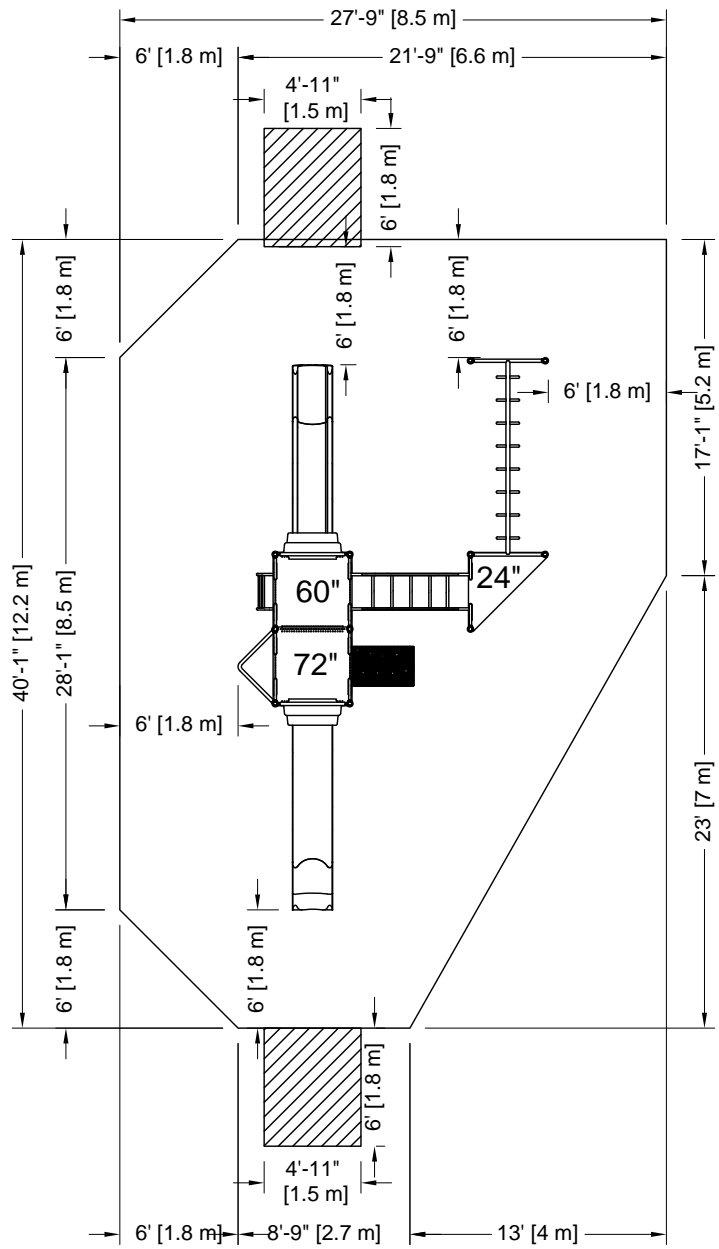

PLATFORM HEIGHTS
HAUTEURS DE PLATEFORME

12" = 305MM	60" = 1524MM
24" = 609MM	72" = 1829MM
36" = 915MM	84" = 2134MM
48" = 1219MM	96" = 2438MM



23 ch. Boom Lane, Unit/Unité E, Industrial Park/Parc industriel
 Atholville, New/Nouveau-Brunswick
 Canada, E3N 4E8
 Tel/tél. : 1-888-212-1411 - Fax/télé. : 1-888-789-0987
 contact@kangaroo.com / www.kangaroo.com

ZONE DE PROTECTION:
 Chaque équipement doit avoir une zone de protection constituée d'une surface sans obstacle qui se prolonge dans toutes les directions à partir du périmètre de l'équipement. Cette zone doit contenir un revêtement de surface (gravillon, sable, etc...) avec une capacité d'amortissement selon les normes CSA-Z614. Sauf avis contraire.

Zone de protection minimum requise:

8.5 m (27'-9")
 x
 12.2 m (40'-1")

- Aire : 86.00 m ca.
 (925.78 pi. ca.)

PROTECTIVE SURFACING ZONE:
 Each equipment shall have a protective surfacing zone that consist of obstacle-free surfacing surrounding the equipment. This zone shall contain shock absorbing materi: (pea gravel, sand, etc...) that comply with CSA-Z614. Unless noted otherwise.

Minimum Protective Surfacing Zone required:

8.5 m (27'-9")
 x
 12.2 m (40'-1")

- Surface: 86.00 sq. m
 (925.78 sq. ft.)

MÉTHODES D'INSTALLATION

1
DANS LE BÉTON:
 - Quantité de Sonotube de 12" Ø x 12" : 2

Béton :
 - 0.84 m. cu.
 (1.1 vge cu.)

2
SYSTÈME AUTO-PORTANT:
 Qté charpentes: **6**
 Béton :
 - 0 m. cu.
 (0 vge cu.)

INSTALLATION METHODE

1
CONCRETE:
 - Quantity of Sonotube of 12" Ø x 12": 2

Concrete:
 - 0.84 cu. m.
 (1.1 cu. yd.)

2
FREE-STANDING SYSTEM
 Frame QTY: **6**
 Concrete:
 - 0 cu. m.
 (0 cu. yd.)

Attention :
AIRE DE CIRCULATION LIBRE:
 Aire dégagée d'obstacle qui se prolonge sur au moins 1.8m (70.87") au delà de la zone de protection. Voir dessin pour les détails.

Warning:
NO-ENCROACHMENT ZONE
 Obstacle-free zone extending at least 1.8r (70.87") beyond the protective surfacing zor
 See drawing for details.

Kplay-165M2 CAN/CSA-Z614-xx xx: Last Edition Published / Dernière édition publiée	Equipment Dimensions / Dimensions de l'équipement : 4.8 m (15'-9") x 8.5 m (28'-1")
	Capacity / Peut accueillir : up to 25 children / Jusqu'à 25 enfants

Recommended Ages / Âges recommandés :
 5 to 12 years old
 5 à 12 ans

Fall Height /
 Hauteur de chute:
 3.35 m (11'-0")

Approval date: 27-06-2013
 Rev: 00
 Initial: TLG