

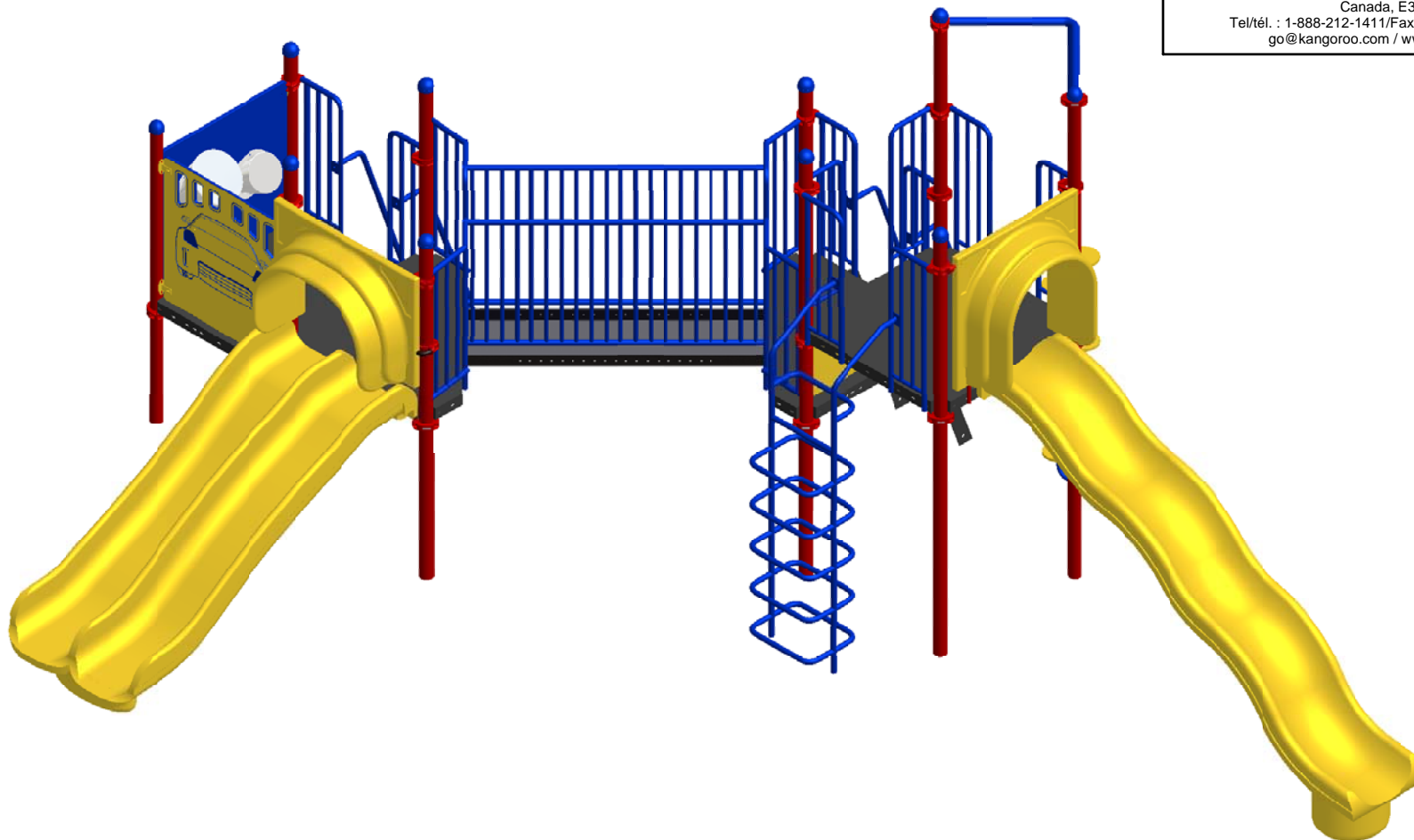



23 ch. Boom Lane, Unit/Unité E
 Industrial Park/Parc industriel
 Atholville, New/Nouveau-Brunswick
 Canada, E3N 4E8
 Tel/tél. : 1-888-212-1411/Fax/télé. : 1-888-789-0987
 go@kangaroo.com / www.kangaroo.com



Kplay-148	Min. Protective Surface Required / Surface de protection min. requise : 9.6 m (31'-5") x 11.9 m (39'-2")	Equipment Dimensions / Dimensions de l'équipement : 5.9 m (19'-5") x 8.3 m (27'-2")	Approval date: 2011-03-18 Rev: 00 Initial: TLG
CAN/CSA-Z614-xx xx: Last Edition Published/ Dernière édition publiée	Recommended Ages / Âges recommandés : 5 to 12 years old / 5 à 12 ans	Capacity / Peut accueillir : up to 30 children / Jusqu'à 30 enfants	



23 ch. Boom Lane, Unit/Unité E
 Industrial Park/Parc industriel
 Atholville, New/Nouveau-Brunswick
 Canada, E3N 4E8
 Tel/tél. : 1-888-212-1411/Fax/télé. : 1-888-789-0987
 go@kangoroo.com / www.kangoroo.com

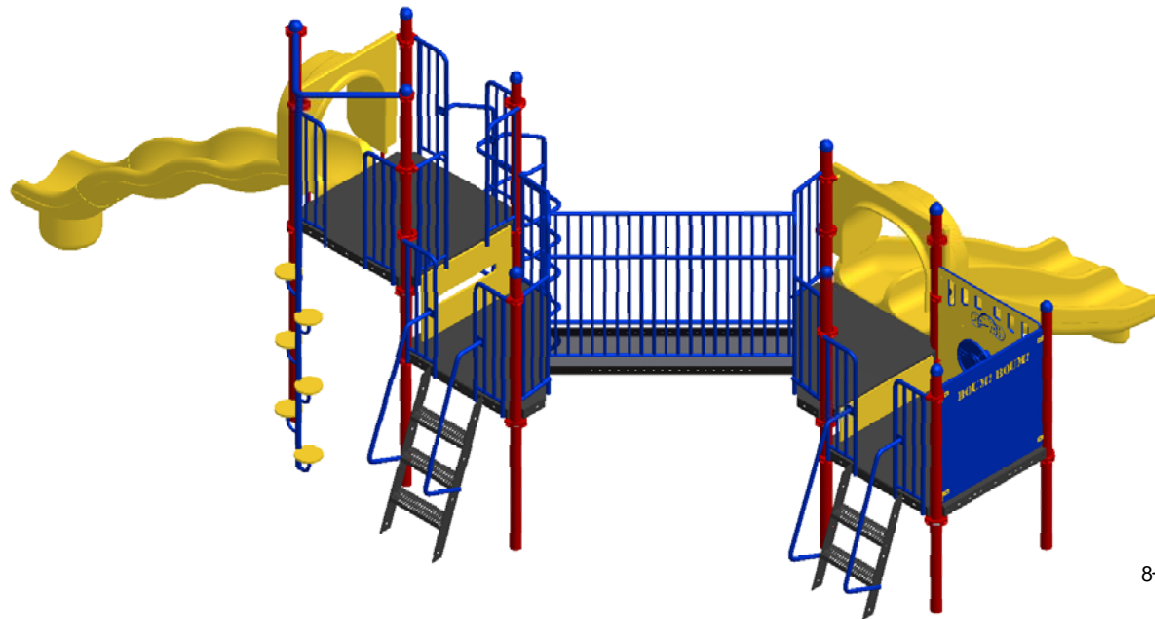

Legend / Légende

#	Description
1	KG Boum-Boum Panel / Panneau Boum-Boum KG
2	Kg Car Panel / Panneau auto Kg
3	Wavy Triple Rail Slide 48" / Glissoire double en vague 48"
4	Ladder Climber / Grimpeur à palier
5	The CatWalk / La Passerelle
6	Loop Climber 72" / Échelle à boucles 72"
7	Beans Climber / Échelle haricots
8	Wavy Double Wall Slide 72" / Glissoire simple en vague 72"
9	Ladder Panel 24" / Panneau échelle 24"
10	Riser 12" / Contremarche 12"

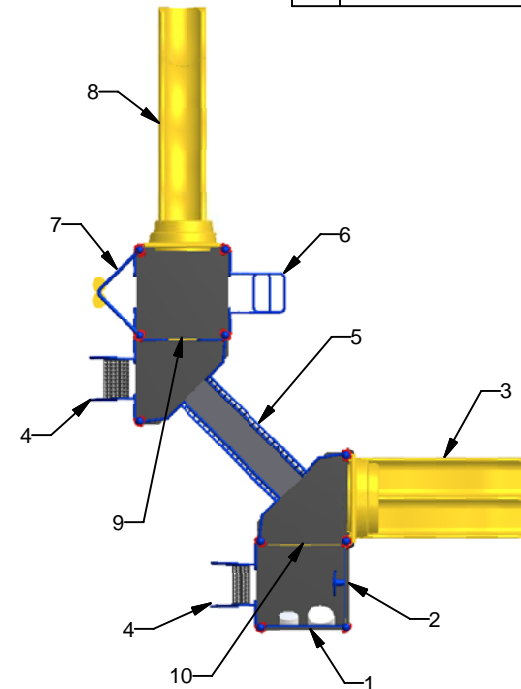

Kplay-148

Min. Protective Surface Required / Surface de protection min. requise :
 9.6 m (31'-5") x 11.9 m (39'-2")

Equipment Dimensions / Dimensions de l'équipement :
 5.9 m (19'-5") x 8.3 m (27'-2")

Approval date: 2011-03-18

Rev: 00

Initial: TLG



CAN/CSA-Z614-xx
 xx: Last Edition Published/
 Dernière édition publiée

Recommended Ages / Âges recommandés :
 5 to 12 years old / 5 à 12 ans

Capacity / Peut accueillir :
 up to 30 children / Jusqu'à 30 enfants

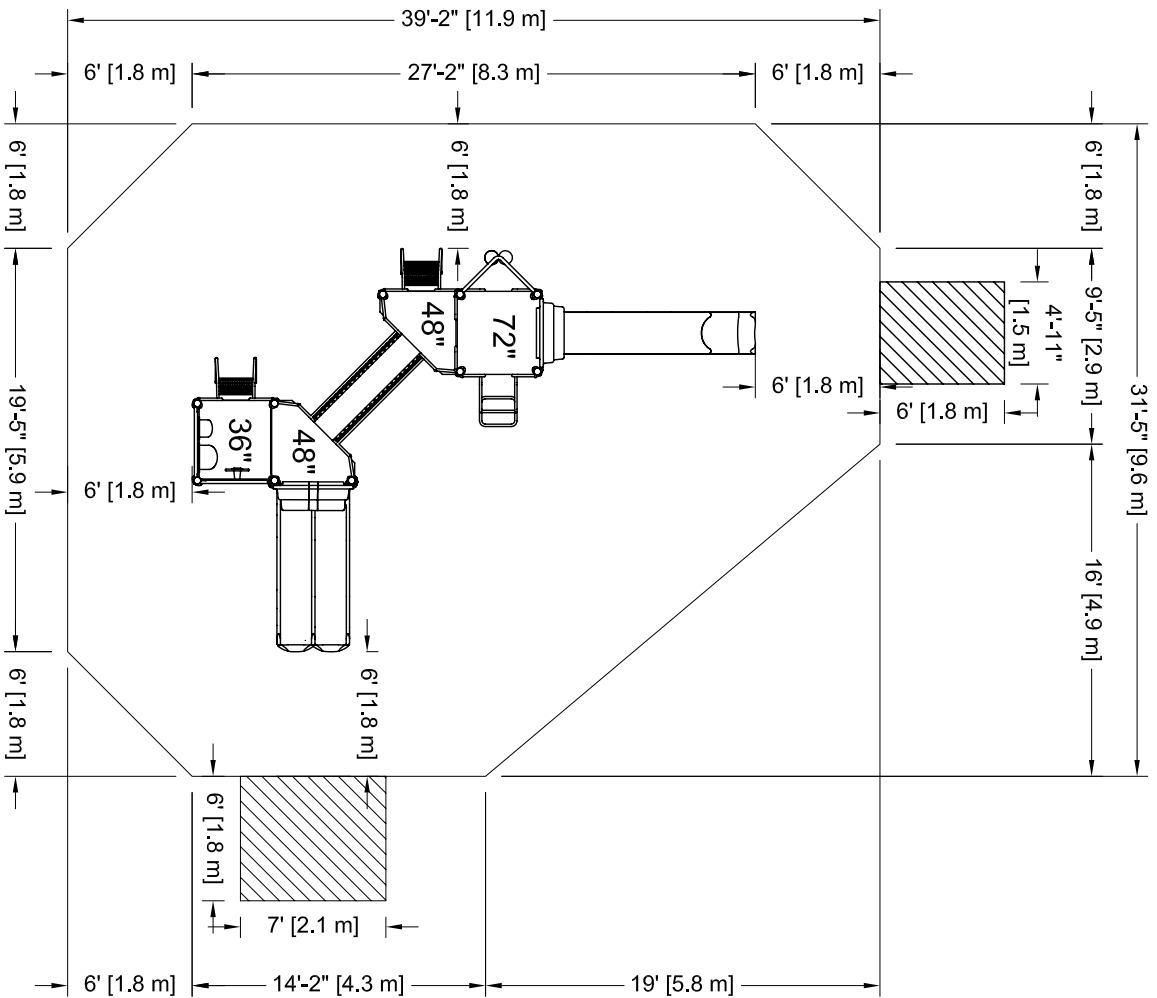

PLATFORM HEIGHTS
HAUTEURS DE PLATEFORME

12" = 305MM	60" = 1524MM
24" = 609MM	72" = 1829MM
36" = 915MM	84" = 2134MM
48" = 1219MM	96" = 2438MM

Kplay-148

Min. Protective Surfacing Zone Required / Zone de protection min. requise : 9.6 m (31'-5") x 11.9 m (39'-2")

Equipment Dimensions / Dimensions de l'équipement : 5.9 m (19'-5") x 8.3 m (27'-2")

CAN/CSA-Z614-xx
xx: Last Edition Published /
Dernière édition publiée

Recommended Ages / Âges recommandés : 5 to 12 years old / 5 à 12 ans

Capacity / Peut accueillir : up to 30 children / Jusqu'à 30 enfants

Attention :
ZONE DE PROTECTION:
Chaque équipement doit avoir une zone de protection constituée d'une surface sans obstacle qui se prolonge dans toutes les directions à partir du périmètre de l'équipement. Cette zone doit contenir un revêtement de surface (gravier, sable, etc...) avec une capacité d'amortissement selon les normes CSA-Z614.
Sauf avis contraire, Voir dessin pour les dimensions de la zone.

Warning:
PROTECTIVE SURFACING ZONE: Each equipment shall have a protective surfacing zone that consist of obstacle-free surfacing surrounding the equipment. This zone shall contain shock absorbing material (see gravel, sand, etc...) that comply with CSA-Z614. Unless noted otherwise, See drawing for dimensions of zone.

SI INSTALLATION DANS LE BÉTON
Sonotube de 12" Ø x 12':
- Quantité : 2
- Béton :
- 1.1 vge cu.

IF INSTALLED IN CONCRETE
Sonotube of 12" Ø x 12':
- Quantity: 2
- Concrete:
- 1.1 cu. yd.

Zone de protection minimum requise:
- Aire : 95.12 m.ca.
(1023.94 pl. ca.)

Minimum Protective Surfacing Zone required:
- Surface: 95.12 sq. m
(1023.94 sq. ft.)

Légende :
Zone de protection minimum
Aire de circulation libre
Autre

Legend:
Minimum Protective Surfacing Zone
No-Encroachment Zone
Other

Approval date: 18-03-2011
Rev: 00
Initial: TLG

