

23 ch. Boom Lane, Unit/Unité E
 Industrial Park/Parc industriel
 Atholville, New/Nouveau-Brunswick
 Canada, E3N 4E8
 Tel/tél. : 1-888-212-1411/Fax/télec. : 1-888-789-0987
 contact@kangoroo.com / www.kangoroo.com

Colors / Couleurs

Post / Poteaux: Black/Noir

Accent Color / Couleur complémentaire:
 Red & White/Rouge et blanc

1 Color panel / Panneaux 1 couleur: Yellow/Jaune

2 colors panel / Panneaux 2 couleurs :
 NA

Slide / Glissoire: Red & Yellow/Rouge et jaune

Plastic Climbers / Grimpeur Plastique:
 Yellow/Jaune

Cable / Câble : Red/Rouge

Roof / Toit : NA

Kplay-141M1

Min. Protective Surface Required / Surface de protection min. requise :
 10.4 m (34'-0") x 12.2 m (40'-1")

Equipment Dimensions / Dimensions de l'équipement :
 6.7 m (22'-0") x 8.4 m (27'-6")

Approval date: 10/10/2013

Rev: 00

Initial: TLG

CAN/CSA-Z614-xx
 xx: Last Edition Published/
 Dernière édition publiée

Recommended Ages / Âges recommandés :
 5 to 12 years old / 5 à 12 ans

Capacity / Peut accueillir :
 up to 38 children / Jusqu'à 38 enfants





23 ch. Boom Lane, Unit/Unité E
 Industrial Park/Parc industriel
 Atholville, New/Novveau-Brunswick
 Canada, E3N 4E8
 Tel/tél. : 1-888-212-1411/Fax/télééc. : 1-888-789-0987
 go@kangaroo.com / www.kangaroo.com



Kplay-141M1	Min. Protective Surface Required / Surface de protection min. requise : 10.4 m (34'-0") x 12.2 m (40'-1")	Equipment Dimensions / Dimensions de l'équipement : 6.7 m (22'-0") x 8.4 m (27'-6")	Approval date: 10/10/2013 Rev: 00 Initial: TLG
CAN/CSA-Z614-xx xx: Last Edition Published/ Dernière édition publiée	Recommended Ages / Âges recommandés : 5 to 12 years old / 5 à 12 ans	Capacity / Peut accueillir : up to 38 children / Jusqu'à 38 enfants	



23 ch. Boom Lane, Unit/Unité E
 Industrial Park/Parc industriel
 Atholville, New/Nouveau-Brunswick
 Canada, E3N 4E8
 Tel/tél. : 1-888-212-1411/Fax/télééc. : 1-888-789-0987
 go@kangoroo.com / www.kangoroo.com

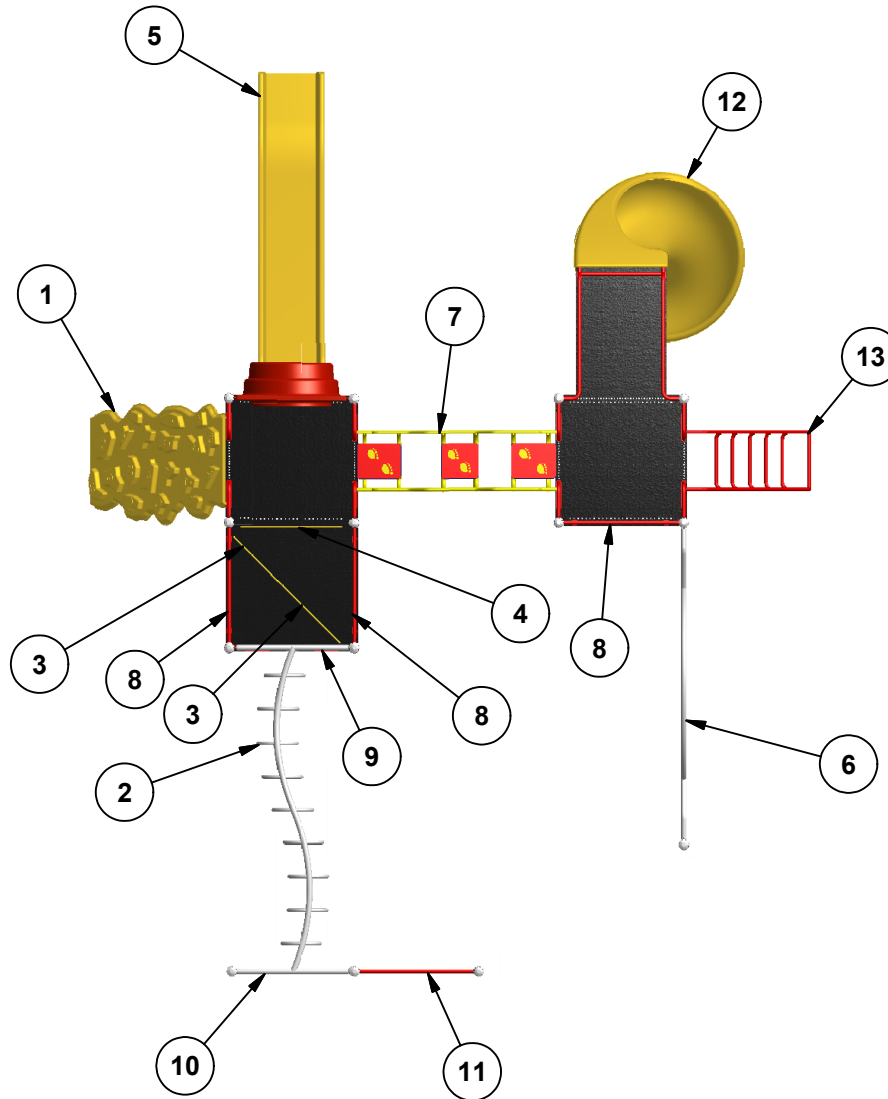

Legend / Légende

ITEM	QTY	Description	PART # / # PIECE
1	1	Fredrock Climber 60" / Mur à grimper fredrock 60"	FRC-60
2	1	"S" Fixed Ring Ladder / Échelle anneaux immobiles en "S"	SS-329S
3	1	Wide Riser 12" / Contremarche large 12"	RSR-DTR90-12
4	1	Riser 12"/ Contre-marche 12"	RISER-12
5	1	Double Wall Slide 60" / Glissoire simple 60"	5DWFS
6	1	Cable Spider Web / Toile araignée en câble	SS-330M1CL
7	1	Tippy Toe Climber / Grimpeur passe-pied	TP-TOE-CL
8	3	Safety Rail / Barrière de protection	R3P
9	1	Protective Barrier/Bar. de protection	R1P
10	1	Handle Ladder / Échelle d'accès	HL02
11	1	Suspension Bar / Barre de suspension	R4P
12	1	Open Spiral Slide 72"/ Glissoire Spirale 72"	SPI-SL-72
13	1	Inclined Half Loop Climber 72" / Échelle inclinée à demi boucle	IHLO-CL-72

Kplay-141M1

Min. Protective Surface Required / Surface de protection min. requise :
 10.4 m (34'-0") x 12.2 m (40'-1")

Equipment Dimensions / Dimensions de l'équipement :
 6.7 m (22'-0") x 8.4 m (27'-6")

Approval date: 10/10/2013
 Rev: 00

CAN/CSA-Z614-xx
 xx: Last Edition Published/
 Dernière édition publiée

Recommended Ages / Âges recommandés :
 5 to 12 years old / 5 à 12 ans

Capacity / Peut accueillir :
 up to 38 children / Jusqu'à 38 enfants

Initial: TLG



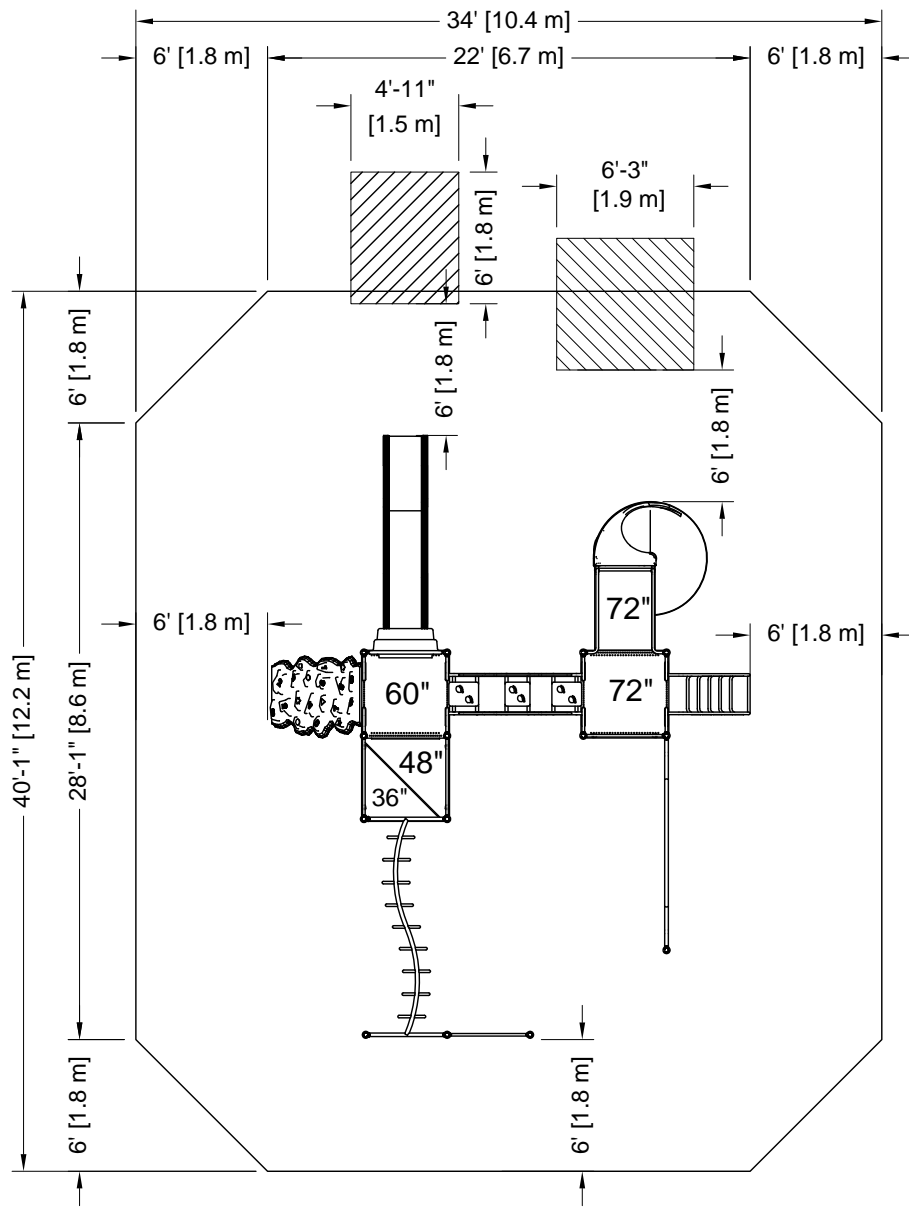

PLATFORM HEIGHTS
HAUTEURS DE PLATEFORME

12" = 305MM	60" = 1524MM
24" = 609MM	72" = 1829MM
36" = 915MM	84" = 2134MM
48" = 1219MM	96" = 2438MM



23 ch. Boom Lane, Unit/Unité E, Industrial Park/Parc industriel
 Atholville, New/Nouveau-Brunswick
 Canada, E3N 4E8
 Tel/tél. : 1-888-212-1411 - Fax/télé. : 1-888-789-0987
 contact@kangoroo.com / www.kangoroo.com

ZONE DE PROTECTION:
 Chaque équipement doit avoir une zone de protection constituée d'une surface sans obstacle qui se prolonge dans toutes les directions à partir du périmètre de l'équipement. Cette zone doit contenir un revêtement de surface (gravillon, sable, etc...) avec une capacité d'amortissement selon les normes CSA-Z614. Sauf avis contraire.

Zone de protection minimum requise:
 10.4 m (34'-0")
 x
 12.2 m (40'-1")
 - Aire : 119.96 m ca.
 (1291.29 pi. ca.)

PROTECTIVE SURFACING ZONE:
 Each equipment shall have a protective surfacing zone that consist of obstacle-free surfacing surrounding the equipment. This zone shall contain shock absorbing materi: (pea gravel, sand, etc...) that comply with CSA-Z614. Unless noted otherwise.

Minimum Protective Surfacing Zone required:
 10.4 m (34'-0")
 x
 12.2 m (40'-1")
 - Surface: 119.96 sq. m
 (1291.29 sq. ft.)

MÉTHODES D'INSTALLATION

1
DANS LE BÉTON:
 - Quantité de Sonotube de 12" Ø x 12' : 3

Béton :
 - 1.06 m. cu.
 (1.4 vge cu.)

2
SYSTÈME AUTO-PORTANT:
 Qté charpentes: **6**
 Béton :
 - 0.15 m. cu.
 (0.2 vge cu.)

INSTALLATION METHODE

1
CONCRETE:
 - Quantity of Sonotube of 12" Ø x 12': 3

Concrete:
 - 1.06 cu. m.
 (1.4 cu. yd.)

2
FREE-STANDING SYSTEM
 Frame QTY: **6**
 Concrete:
 - 0.15 cu. m.
 (0.2 cu. yd.)

Attention :
AIRE DE CIRCULATION LIBRE:
 Aire dégagée d'obstacle qui se prolonge sur au moins 1.8m (70.87") au delà de la zone de protection. Voir dessin pour les détails.

Warning:
NO-ENCROACHMENT ZONE
 Obstacle-free zone extending at least 1.8r (70.87") beyond the protective surfacing zor
 See drawing for details.

Kplay-141M1	Equipment Dimensions / Dimensions de l'équipement : 6.7 m (22'-0") x 8.4 m (27'-6")
CAN/CSA-Z614-xx xx: Last Edition Published / Dernière édition publiée	Capacity / Peut accueillir : up to 38 children / Jusqu'à 38 enfants

Recommended Ages / Âges recommandés :
 5 to 12 years old
 5 à 12 ans

Fall Height /
 Hauteur de chute:
 2.90 m (9'-6")

Approval date: 10-10-2013
 Rev: 00
 Initial: TLG