



23 ch. Boom Lane, Unit/Unité E  
 Industrial Park/Parc industriel  
 Atholville, New/Nouveau-Brunswick  
 Canada, E3N 4E8  
 Tel/tél. : 1-888-212-1411/Fax/télec. : 1-888-789-0987  
 contact@kangoroo.com / www.kangoroo.com

### Colors / Couleurs

Post / Poteaux: Green/Vert

Accent Color / Couleur complémentaire:  
 Red & Yellow/Rouge et jaune

1 Color panel / Panneaux 1 couleur: NA

2 colors panel / Panneaux 2 couleurs :  
 NA

Slide / Glissoire: Blue & Red/Bleu et rouge

Plastic Climbers / Grimpeur Plastique:  
 NA

Cable / Cable : NA

Roof / Toit : Blue/Bleu

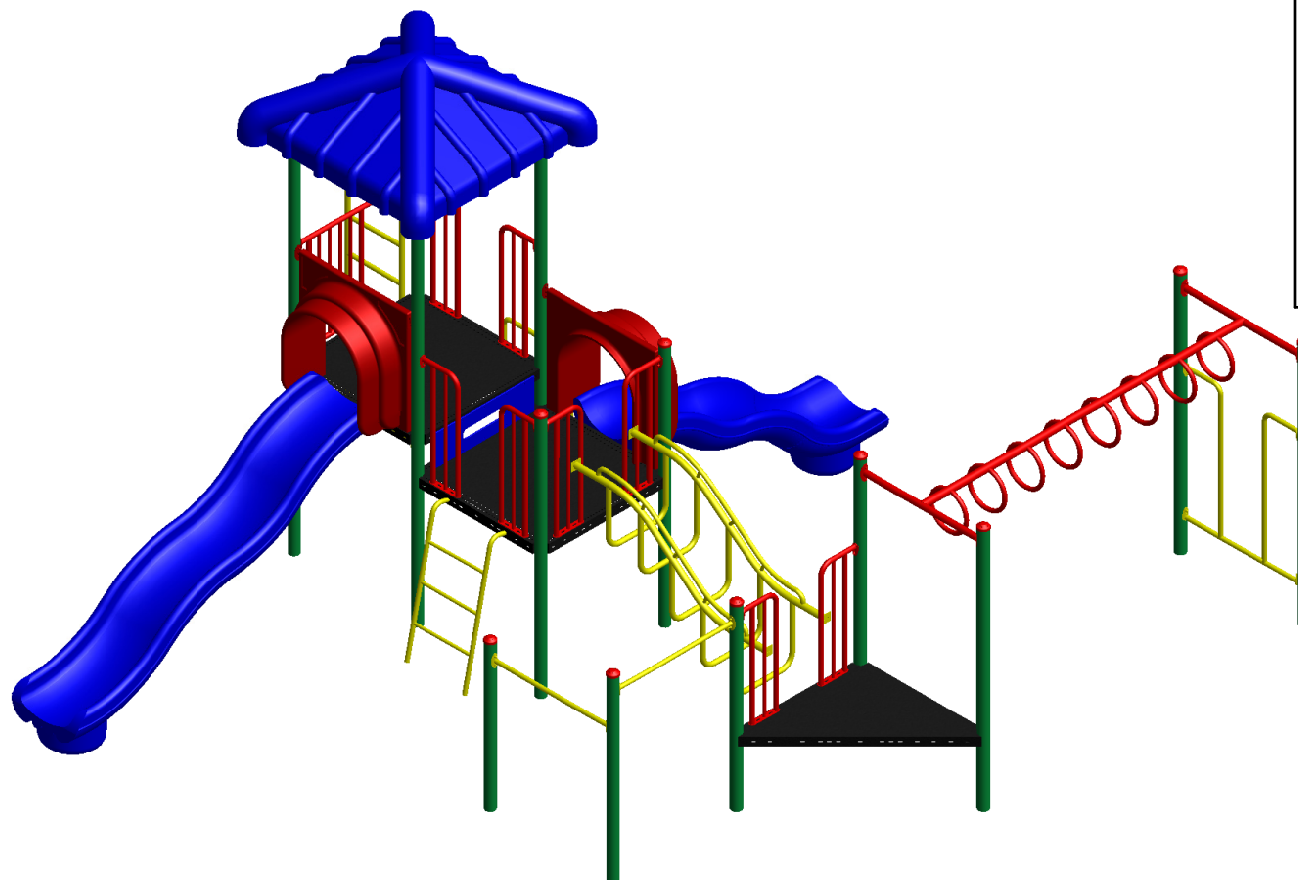

### Kplay-139

Min. Protective Surface Required / Surface de protection min. requise :  
 10.0 m (32'-11") x 10.8 m (35'-6")

Equipment Dimensions / Dimensions de l'équipement :  
 6.4 m (20'-11") x 7.2 m (23'-6")

Approval date: 22/06/2015

Rev: 01

Initial: TLG

CAN/CSA-Z614-xx  
 xx: Last Edition Published/  
 Dernière édition publiée

Recommended Ages / Âges recommandés :  
 5 to 12 years old / xx mois à xx ans

Capacity / Peut accueillir :  
 up to 25 children / Jusqu'à 25 enfants





23 ch. Boom Lane, Unit/Unité E  
 Industrial Park/Parc industriel  
 Atholville, New/Nouveau-Brunswick  
 Canada, E3N 4E8  
 Tel/tél. : 1-888-212-1411/Fax/télééc. : 1-888-789-0987  
 www.kangaroo.com

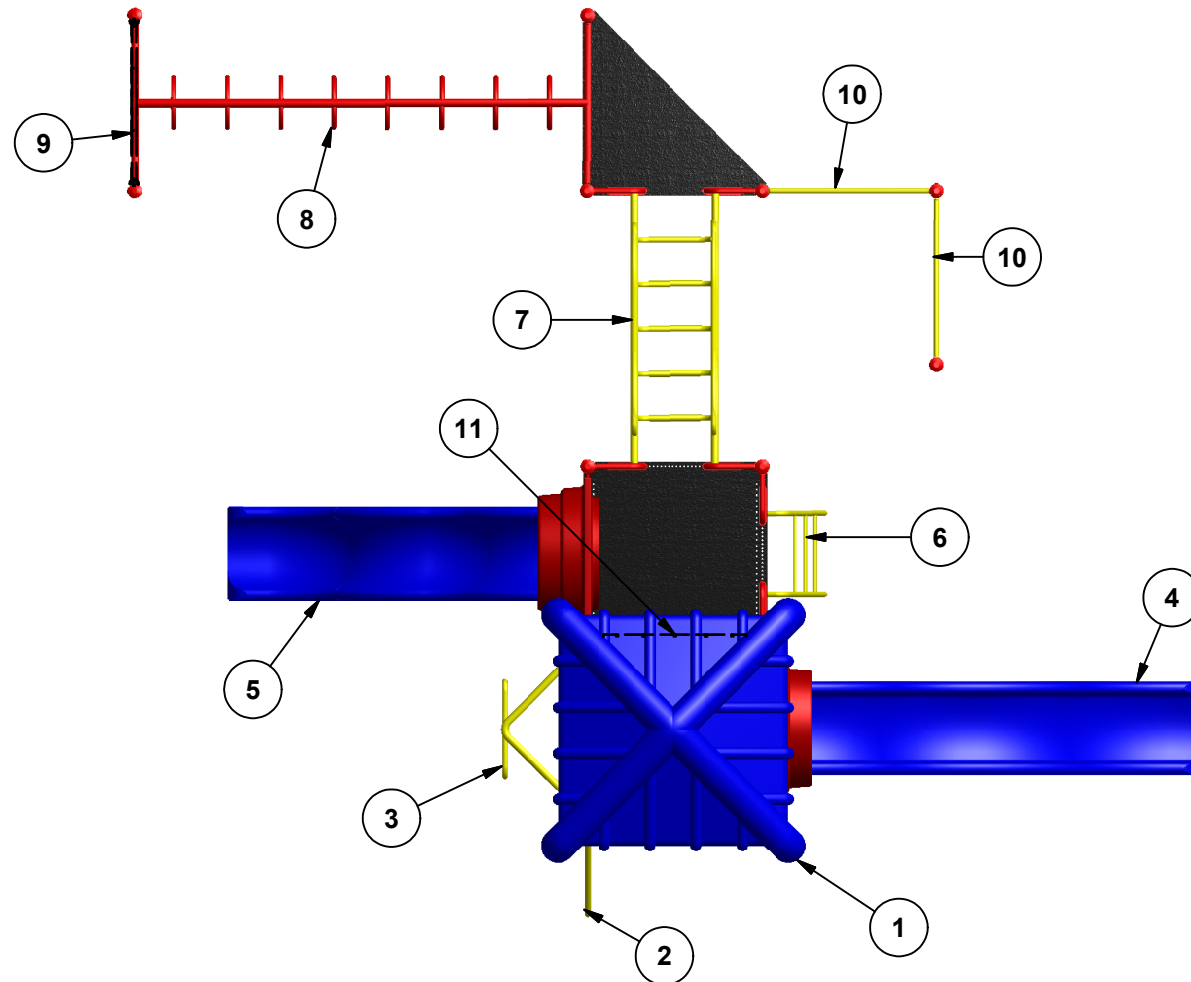

Legend / Légende

ITEM	QTY	Description	PART # / # PIECE
1	1	Double Wall Pyramid Roof/Toit pyramide a double paroi	PYRA-RF
2	1	Post Ladder Climber 60"/ Échelle latérale 60"	P-LAD-CL-60
3	1	Snake pole 60"/ Échelle serpentine 60"	FS-SNK-PL-60
4	1	Wavy Double Wall Slide 60" / Glissoire simple en vague 60"	5DWWS
5	1	Wavy Double Wall Slide 48" / Glissoire en vague 48"	4DWWS
6	1	Rung Ladder 48"/ Échelle à barreaux 48"	RG-LA-GTD-48
7	1	Caterpillar Climber / Grimpeur Chenille	DTD-CAT-24Hx72L
8	1	Fixed Ring Ladder / Échelle à anneaux immobiles	SS-329
9	1	Handle Ladder / Échelle d'accès	HL02
10	2	Suspension or Rotation Bar / Barre de suspension ou rotation	R4P
11	1	Riser 12"/ Contre-marche 12"	RISER-12

**Kplay-139**

CAN/CSA-Z614-xx  
 xx: Last Edition Published/  
 Dernière édition publiée

Min. Protective Surface Required / Surface de protection min. requise :  
 10.0 m (32'-11") x 10.8 m (35'-6")

Recommended Ages / Âges recommandés :  
 5 to 12 years old / xx mois à xx ans

Equipment Dimensions / Dimensions de l'équipement :  
 6.4 m (20'-11") x 7.2 m (23'-6")

Capacity / Peut accueillir :  
 up to 25 children / Jusqu'à 25 enfants

Approval date: 22/06/2015  
 Rev: 01  
 Initial: TLG





23 ch. Boom Lane, Unit/Unité E  
 Industrial Park/Parc industriel  
 Atholville, New/Neuveau-Brunswick  
 Canada, E3N 4E8  
 Tel/tél. : 1-888-212-1411/Fax/télééc. : 1-888-789-0987  
 www.kangaroo.com

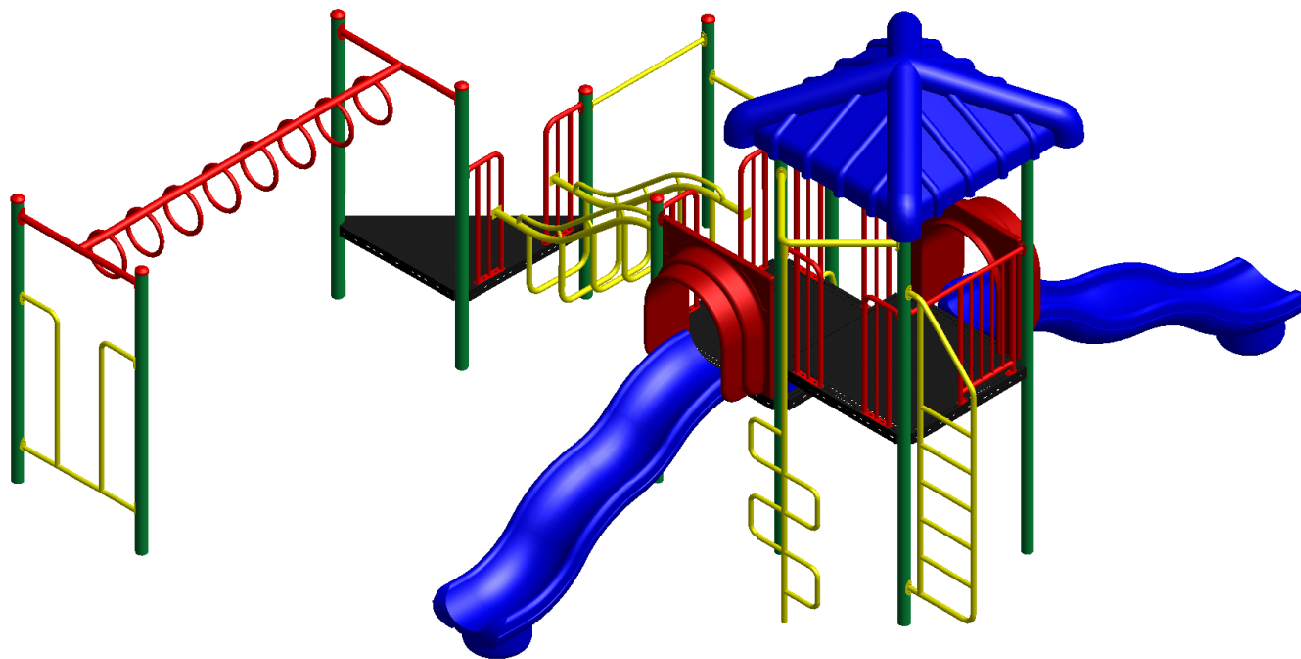

<b>Kplay-139</b>	Min. Protective Surface Required / Surface de protection min. requise : 10.0 m (32'-11") x 10.8 m (35'-6")	Equipment Dimensions / Dimensions de l'équipement : 6.4 m (20'-11") x 7.2 m (23'-6")	Approval date: 22/06/2015 Rev: 01 Initial: TLG
CAN/CSA-Z614-xx xx: Last Edition Published/ Dernière édition publiée	Recommended Ages / Âges recommandés : 5 to 12 years old / xx mois à xx ans	Capacity / Peut accueillir : up to 25 children / Jusqu'à 25 enfants	

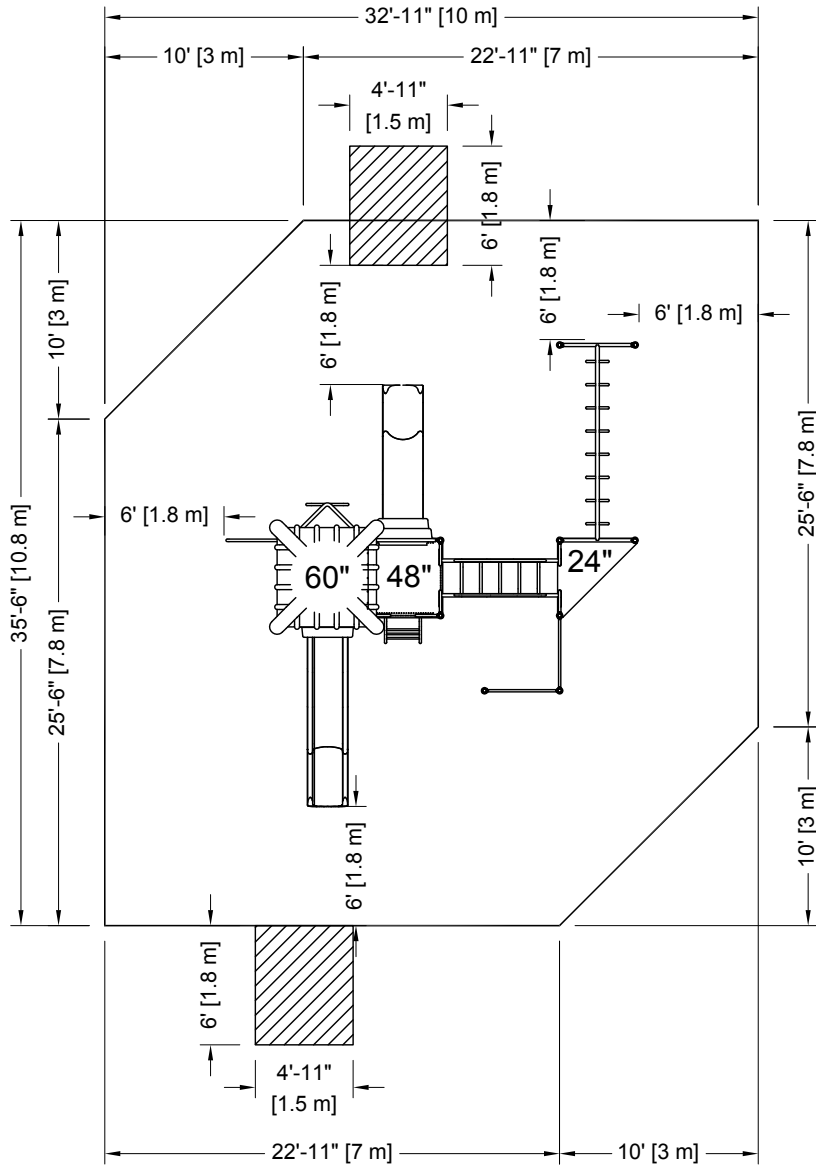

**PLATFORM HEIGHTS**  
**HAUTEURS DE PLATEFORME**

12" = 305MM	60" = 1524MM
24" = 609MM	72" = 1829MM
36" = 915MM	84" = 2134MM
48" = 1219MM	96" = 2438MM



23 ch. Boom Lane, Unit/Unité E, Industrial Park/Parc industriel  
Atholville, New/Nouveau-Brunswick  
Canada, E3N 4E8  
Tel/tél. : 1-888-212-1411 - Fax/télec. : 1-888-789-0987  
contact@kangoroo.com / www.kangoroo.com

**ZONE DE PROTECTION:**

Chaque équipement doit avoir une zone de protection constituée d'une surface sans obstacle qui se prolonge dans toutes les directions à partir du périmètre de l'équipement. Cette zone doit contenir un revêtement de surface (gravillon, sable, etc...) avec une capacité d'amortissement selon les normes CSA-Z614. Sauf avis contraire.

**Zone de protection minimum requise:**

$$10.0 \text{ m (32'-11")}$$

$$\times$$

$$10.8 \text{ m (35'-6")}$$

- Aire : 99.20 m ca. (1067.84 pi. ca.)
- Périmètre : 38.41 m (126'-0")

**PROTECTIVE SURFACING ZONE :**

Each equipment shall have a protective surfacing zone that consist of obstacle-free surfacing surrounding the equipment. This zone shall contain shock absorbing material (pea gravel, sand, etc...) that comply with CSA-Z614. Unless noted otherwise.

**Minimum**

**Protective Surfacing Zone required:**

$$10.0 \text{ m (32'-11")}$$

$$\times$$

$$10.8 \text{ m (35'-6")}$$

- Surface: 99.20 sq. m (1067.84 sq. ft)
- Perimeter: 38.41 m (126'-0")

**MÉTHODES D'INSTALLATION**

**1**

**DANS LE BÉTON:**

- Quantité de Sonotube de 12" Ø x 12" : 3

Béton :  
- 0.99 m. cu. (1.3 vge cu.)



**1**

**CONCRETE:**

- Quantity of Sonotube of 12" Ø x 12": 3

Concrete:  
- 0.99 cu. m. (1.3 cu. yd.)



**2**

**SYSTÈME AUTO-PORTANT:**

Qté charpentes: **6**  
Béton :  
- 0.16 m. cu. (0.2 vge cu.)



**2**

**FREE-STANDING SYSTEM**

Frame QTY: **6**  
Concrete:  
- 0.16 cu. m. (0.2 cu. yd.)



**Attention :**

**AIRE DE CIRCULATION LIBRE:**

Aire dégagée d'obstacle qui se prolonge sur au moins 1.8m (70.87") au delà de la zone de protection. Voir dessin pour les détails.

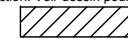

**Warning:**

**NO-ENCROACHMENT ZONE**

Obstacle-free zone extending at least 1.8m (70.87") beyond the protective surfacing zone. See drawing for details.

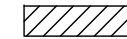

**Kplay-139**

CAN/CSA-Z614-xx  
xx: Last Edition Published /  
Dernière édition publiée

Equipment Dimensions / Dimensions de l'équipement :  
6.4 m (20'-11") x 7.2 m (23'-6")

Capacity / Peut accueillir :  
up to 25 children / Jusqu'à 25 enfants

Recommended Ages / Âges recommandés :  
5 to 12 years old  
5 à 12 ans

Fall Height /  
Hauteur de chute:  
2.59 m (8'-6")

Approval date: 22-06-2015  
Rev: 01  
Initial: TLG

