

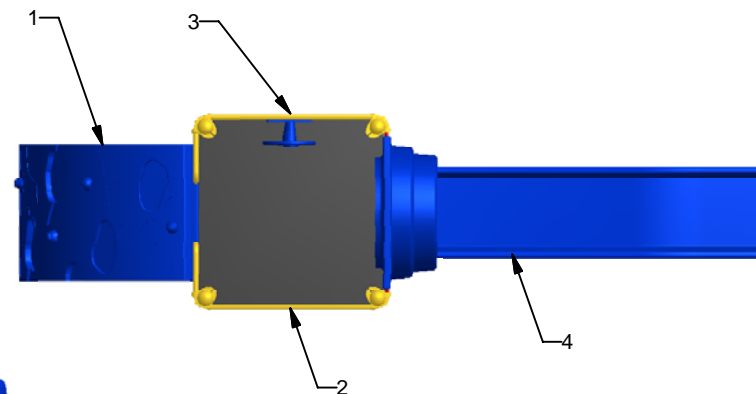

23 ch. Boom Lane, Unit/Unité E
 Industrial Park/Parc industriel
 Atholville, New/Nouveau-Brunswick
 Canada, E3N 4E8
 Tel/tél. : 1-888-212-1411/Fax/télé. : 1-888-789-0987
 go@kangaroo.com / www.kangaroo.com

Legend / Légende

#	Description
1	Bedrock Climber / Mur à grimper bedrock
2	Safety Rail / Barrière de protection
3	Car Panel / Panneau auto
4	Double Wall Slide 48" / GLissoire simple 48"



Kplay-130

Min. Protective Surface Required / Surface de protection min. requise :
 8.7 m (28'-5") x 4.9 m (16'-3")

Equipment Dimensions / Dimensions de l'équipement :
 5.0 m (16'-5") x 1.3 m (4'-3")

Approval date: 2010-06-22

CAN/CSA-Z614-xx
 xx: Last Edition Published/
 Dernière édition publiée

Recommended Ages / Âges recommandés :
 5 to 12 years old / 5 à 12 ans

Capacity / Peut accueillir :
 up to 8 children / Jusqu'à 8 enfants

Rev: 00

Initial: TLG



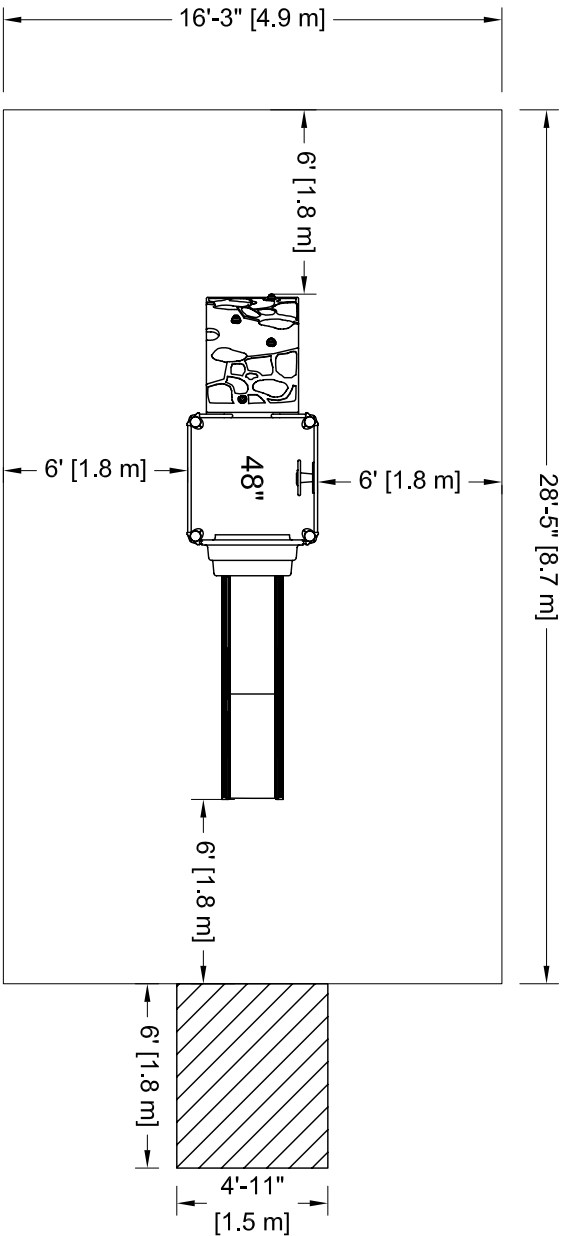

PLATFORM HEIGHTS
HAUTEURS DE PLATEFORME

12" = 305MM	60" = 1524MM
24" = 609MM	72" = 1829MM
36" = 915MM	84" = 2134MM
48" = 1219MM	96" = 2438MM

Kplay-130

Min. Protective Surfacing Zone Required / Zone de protection min. requise : 8.7 m (28'-5") x 4.9 m (16'-3")

Equipment Dimensions / Dimensions de l'équipement : 5.0 m (16'-5") x 1.3 m (4'-3")

CAN/CSA-Z614-xx
xx: Last Edition Published /
Dernière édition publiée

Recommended Ages / Âges recommandés : 5 to 12 years old / 5 à 12 ans

Capacity / Peut accueillir : up to 8 children / Jusqu'à 8 enfants

Légende :

Zone de protection minimum

Aire de circulation libre

Autre

Zone de protection minimum requise:

- Aire : 42.89 m ca.
(461.68 pi. ca.)

SI INSTALLATION DANS

LE BÉTON

Sonotube de 12" Ø x 12' :

- Quantité : 1

- Béton :

- 0.4 vge cu.

Legend:

Minimum Protective Surfacing Zone

No-Encroachment Zone

Other

Minimum

Protective Surfacing

Zone required:

- Surface: 42.89 sq. m
(461.68 sq. ft.)

IF INSTALLED IN

CONCRETE

Sonotube of 12" Ø x 12':

- Quantity: 1

- Concrete:

- 0.4 cu. yd.

Attention :

ZONE DE PROTECTION:

Chaque équipement doit avoir une zone de protection constituée d'une surface sans obstacle qui se prolonge dans toutes les directions à partir du périmètre de l'équipement. Cette zone doit contenir un revêtement de surface (gravier, sable, etc...) avec une capacité d'amortissement selon les normes CSA-Z614.

Sauf avis contraire.

Voir dessin pour les dimensions de la zone.

AIRE DE CIRCULATION LIBRE:

Aire dégagée d'obstacle qui se prolonge sur au moins 1.8m (70.87") au delà de la zone de protection. Voir dessin pour les détails.

Warning:

PROTECTIVE SURFACING

ZONE : Each equipment shall have a protective surfacing zone that consist of obstacle-free surfacing surrounding the equipment. This zone shall contain shock absorbing material (see gravel, sand, etc...) that comply with CSA-Z614. Unless noted otherwise. See drawing for dimensions of zone.

NO-ENCROACHMENT ZONE:

Obstacle-free zone extending at least 1.8m (70.87") beyond the protective surfacing zone. See drawing for details.

Approval date: 22-06-2010

Rev: 00

Initial: TLG

