

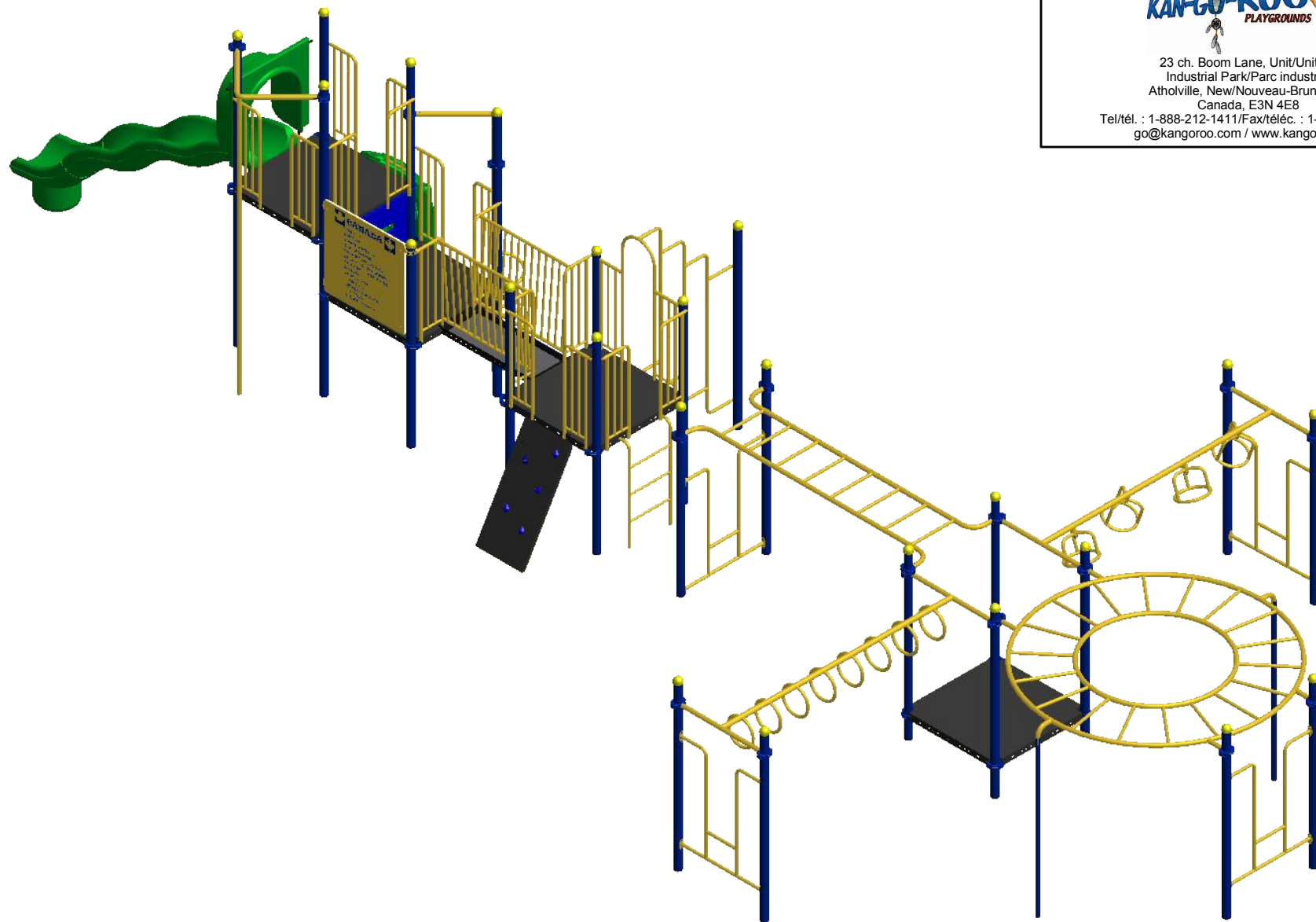

23 ch. Boom Lane, Unit/Unité E
 Industrial Park/Parc industriel
 Atholville, New/Nouveau-Brunswick
 Canada, E3N 4E8
 Tel/tél. : 1-888-212-1411/Fax/télec. : 1-888-789-0987
 go@kangaroo.com / www.kangaroo.com

Kplay-126_M1	Min. Protective Surface Required / Surface de protection min. requise : 19.9 m (65'-3") x 11 m (35'-11")	Equipment Dimensions / Dimensions de l'équipement : 16.2 m (53'-3") x 7.3 m (23'-11")	Approval date: 07/11/2011 Rev: 00 Initial: YG
CAN/CSA-Z614-xx xx: Last Edition Published/ Dernière édition publiée	Recommended Ages / Âges recommandés : 5 to 12 years / 5 à 12 ans	Capacity / Peut accueillir : up to 40 children / Jusqu'à 40 enfants	



23 ch. Boom Lane, Unit/Unité E
 Industrial Park/Parc industriel
 Atholville, New/Nouveau-Brunswick
 Canada, E3N 4E8
 Tel/tél. : 1-888-212-1411/Fax/télec. : 1-888-789-0987
 go@kangaroo.com / www.kangaroo.com



Kplay-126_M1	Min. Protective Surface Required / Surface de protection min. requise : 19.9 m (65'-3") x 11 m (35'-11")	Equipment Dimensions / Dimensions de l'équipement : 16.2 m (53'-3") x 7.3 m (23'-11")	Approval date: 07/11/2011 Rev: 00 Initial: YG
CAN/CSA-Z614-xx xx: Last Edition Published/ Dernière édition publiée	Recommended Ages / Âges recommandés : 5 to 12 years / 5 à 12 ans	Capacity / Peut accueillir : up to 40 children / Jusqu'à 40 enfants	



23 ch. Boom Lane, Unit/Unité E
 Industrial Park/Parc industriel
 Atholville, New/Nouveau-Brunswick
 Canada, E3N 4E8
 Tel/tél. : 1-888-212-1411/Fax/télec. : 1-888-789-0987
 go@kangoroo.com / www.kangoroo.com

PARTS LIST

ITEM	QTY	PART NUMBER
1	1	Circular Monkey Bars / Échelle horizontale circulaire
2	1	Fixed Ring Ladder / Échelle à anneaux immobiles
3	1	Twist Ladder / Échelle à pivot
4	1	Monkey Bars / Échelle horizontale
5	1	Alpin Wall 48" / Mur Alpin 48"
6	1	Catwalk 48" / Passerelle 48"
7	1	Spiral Climber 48" / Grimpeur spirale 48"
8	1	Fire Pole 72" / Mât de descente 72"
9	1	Ladder Panel 24" / Panneau échelle 24"
10	1	Wavy Double Wall Slide 72" / Glissoire simple en vague 72"
11	1	KG Canada Map / Map du Canada KG
12	1	Wave Hill Climber Ground to Deck 48" / Grimpeur en vague sol à plateforme 48"
13	1	Rung Ladder Ground To Deck 48" / Echelle à barreaux 48"
14	1	The CliffHanger / Le "CliffHanger"

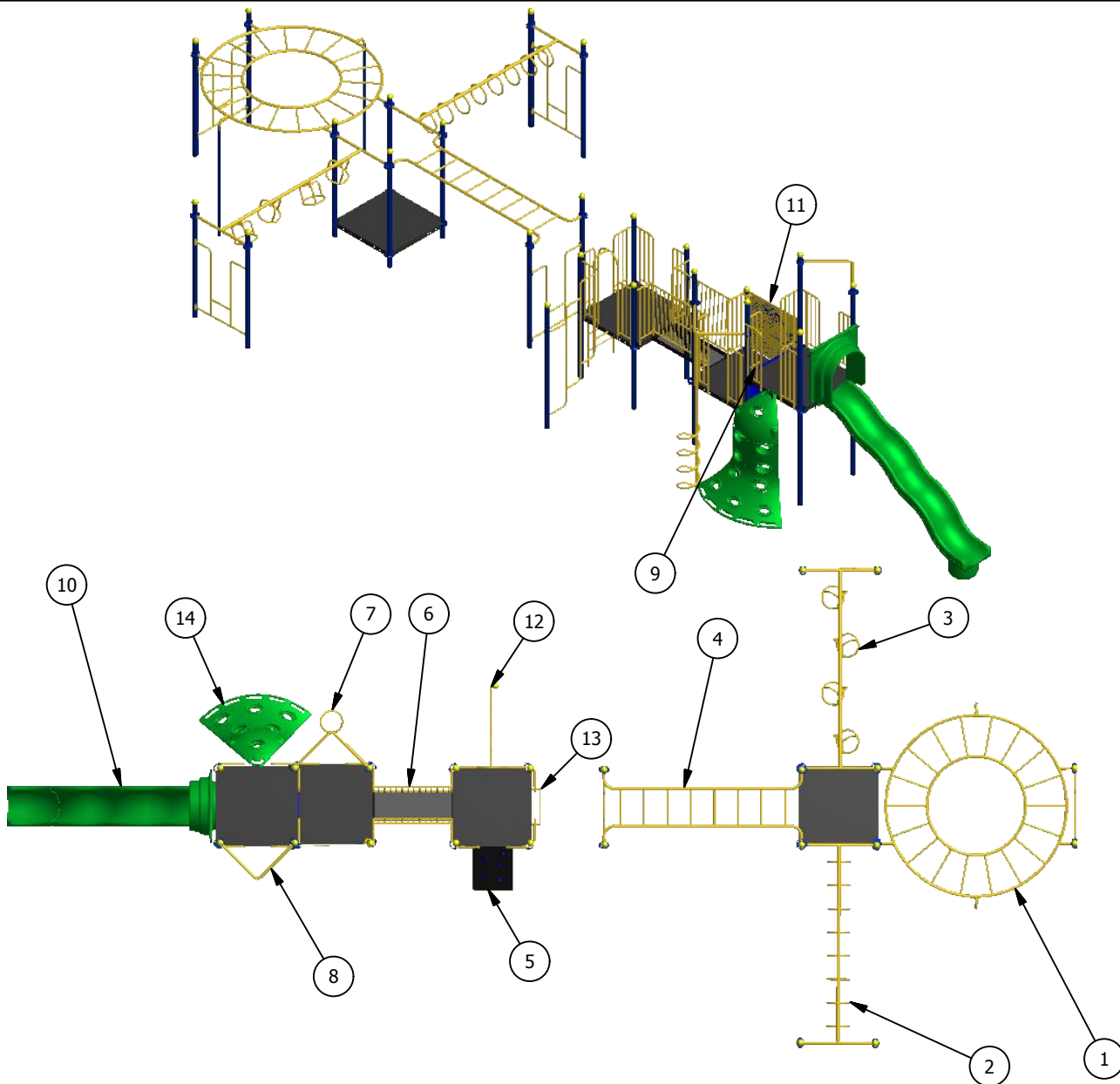

Kplay-126_M1

Min. Protective Surface Required / Surface de protection min. requise :
 19.9 m (65'-3") x 11 m (35'-11")

Equipment Dimensions / Dimensions de l'équipement :
 16.2 m (53'-3") x 7.3 m (23'-11")

Approval date: 07/11/2011

CAN/CSA-Z614-xx
 xx: Last Edition Published/
 Dernière édition publiée

Recommended Ages / Âges recommandés :
 5 to 12 years / 5 à 12 ans

Capacity / Peut accueillir :
 up to 40 children / Jusqu'à 40 enfants

Rev: 00
 Initial: YG





23 ch. Boom Lane, Unit/Unité E
 Industrial Park/Parc industriel
 Atholville, New/Nouveau-Brunswick
 Canada, E3N 4E8
 Tel/tél. : 1-888-212-1411/Fax/télec. : 1-888-789-0987
 go@kangaroo.com / www.kangaroo.com

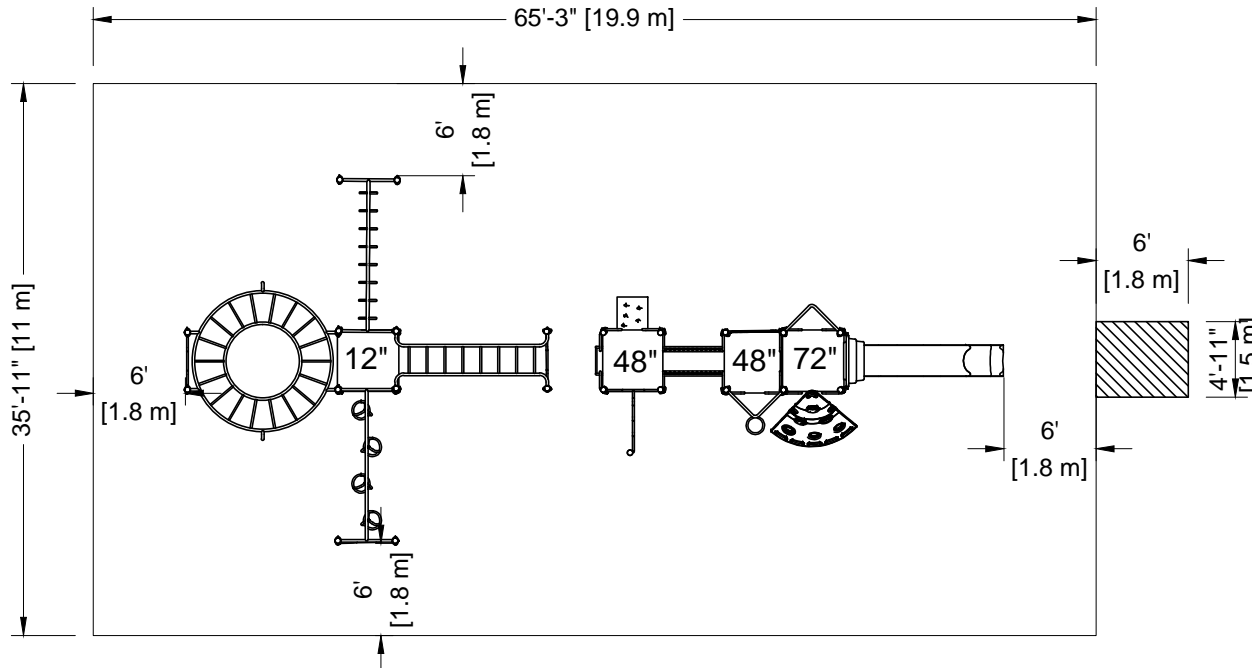

Légende :

Zone de protection minimum

Aire de circulation libre

Autre

Legend:

Minimum Protective Surfacing Zone

No-Encroachment Zone

Other

Zone de protection minimum requise:
 - Aire : 217.91 m ca.
 (2345.66 pi. ca.)

Minimum Protective Surfacing Zone required:
 - Surface: 217.91 sq. m
 (2345.66 sq. ft.)

SI INSTALLATION DANS LE BÉTON
Sonotube de 12" Ø x 12' :
 - Quantité : 5
Béton :
 - 2.7 vge cu.

IF INSTALLED IN CONCRETE
Sonotube of 12" Ø x 12' :
 - Quantity: 5
Concrete:
 - 2.7 cu. yd.

Attention :
ZONE DE PROTECTION:
 Chaque équipement doit avoir une zone de protection constituée d'une surface sans obstacle qui se prolonge dans toutes les directions à partir du périmètre de l'équipement. Cette zone doit contenir un revêtement de surface (gravillon, sable, etc...) avec une capacité d'amortissement selon les normes CSA-Z614.
 Sauf avis contraire.
 Voir dessin pour les dimensions de la zone.

AIRE DE CIRCULATION LIBRE:
 Aire dégagée d'obstacle qui se prolonge sur au moins 1.8m (70.87') au delà de la zone de protection.
 Voir dessin pour les détails.

Warning:
PROTECTIVE SURFACING ZONE : Each equipment shall have a protective surfacing zone that consist of obstacle-free surfacing surrounding the equipment. This zone shall contain shock absorbing material (pea gravel, sand, etc...) that comply with CSA-Z614. Unless noted otherwise. See drawing for dimensions of zone.

NO-ENCROACHMENT ZONE : Obstacle-free zone extending at least 1.8m (70.87') beyond the protective surfacing zone.
 See drawing for details.

Kplay-126M1	Min. Protective Surfacing Zone Required / Zone de protection min. requise : 19.9 m (65'-3") x 11.0 m (35'-11")	Equipment Dimensions / Dimensions de l'équipement : 16.2 m (53'-3") x 7.3 m (23'-11")	Approval date: 12-05-2010 Rev: 00 Initial: TLG
CAN/CSA-Z614-xx xx: Last Edition Published / Dernière édition publiée	Recommended Ages / Âges recommandés : 5 to 12 years old / 5 à 12 ans	Capacity / Peut accueillir : up to 40 children / Jusqu'à 40 enfants	