



23 ch. Boom Lane, Unit/Unité E, Industrial Park/Parc industriel
Atholville, New-Brunswick, Canada, E3N 4E8
Tel/tél. : 1-888-212-1411, Fax. : 1-888-789-0987
contact@kangaroo.com / www.kangaroo.com



Colors / Couleurs

Post / Poteaux: Capri Blue/Bleu capri

Accent Color / Couleur complémentaire:
Saffron Gold/Safran doré

1 Color panel / Panneaux 1 couleur: Blue/Bleu

2 colors panel / Panneaux 2 couleurs :
NA

Slide / Glissoire: Burgundy/Bourgogne

Plastic Climbers / Grimpeur Plastique:
Burgundy/Bourgogne

Cable / Cable : Blue/Bleu

Roof / Toit : Burgundy/Bourgogne



Kplay-109M1

Min. Protective Surface Required / Surface de protection min. requise :
14.7 m (48'-2") x 11.9 m (39'-1")

Equipment Dimensions / Dimensions de l'équipement :
11.0 m (36'-2") x 8.3 m (27'-1")

Approval date: 05/04/2018

Rev: 01

Initial: TLG

CAN/CSA-Z614-xx
xx: Last Edition Published/
Dernière édition publiée

Recommended Ages / Âges recommandés :
5 to 12 years old / 5 à 12 ans

Capacity / Peut accueillir :
up to 32 children / Jusqu'à 32 enfants





23 ch. Boom Lane, Unit/Unité E
 Industrial Park/Parc industriel
 Atholville, New/Neuveau-Brunswick
 Canada, E3N 4E8
 Tel/tél. : 1-888-212-1411/Fax/télééc. : 1-888-789-0987
 www.kangaroo.com



Kplay-109M1	Min. Protective Surface Required / Surface de protection min. requise : 14.7 m (48'-2") x 11.9 m (39'-1")	Equipment Dimensions / Dimensions de l'équipement : 11.0 m (36'-2") x 8.3 m (27'-1")	Approval date: 05/04/2018 Rev: 01 Initial: TLG
CAN/CSA-Z614-xx xx: Last Edition Published/ Dernière édition publiée	Recommended Ages / Âges recommandés : 5 to 12 years old / 5 à 12 ans	Capacity / Peut accueillir : up to 32 children / Jusqu'à 32 enfants	



23 ch. Boom Lane, Unit/Unité E
 Industrial Park/Parc industriel
 Atholville, New/Nouveau-Brunswick
 Canada, E3N 4E8
 Tel/tél. : 1-888-212-1411/Fax/télééc. : 1-888-789-0987
 www.kangoroo.com

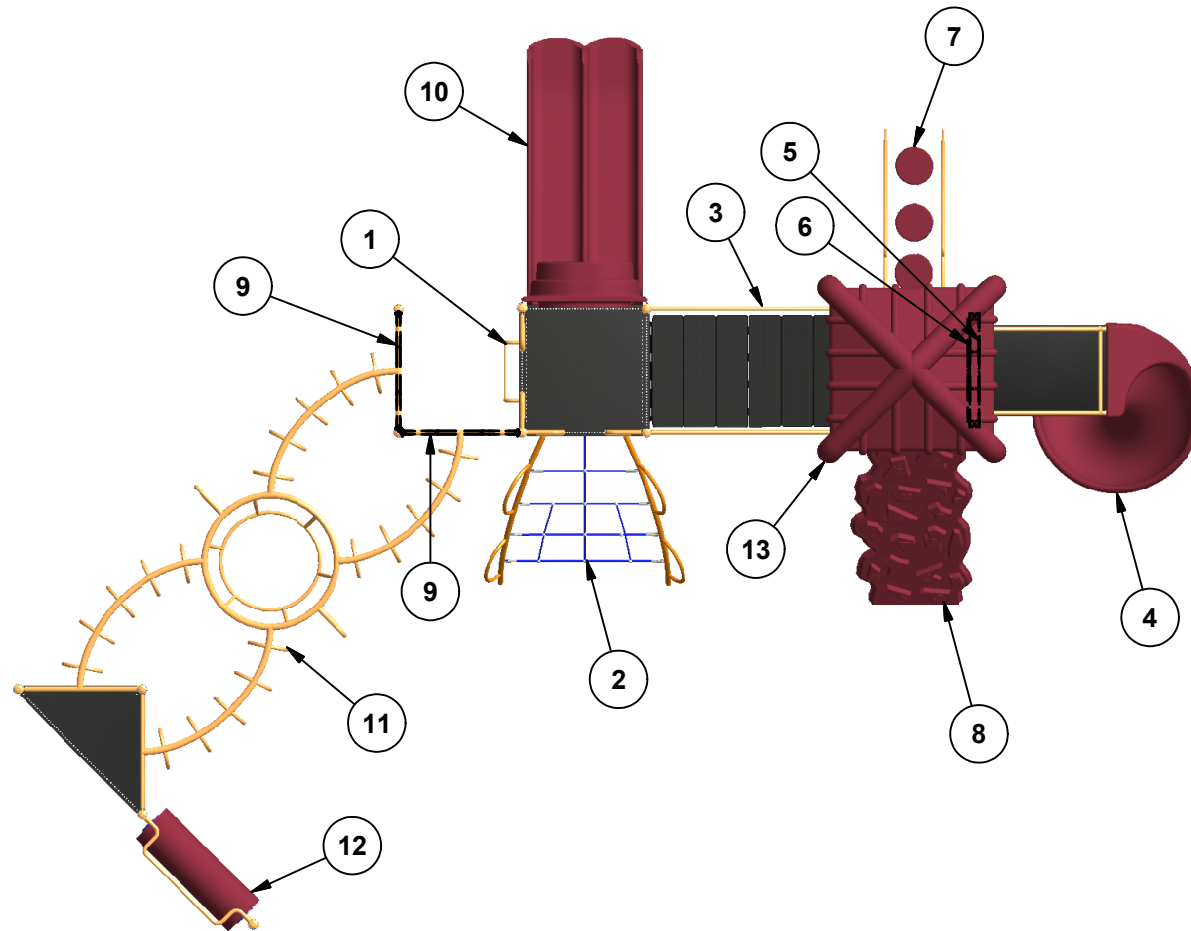

Legend / Légende

ITEM	QTY	Description	PART # / # PIECE
1	1	Ground to Deck Rung Ladder 48"/ Échelle à barreaux sol à plateforme 48"	FS-RG-LA-GTD-48
2	1	Dragon Net 48"/ Filet dragon 48"	DRAG-NET-48
3	1	Suspension Bridge 72"/ Pont Suspendu 72"L	SUS-BRI-72
4	1	Open Spiral Slide 72"/ Glissoire Spirale 72"	FS-SPI-SL-72
5	1	3.5" x 41" Platform / Plateforme 3.5" x 41"	PFS-3.5X41
6	1	Ladder Panel 24" / Panneau échelle 24"	LP-24
7	1	Stepping Stone Climber 48"/ Grimpeur de petits pas 48"	FS-STP-STN-48
8	1	Fredrock Climber 48"/ Mur à grimper fredrock 48"	FS-FRC-48
9	2	Handle Ladder / Échelle d'accès	HL02
10	1	Triple Rail Slide 48" / Glissoire double 48"	FS-4TRS
11	1	Bowtie Ladder / Échelle à boucle	SS-346
12	1	Log-Roll / Roulie-roulant	A-507
13	1	Double Wall Pyramid Roof/toit pyramide a double paroi	PYRA-RF

Kplay-109M1

Min. Protective Surface Required / Surface de protection min. requise :
 14.7 m (48'-2") x 11.9 m (39'-1")

Equipment Dimensions / Dimensions de l'équipement :
 11.0 m (36'-2") x 8.3 m (27'-1")

Approval date: 05/04/2018

Rev: 01

Initial: TLG

CAN/CSA-Z614-xx
 xx: Last Edition Published/
 Dernière édition publiée

Recommended Ages / Âges recommandés :
 5 to 12 years old / 5 à 12 ans

Capacity / Peut accueillir :
 up to 32 children / Jusqu'à 32 enfants





23 ch. Boom Lane, Unit/Unité E, Industrial Park/Parc industriel
 Atholville, New/Nouveau-Brunswick
 Canada, E3N 4E8
 Tél/tél. : 1-888-212-1411 - Fax/télec. : 1-888-789-0987
 contact@kangoroo.com / www.kangoroo.com

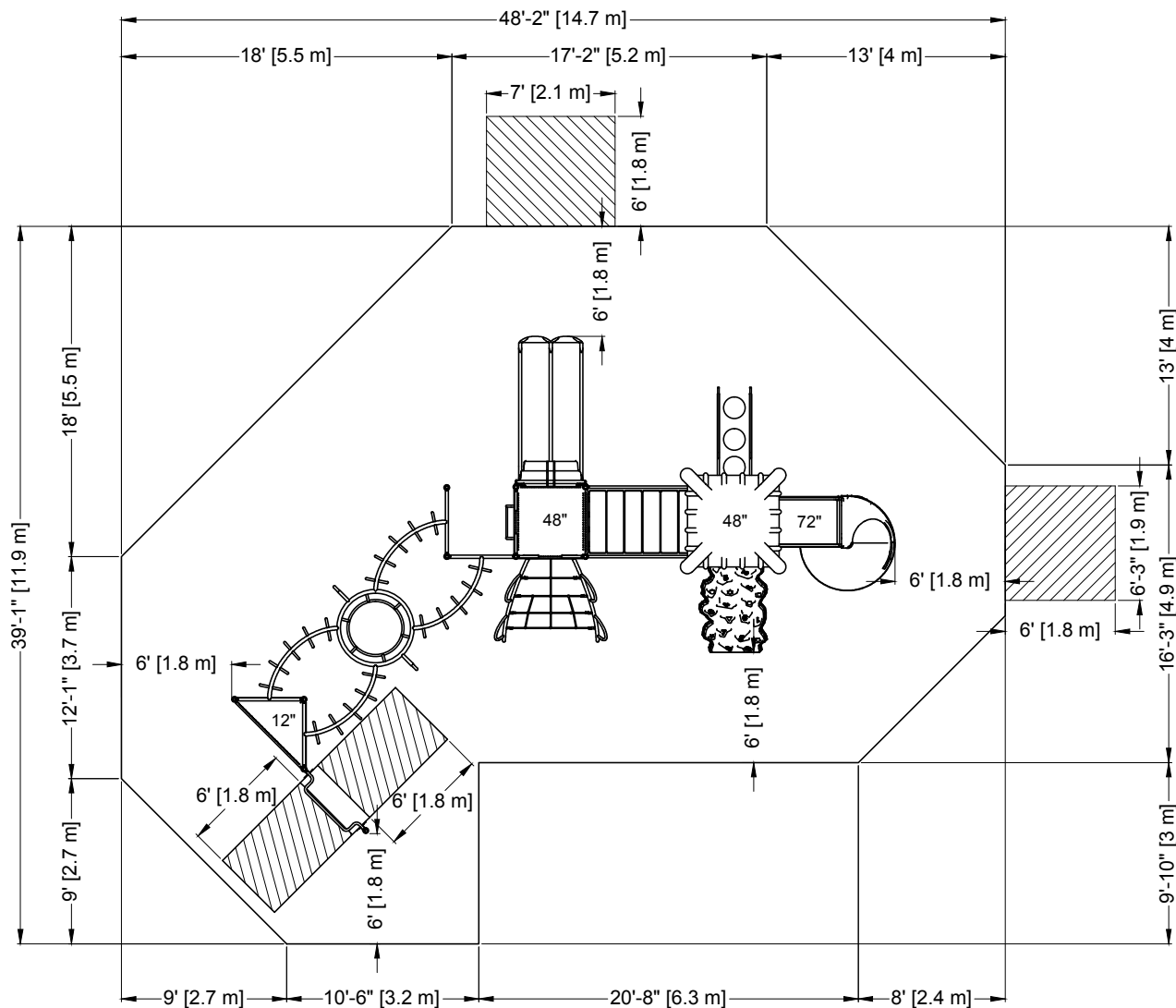

PLATFORM HEIGHTS
 HAUTEURS DE PLATEFORME

12" = 305MM	60" = 1524MM
24" = 609MM	72" = 1829MM
36" = 915MM	84" = 2134MM
48" = 1219MM	96" = 2438MM



ZONE DE PROTECTION:

Chaque équipement doit avoir une zone de protection constituée d'une surface sans obstacle qui se prolonge dans toutes les directions à partir du périmètre de l'équipement. Cette zone doit contenir un revêtement de surface (gravillon, sable, etc...) avec une capacité d'amortissement selon les normes CSA-Z614. Sauf avis contraire.

Zone de protection minimum requise:

14.7 m (48'-2")
 x
 11.9 m (39'-1")

- Aire : 118.93 m ca.
 (1280.29 pi. ca.)
 - Périmètre : 44.21 m
 (145'-0")

PROTECTIVE SURFACING ZONE :

Each equipment shall have a protective surfacing zone that consist of obstacle-free surfacing surrounding the equipment. This zone shall contain shock absorbing material (pea gravel, sand, etc...) that comply with CSA-Z614. Unless noted otherwise.

Minimum

Protective Surfacing Zone required:

14.7 m (48'-2")
 x
 11.9 m (39'-1")

- Surface: 118.93 sq. m
 (1280.29 sq. ft.)
 - Perimeter: 44.21 m
 (145'-0")

MÉTHODES D'INSTALLATION

1

DANS LE BÉTON:

- Quantité de Sonotube de 12" Ø x 12" : 3

Béton :
 - 0.99 m. cu.
 (1.3 vge cu.)



2

SYSTÈME AUTO-PORTANT:

Qté charpentes: 8
 Béton :
 - 0 m. cu.
 (0 vge cu.)

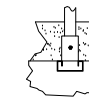

INSTALLATION METHODS

1

CONCRETE:

- Quantity of Sonotube of 12" Ø x 12": 3

Concrete:
 - 0.99 cu. m.
 (1.3 cu. yd.)



2

FREE-STANDING SYSTEM:

Frame QTY: 8
 Concrete:
 - 0 cu. m.
 (0 cu. yd.)

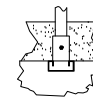

Attention :
AIRE DE CIRCULATION LIBRE:

Aire dégagée d'obstacle qui se prolonge sur au moins 1.8m (70.87") au delà de la zone de protection. Voir dessin pour les détails.

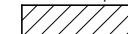

Warning:

NO-ENCROACHMENT ZONE :

Obstacle-free zone extending at least 1.8m (70.87") beyond the protective surfacing zone. See drawing for details.

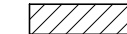

Kplay-109M1

CAN/CSA-Z614-xx
 xx: Last Edition Published /
 Dernière édition publiée

Equipment Dimensions / Dimensions de l'équipement :
 11.0 m (36'-2") x 8.3 m (27'-1")

Capacity / Peut accueillir :
 up to 32 children / Jusqu'à 32 enfants

Recommended Ages / Âges recommandés :
 5 to 12 years old
 5 à 12 ans

Fall Height /
 Hauteur de chute:
 2.89 m (9'-6")

Approval date: 05-04-2018
 Rev: 01
 Initial: TLG

