

Kplay-101M1-_00

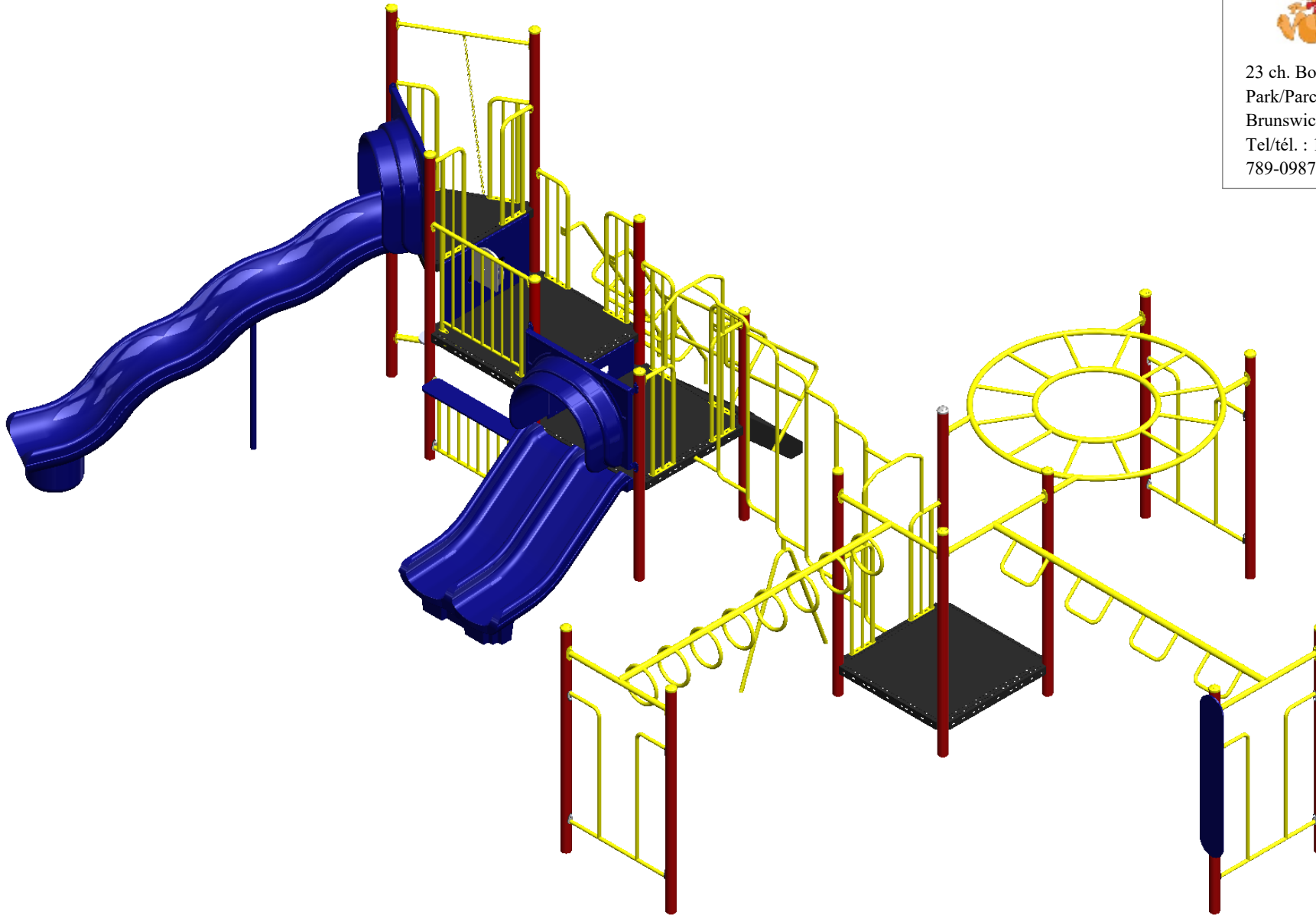

23 ch. Boom Lane, Unit/Unité E Industrial
Park/Parc industriel Atholville, New/Nouveau-
Brunswick Canada, E3N 4E8
Tel/tél. : 1-888-212-1411/Fax/télec. : 1-888-
789-0987 www.kangaroo.com



Kplay-101M1-_00

Min. Protective Surface Required / Surface de protection min. requise
14.7m (48'-4") x 10.1m (33'-3")

Equipment Dimensions / Dimensions de l'équipement :
11.1 m (36'-4") x 6.5 m (21'-3")

Approval date: 2022-09-08

Rev: 00

Initial: S.T

CAN/CSA-Z614

Recommended Ages / Âges recommandés :
5 years to 12 years old / 5 ans à 12 ans

Capacity / Peut accueillir : up to 45 children / Jusqu'à 45 enfants

Kplay-101M1-_00



23 ch. Boom Lane, Unit/Unité E Industrial
Park/Parc industriel Atholville, New/Nouveau-
Brunswick Canada, E3N 4E8
Tel/tél. : 1-888-212-1411/Fax/télec. : 1-888-
789-0987 www.kangaroo.com

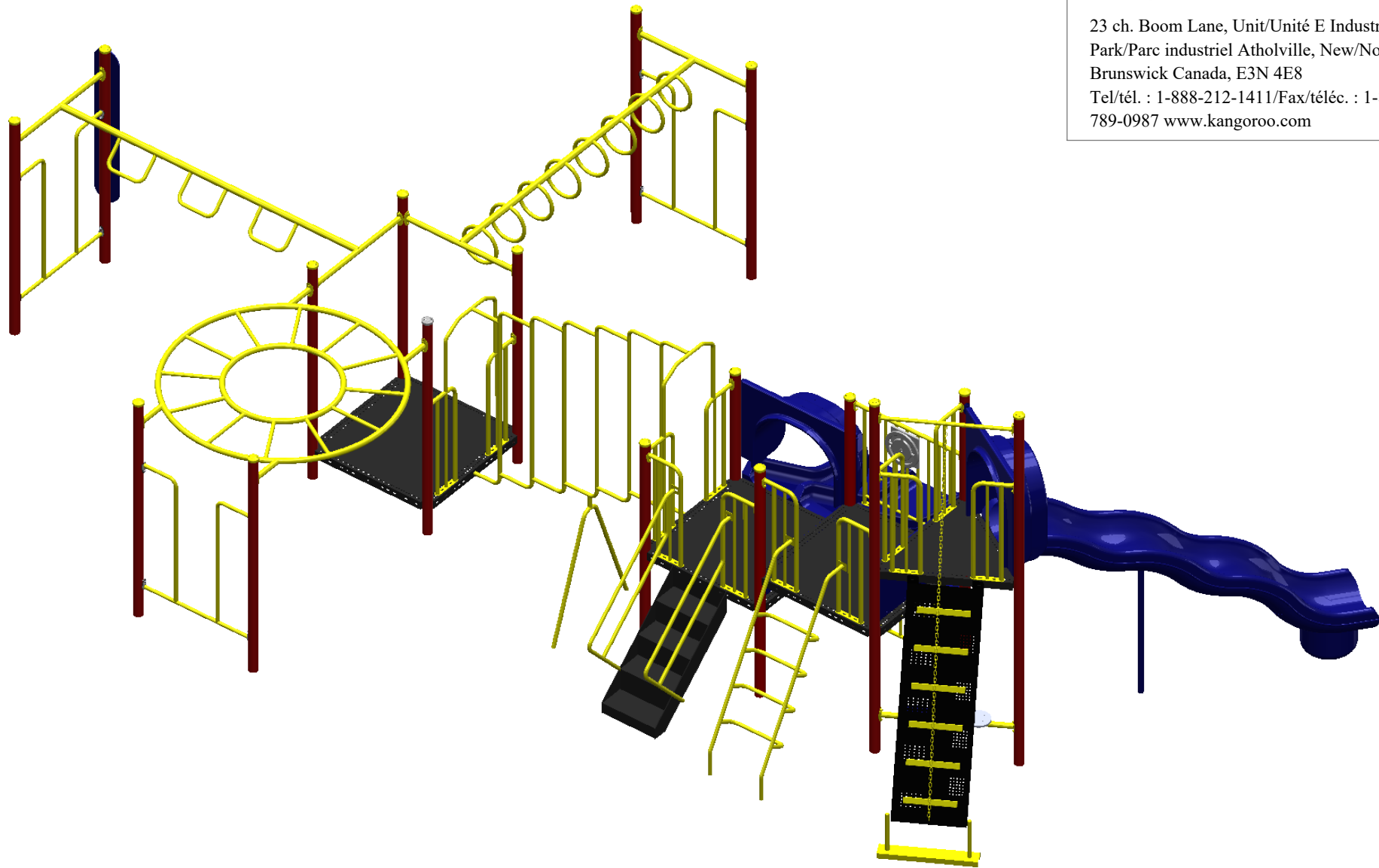

Kplay-101M1-_00

Min. Protective Surface Required / Surface de protection min. requise
14.7m (48'-4") x 10.1m (33'-3")

Equipment Dimensions / Dimensions de l'équipement :
11.1 m (36'-4") x 6.5 m (21'-3")

Approval date: 2022-09-08

Rev: 00

Initial: S.T

CAN/CSA-Z614

Recommended Ages / Âges recommandés :
5 years to 12 years old / 5 ans à 12 ans

Capacity / Peut accueillir : up to 45 children / Jusqu'à 45 enfants



23 ch. Boom Lane, Unit/Unité E
 Industrial Park/Parc industriel
 Atholville, New/Nouveau-Brunswick
 Canada, E3N 4E8
 Tel/tél. : 1-888-212-1411/Fax/télééc. : 1-888-789-0987
 go@kangaroo.com / www.kangaroo.com

Legend / Légende			
ITEM	QTY	Description	PART # / # PIECE
1	1	Circular Monkey Bars / Échelle horizontale circulaire	SS-330
2	1	Wave Hill Climber 84L-24H / Grimpeur en vague 84L-24H	WHC-84L-24H
3	1	Riser 12" / Contre-marche 12"	RISER-12
4	1	Triple Rail Slide 36"/Glissoire double 36"	3TRS
5	1	Car Panel / Panneau Auto	AC-STW
6	1	Stairs 36"/Escalier 36"	STAIR-36
7	1	Inclined Half Loop Climber 48" / Demie échelle à boucles inclinée 48"	IHLO-CL-48
8	1	Ladder Panel 24" / Panneau échelle 24"	LP-24
9	1	Climbing Wall With Chains 72" / Mur à grimper avec chaînes 72"	AC-72-CH
10	1	Wavy Double Wall Slide 72" / Glissoire simple en vague 72"	6DWWS
11	3	Handle Ladder / Échelle d'accès	HL02
12	1	Seat / Banc	KG-SEAT
13	1	Counter / Comptoir	AC-CNT
14	1	Jump Panel / Panneau à sauter	AC-JUMP
15	1	Horizontal Snake Ladder / Échelle horizontale serpentine	SS-325
16	1	Fixed Ring Ladder / Échelle à anneaux immobiles	SS-329

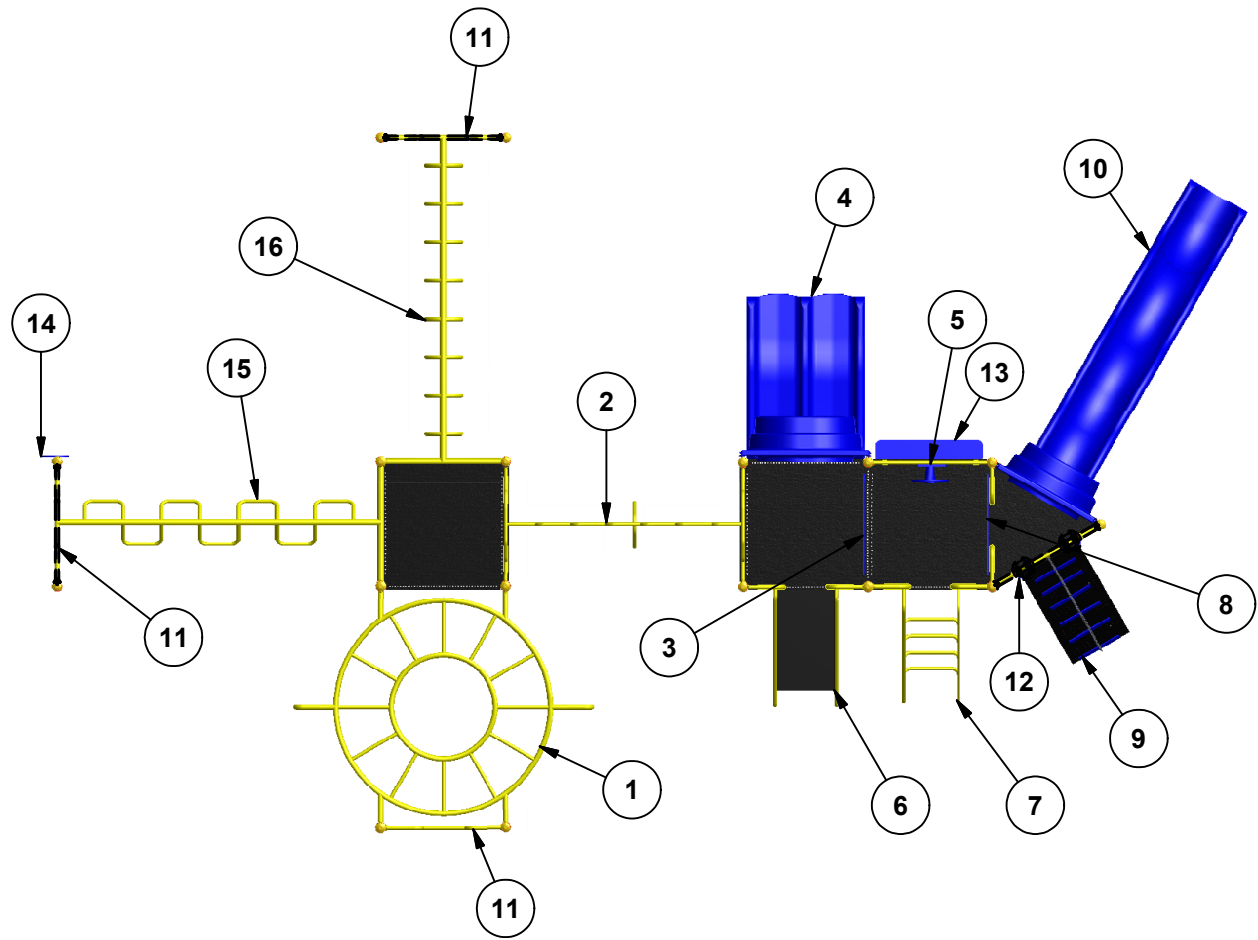

Kplay-101M1	Min. Protective Surface Required / Surface de protection min. requise : 14.7 m (48'-4") x 10.1 m (33'-3")	Equipment Dimensions / Dimensions de l'équipement : 11.1 m (36'-4") x 6.5 m (21'-3")	Approval date: 04/02/2014 Rev: 00 Initial: TLG
	CAN/CSA-Z614-xx xx: Last Edition Published/ Dernière édition publiée	Recommended Ages / Âges recommandés : 5 to 12 years old / 5 à 12 ans	Capacity / Peut accueillir : up to 45 children / Jusqu'à 45 enfants





23 ch. Boom Lane, Unit/Unité E, Industrial Park/Parc industriel
 Atholville, New/Nouveau-Brunswick
 Canada, E3N 4E8
 Tel/tél. : 1-888-212-1411 - Fax/télec. : 1-888-789-0987
 contact@kangoroo.com / www.kangoroo.com

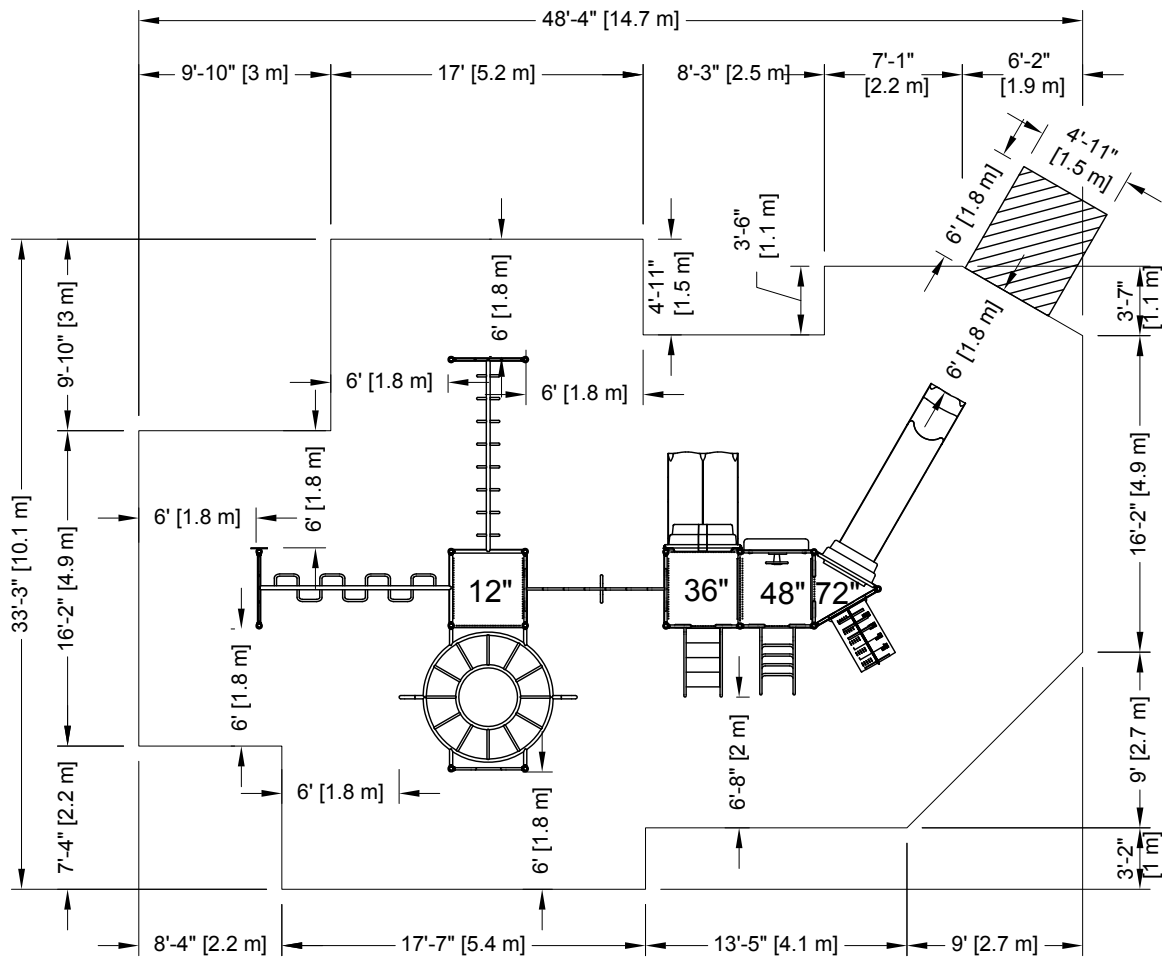

PLATFORM HEIGHTS
HAUTEURS DE PLATEFORME

12" = 305MM	60" = 1524MM
24" = 609MM	72" = 1829MM
36" = 915MM	84" = 2134MM
48" = 1219MM	96" = 2438MM

ZONE DE PROTECTION:
 Chaque équipement doit avoir une zone de protection constituée d'une surface sans obstacle qui se prolonge dans toutes les directions à partir du périmètre de l'équipement. Cette zone doit contenir un revêtement de surface (gravillon, sable, etc...) avec une capacité d'amortissement selon les normes CSA-Z614. Sauf avis contraire.

Zone de protection minimum requise:

14.7 m (48'-4")
 x
 10.1 m (33'-3")

- Aire : 118.28 m ca. (1273.17 pi. ca.)
 - Périmètre : 49.68 m (163'-0")

PROTECTIVE SURFACING ZONE :
 Each equipment shall have a protective surfacing zone that consist of obstacle-free surfacing surrounding the equipment. This zone shall contain shock absorbing materi: (pea gravel, sand, etc...) that comply with CSA-Z614. Unless noted otherwise.

Minimum Protective Surfacing Zone required:

14.7 m (48'-4")
 x
 10.1 m (33'-3")

- Surface: 118.28 sq. m (1273.17 sq. ft)
 - Perimeter: 49.68 m (163'-0")

MÉTHODES D'INSTALLATION

1

DANS LE BÉTON:
 - Quantité de Sonotube de 12" Ø x 12' : 3

Béton :
 - 1.30 m. cu. (1.7 vge cu.)

INSTALLATION METHODE.

1

CONCRETE:
 - Quantity of Sonotube of 12" Ø x 12': 3

Concrete:
 - 1.30 cu. m. (1.7 cu. yd.)

2

SYSTÈME AUTO-PORTANT:

Qté charpentes: **9**

Béton :
 - 0 m. cu. (0 vge cu.)

2

FREE-STANDING SYSTEM

Frame QTY: **9**

Concrete:
 - 0 cu. m. (0 cu. yd.)

Attention :

AIRE DE CIRCULATION LIBRE:
 Aire dégagée d'obstacle qui se prolonge sur au moins 1.8m (70.87") au delà de la zone de protection. Voir dessin pour les détails.

Warning:

NO-ENCROACHMENT ZONE
 Obstacle-free zone extending at least 1.8r (70.87") beyond the protectice surfacing zor See drawing for details.

Kplay-101M1	Equipment Dimensions / Dimensions de l'équipement : 11.1 m (36'-4") x 6.5 m (21'-3")
CAN/CSA-Z614-xx xx: Last Edition Published / Dernière édition publiée	Capacity / Peut accueillir : up to 45 children / Jusqu'à 45 enfants

Recommended Ages / Âges recommandés :
 5 to 12 years old
 5 à 12 ans

Fall Height /
 Hauteur de chute:
 2.78 m (9'-1 1/2")

Approval date: 04-02-2014
 Rev: 00
 Initial: TLG