



23 ch. Boom Lane, Unit/Unité E
 Industrial Park/Parc industriel
 Atholville, New/Nouveau-Brunswick
 Canada, E3N 4E8
 Tel/tél. : 1-888-212-1411/Fax/télec. : 1-888-789-0987
 contact@kangaroo.com / www.kangaroo.com

Colors / Couleurs

Post / Poteaux: Blue/Bleu

Accent Color / Couleur complémentaire:
 White/Blanc

1 Color panel / Panneaux 1 couleur: Blue/Bleu

2 colors panel / Panneaux 2 couleurs :
 Red,White,Blue & Silver Blue /
 Rouge,blanc,bleu et bleu argenté

Slide / Glissoire: Silver Blue/Bleu argenté

Plastic Climbers / Grimpeur Plastique:
 NA

Cable / Cable : NA

Roof / Toît : Blue/Bleu

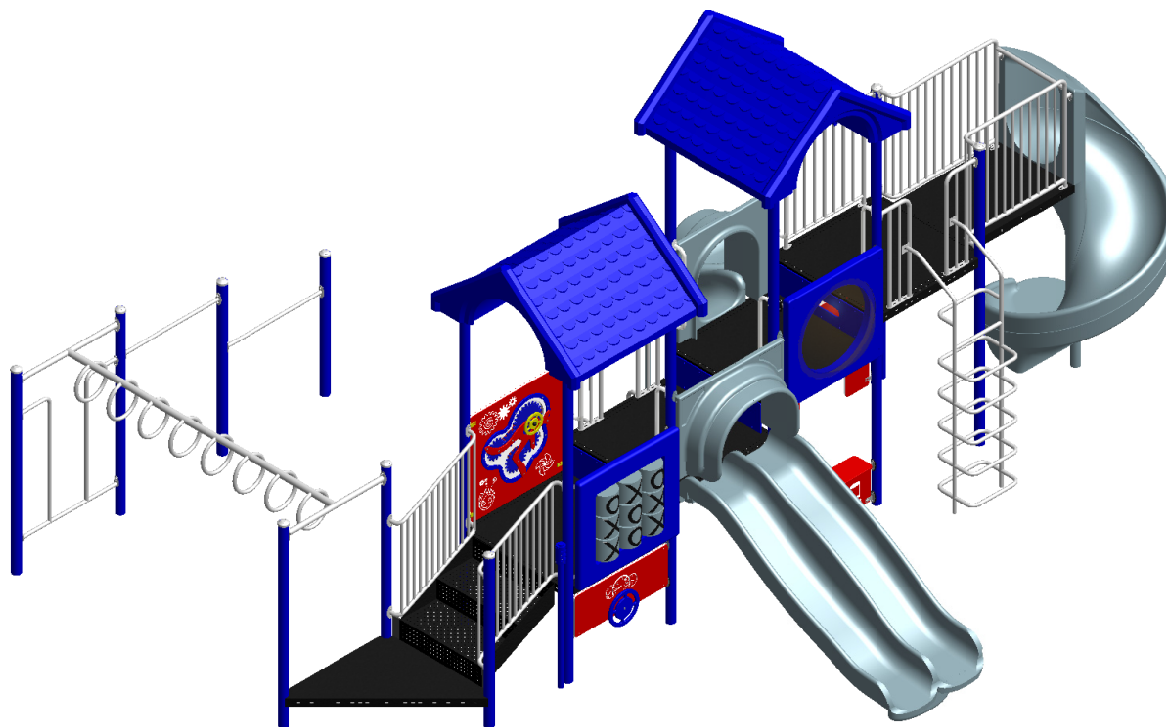

Kkids-147

Min. Protective Surface Required / Surface de protection min. requise :
 12.5 m (40'-11") x 10.4 m (34'-0")

Equipment Dimensions / Dimensions de l'équipement :
 8.8 m (28'-11") x 6.7 m (22'-0")

Approval date: 21/05/2015

Rev: 00

Initial: TLG

CAN/CSA-Z614-xx
 xx: Last Edition Published/
 Dernière édition publiée

Recommended Ages / Âges recommandés :
 18 months to 12 years old / 18 mois à 12 ans

Capacity / Peut accueillir :
 up to 40 children / Jusqu'à 40 enfants





23 ch. Boom Lane, Unit/Unité E
 Industrial Park/Parc industriel
 Atholville, New/Novéau-Brunswick
 Canada, E3N 4E8
 Tel/tél. : 1-888-212-1411/Fax/télééc. : 1-888-789-0987
 www.kangaroo.com

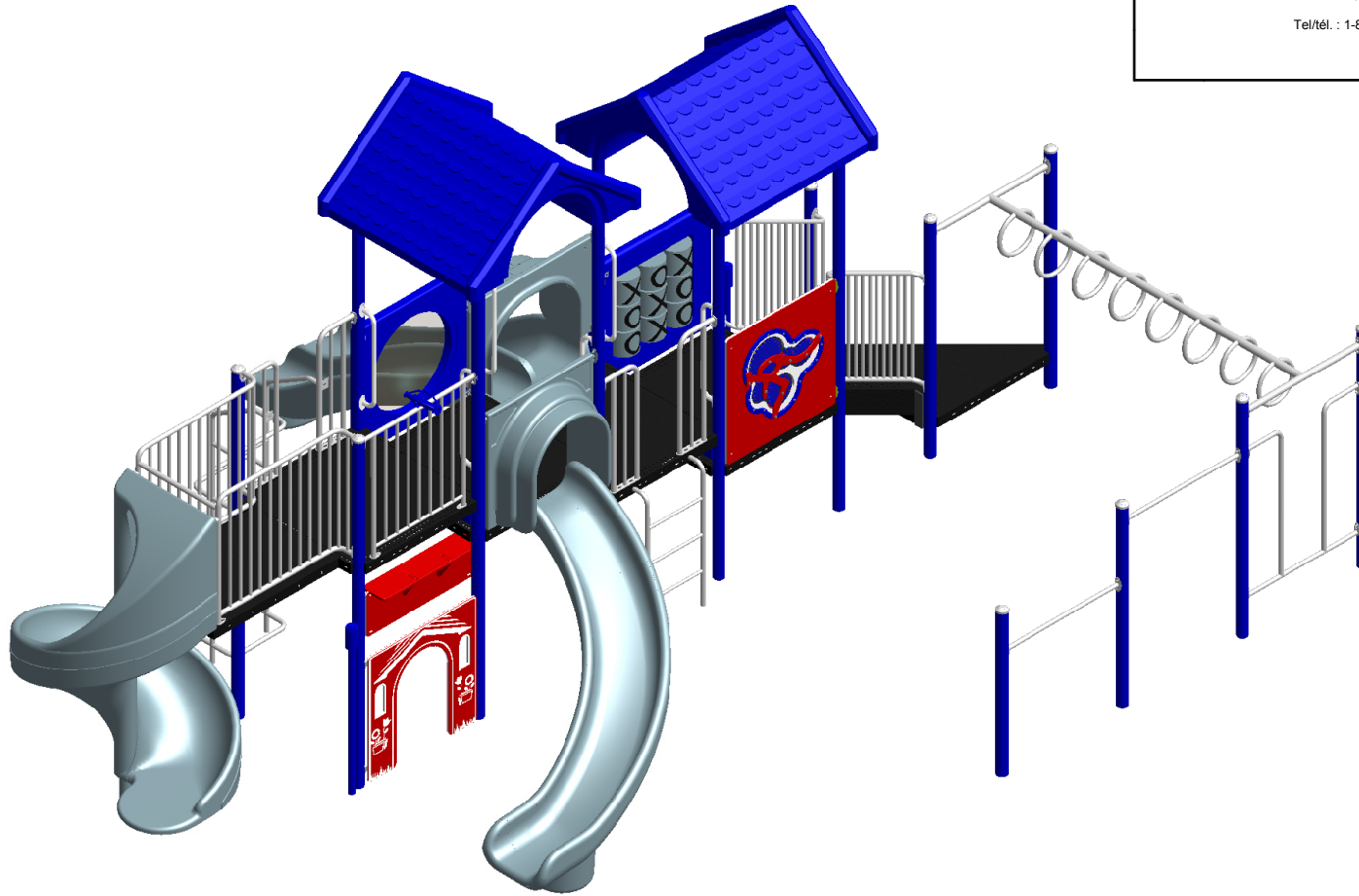

Kkids-147	Min. Protective Surface Required / Surface de protection min. requise : 12.5 m (40'-11") x 10.4 m (34'-0")	Equipment Dimensions / Dimensions de l'équipement : 8.8 m (28'-11") x 6.7 m (22'-0")	Approval date: 21/05/2015 Rev: 00 Initial: TLG
CAN/CSA-Z614-xx xx: Last Edition Published/ Dernière édition publiée	Recommended Ages / Âges recommandés : 18 months to 12 years old / 18 mois à 12 ans	Capacity / Peut accueillir : up to 40 children / Jusqu'à 40 enfants	



23 ch. Boom Lane, Unit/Unité E
 Industrial Park/Parc industriel
 Atholville, New/Nouveau-Brunswick
 Canada, E3N 4E8
 Tel/tél. : 1-888-212-1411/Fax/télééc. : 1-888-789-0987
 www.kangoroo.com

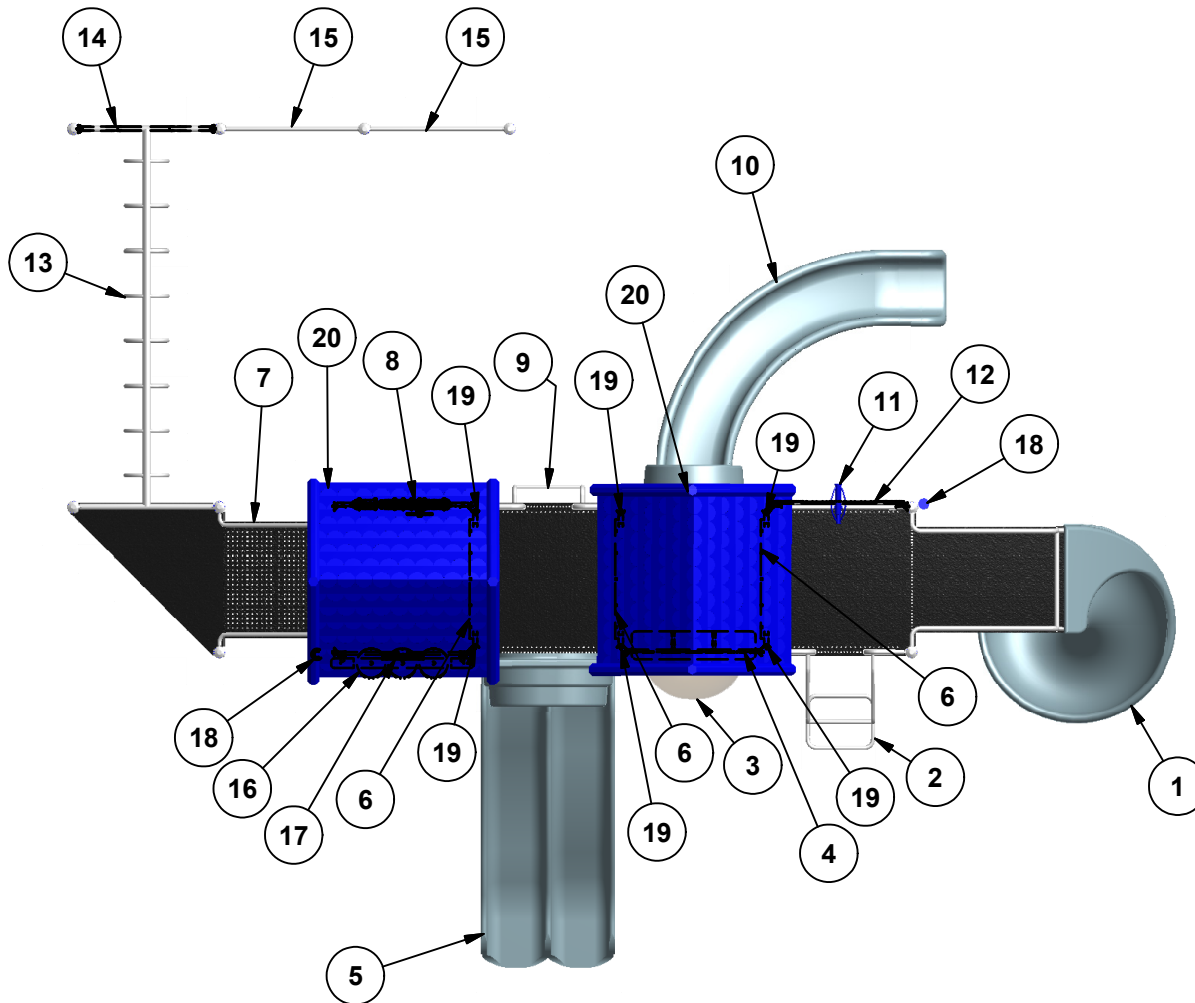

Legend / Légende

ITEM	QTY	Description	PART # / # PIECE
1	1	Open Spiral Slide 72" / Glissoire Spirale 72"	FS-SPI-SL-72
2	1	Loop Climber 72" / Échelle à boucles 72"	FS-LO-CL-72
3	1	Bubble Panel / Panneau Bulle	AC-BUB
4	1	KG Counter Panel/Panneau comptoir KG	KG-Counter
5	1	Triple Rail Slide 48" / Glissoire double 48"	4TRS
6	3	Riser 12" / Contre-marche 12"	RISER-12
7	1	Transfer Stairs 36"/Marches accessibles 36"	TRANST-36
8	1	KG Gear Panel / Panneau d'engrenages KG	KG-Gear
9	1	Ground to Deck Rung Ladder 48" / Échelle à barreaux sol à plateforme 48"	FS-RG-LA-GTD-48
10	1	Curved Slide 60"H / Glissoire Courbée 60"H	5CURVED
11	1	Telescope Panel / Panneau télescope	AC-TELE
12	1	KG House Entrance / Entrée de maisonnette KG	KG-House
13	1	Fixed Ring Ladder / Échelle à anneaux immobiles	SS-329
14	1	Handle Ladder / Échelle d'accès	HL02
15	2	Suspension or Rotation Bar / Barre de suspension ou rotation	R4P
16	1	Tic-Tac-Toe Panel / Panneau tic-tac-toe	AC-TTT
17	1	KG Acc. Car Panel / Panneau auto KG Acc.	KG-Acar
18	2	Talk Tube / Téléphone	T-123A
19	6	Transfer support / Support de transfert	R10P
20	2	Gable Roof / Toit à pignon	GABLEROOF

Kkids-147

Min. Protective Surface Required / Surface de protection min. requise :
 12.5 m (40'-11") x 10.4 m (34'-0")

Equipment Dimensions / Dimensions de l'équipement :
 8.8 m (28'-11") x 6.7 m (22'-0")

Approval date: 21/05/2015
 Rev: 00

CAN/CSA-Z614-xx
 xx: Last Edition Published/
 Dernière édition publiée

Recommended Ages / Âges recommandés :
 18 months to 12 years old / 18 mois à 12 ans

Capacity / Peut accueillir :
 up to 40 children / Jusqu'à 40 enfants

Initial: TLG





23 ch. Boom Lane, Unit/Unité E, Industrial Park/Parc industriel
 Atholville, New/Nouveau-Brunswick
 Canada, E3N 4E8
 Tel/tél. : 1-888-212-1411 - Fax/télé. : 1-888-789-0987
 contact@kangoroo.com / www.kangoroo.com

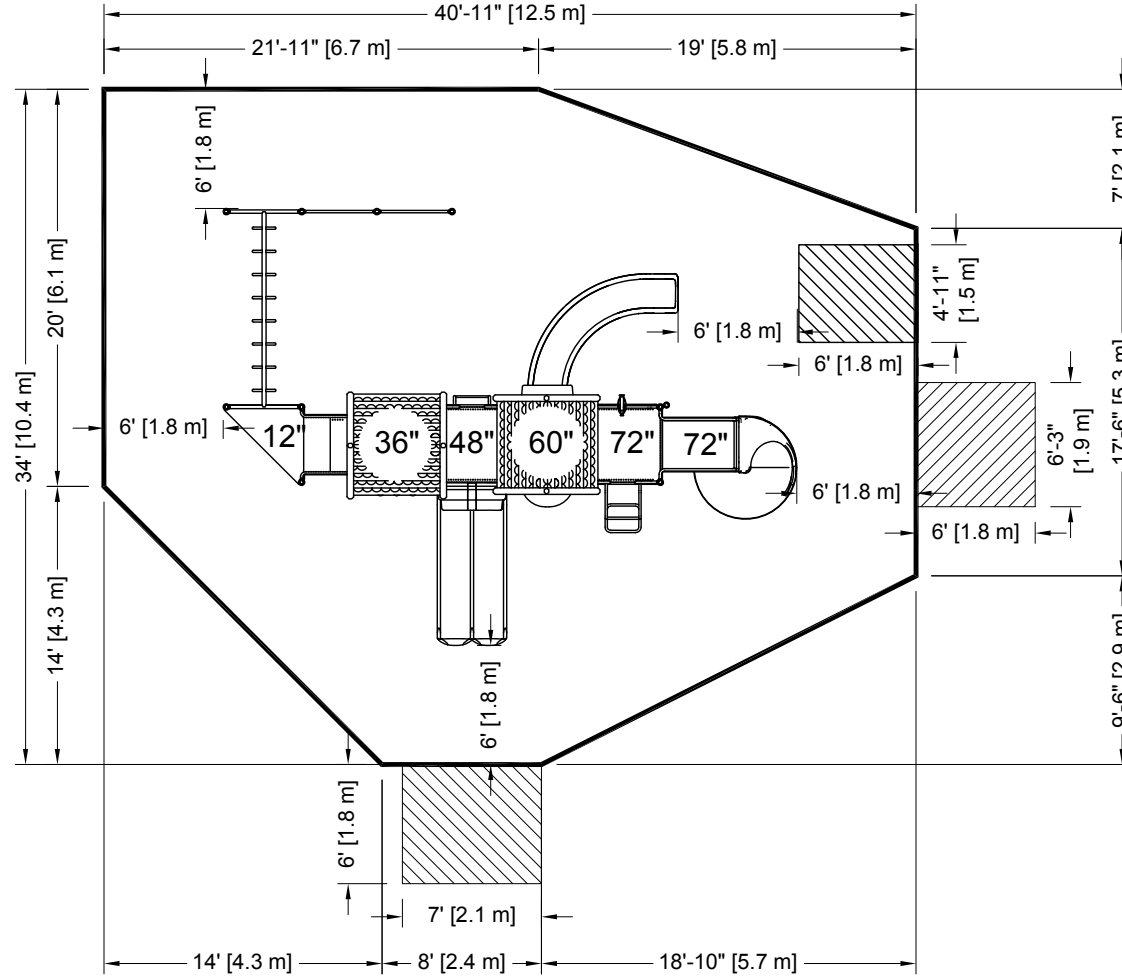

PLATFORM HEIGHTS
HAUTEURS DE PLATEFORME

12" = 305MM	60" = 1524MM
24" = 609MM	72" = 1829MM
36" = 915MM	84" = 2134MM
48" = 1219MM	96" = 2438MM

ZONE DE PROTECTION:

Chaque équipement doit avoir une zone de protection constituée d'une surface sans obstacle qui se prolonge dans toutes les directions à partir du périmètre de l'équipement. Cette zone doit contenir un revêtement de surface (gravillon, sable, etc...) avec une capacité d'amortissement selon les normes CSA-Z614. Sauf avis contraire.

Zone de protection minimum requise:

12.5 m (40'-11")
 x
 10.4 m (34'-0")

- Aire : 105.51 m ca.
 (1135.76 pi. ca.)
 - Périmètre : 39.33 m
 (129'-0")

PROTECTIVE SURFACING ZONE :

Each equipment shall have a protective surfacing zone that consist of obstacle-free surfacing surrounding the equipment. This zone shall contain shock absorbing material (pea gravel, sand, etc...) that comply with CSA-Z614. Unless noted otherwise.

Minimum Protective Surfacing Zone required:

12.5 m (40'-11")
 x
 10.4 m (34'-0")

- Surface: 105.51 sq. m
 (1135.76 sq. ft)
 - Perimeter: 39.33 m
 (129'-0")

MÉTHODES D'INSTALLATION

1

DANS LE BÉTON:

- Quantité de Sonotube de 12" Ø x 12' : 4

Béton :
 - 1.44 m. cu.
 (1.9 vge cu.)



1

CONCRETE:

- Quantity of Sonotube of 12" Ø x 12': 4

Concrete:
 - 1.44 cu. m.
 (1.9 cu. yd.)

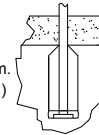

2

SYSTÈME AUTO-PORTANT:

Qté charpentes: 8

Béton :
 - 0.31 m. cu.
 (0.4 vge cu.)



2

FREE-STANDING SYSTEM

Frame QTY: 8

Concrete:
 - 0.31 cu. m.
 (0.4 cu. yd.)



Attention :

AIRE DE CIRCULATION LIBRE:

Aire dégagée d'obstacle qui se prolonge sur au moins 1.8m (70.87") au delà de la zone de protection. Voir dessin pour les détails.



Warning:

NO-ENCROACHMENT ZONE

Obstacle-free zone extending at least 1.8m (70.87") beyond the protective surfacing zone. See drawing for details.



Kkids-147

CAN/CSA-Z614-xx
 xx: Last Edition Published /
 Dernière édition publiée

Equipment Dimensions / Dimensions de l'équipement :
 8.8 m (28'-11") x 6.7 m (22'-0")

Capacity / Peut accueillir :
 up to 40 children / Jusqu'à 40 enfants

Recommended Ages / Âges recommandés :
 18 months to 12 years old
 18 mois à 12 ans

Fall Height /
 Hauteur de chute:
 2.89 m (9'-6")

Approval date: 21-05-2015
 Rev: 00
 Initial: TLG

