

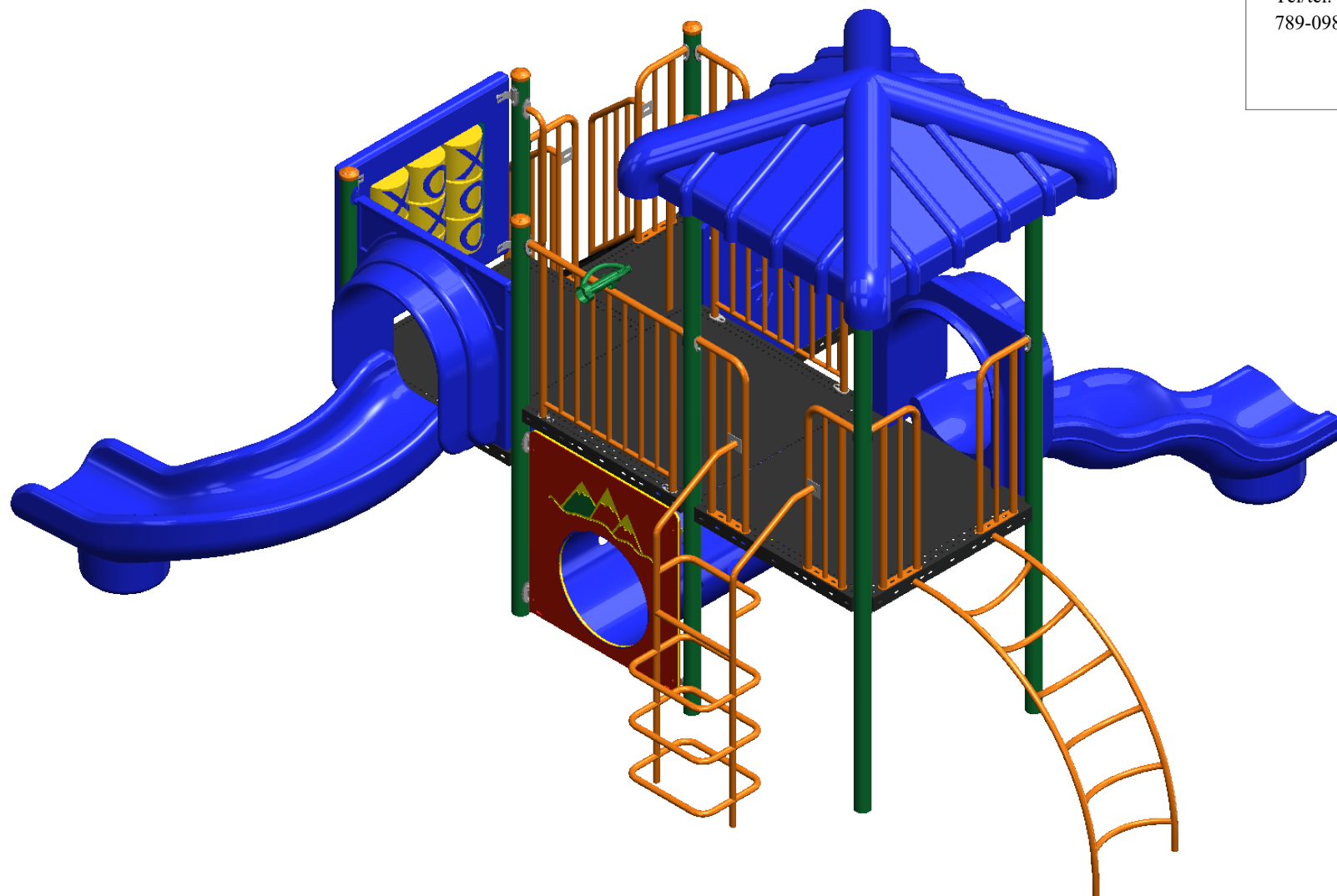

23 ch. Boom Lane, Unit/Unité E Industrial
Park/Parc industriel Atholville, New/Nouveau-
Brunswick Canada, E3N 4E8
Tel/tél. : 1-888-212-1411/Fax/téloc. : 1-888-
789-0987 www.kangaroo.com



KKIDS-144M1

Min. Protective Surface Required / Surface de protection min. requise
9.3 m (30'-5") x 8.6 m (28'-4")

Equipment Dimensions / Dimensions de l'équipement :
5.6 m (18'-5") x 5.0 m (16'-4")

Approval date: 19-04-21

Rev: 00

Initial: AK

CAN/CSA-Z614

Recommended Ages / Âges recommandés :
18 months to 12 years old / 18 mois à 12 ans

Capacity / Peut accueillir : up to 25 children / Jusqu'à 25 enfants



23 ch. Boom Lane, Unit/Unité E Industrial
Park/Parc industriel Atholville, New/Nouveau-
Brunswick Canada, E3N 4E8
Tel/tél. : 1-888-212-1411/Fax/téloc. : 1-888-
789-0987 www.kangoroo.com



KKIDS-144M1

Min. Protective Surface Required / Surface de protection min. requise
9.3 m (30'-5") x 8.6 m (28'-4")

Equipment Dimensions / Dimensions de l'équipement :
5.6 m (18'-5") x 5.0 m (16'-4")

Approval date: 19-04-21

Rev: 00

Initial: AK

CAN/CSA-Z614

Recommended Ages / Âges recommandés :
18 months to 12 years old / 18 mois à 12 ans

Capacity / Peut accueillir : up to 25 children / Jusqu'à 25 enfants



23 ch. Boom Lane, Unit/Unité E Industrial
 Park/Parc industriel Atholville, New/Nouveau-
 Brunswick Canada, E3N 4E8
 Tel/tél. : 1-888-212-1411/Fax/télé. : 1-888-
 789-0987 www.kangoroo.com

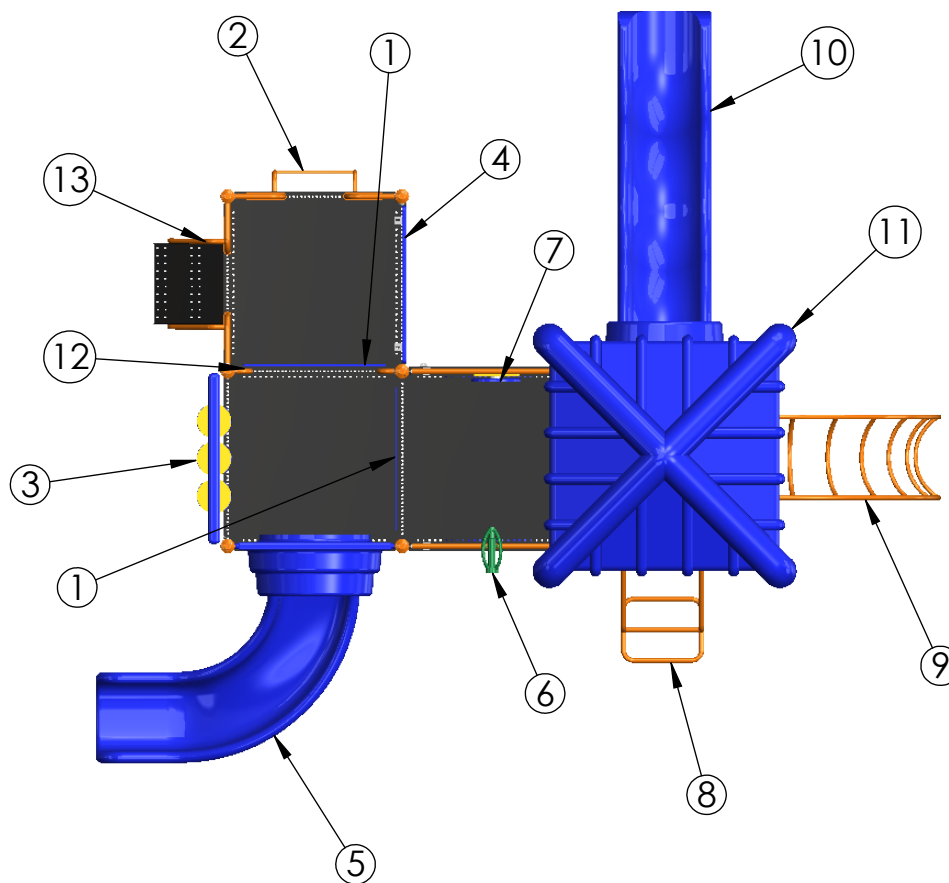

ITEM	QTY	DESCRIPTION	PART/PIECE
1	2	Riser 12"/contre-marche 12"	Riser-12
2	1	Ground to Deck Rung Ladder 24"/ Échelle à barreaux sol à plateforme 24'	FS-RG-LA-GTD-24
3	1	Tic-Tac-Toe Panel / Panneau tic-tac-toe	AC-TTT
4	1	KG Solar System / Panneau système solaire KG	KG-Solar
5	1	Right Curved Slide 36"/Glissoire courbée a la droite 36"	FS-3CURVED-N
6	1	Telescope Panel / Panneau télescope	AC-TELE
7	1	Car Panel / Panneau auto	AC-CAR
8	1	Loop Climber 48"/ Échelle à boucles 48"	FS-LO-CL-48
9	1	Loop Arch Climber 48"/ Grimpeur à boucles en arche 48"	FS-LARCH-48
10	1	Wavy Double Wall Slide 48" / Glissoire en vague 48"	FS-4DWWS
11	1	Double Wall Pyramid Roof/toit pyramide a double paroi	PYRA-RF
12	2	Transfer support / Support de transfer	R10P
13	1	Stairs 24"/ Escaliers 24"	FS-STAIRS-24

KKIDS-144M1

Min. Protective Surface Required / Surface de protection min. requise
 9.3 m (30'-5") x 8.6 m (28'-4")

Equipment Dimensions / Dimensions de l'équipement :
 5.6 m (18'-5") x 5.0 m (16'-4")

Approval date: 19-04-21

Rev: 00

Initial: AK

CAN/CSA-Z614

Recommended Ages / Âges recommandés :
 18 months to 12 years old / 18 mois à 12 ans

Capacity / Peut accueillir : up to 25 children / Jusqu'à 25 enfants



23 ch. Boom Lane, Unit/Unité E Industrial Park/Parc industriel
 Atholville, New/Nouveau-Brunswick Canada, E3N 4E8
 Tel/tél. : 1-888-212-1411/Fax/télé. : 1-888-789-0987
 www.kangaroo.com

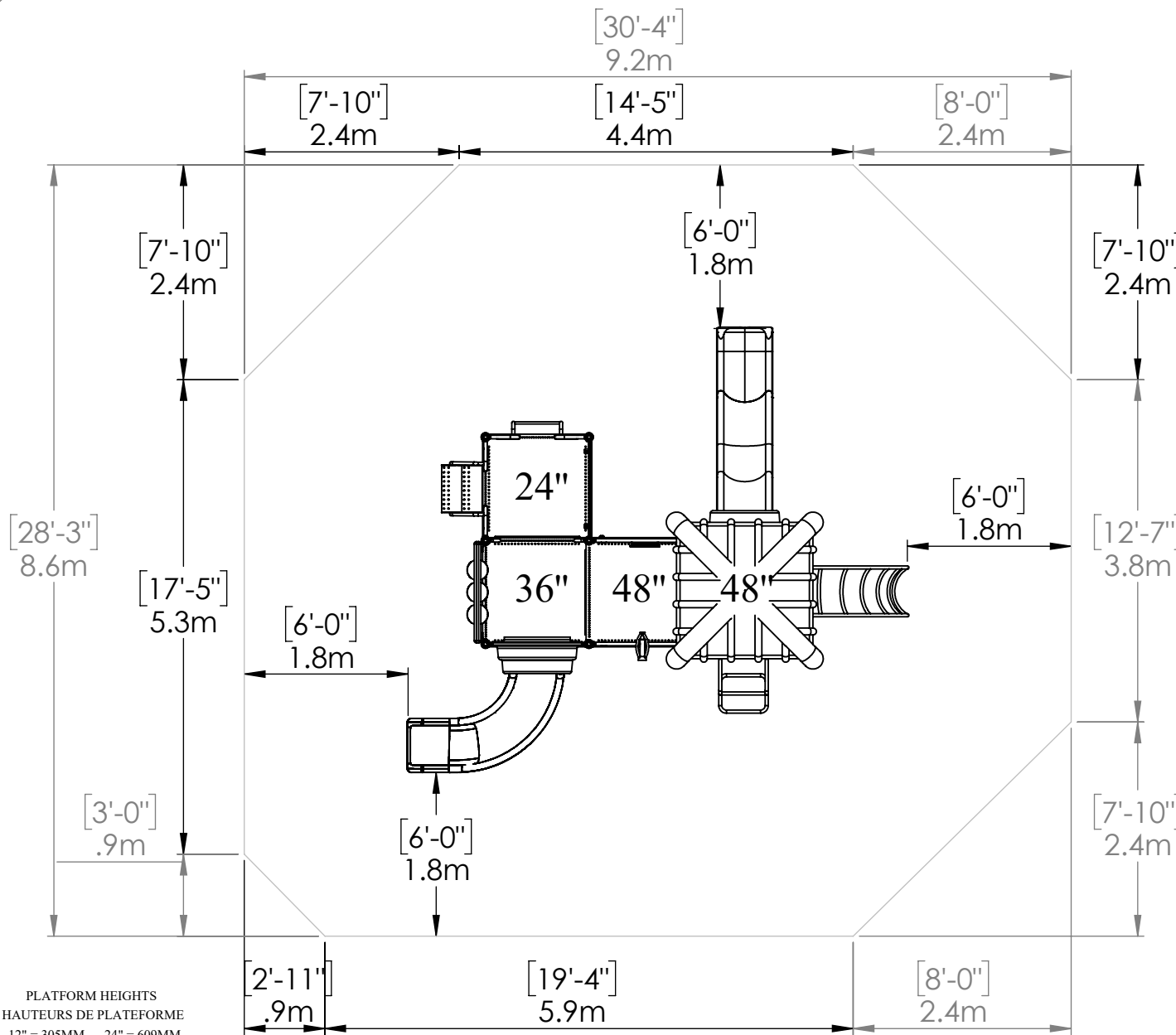

PLATFORM HEIGHTS
 HAUTEURS DE PLATEFORME

12" = 305MM	24" = 609MM
36" = 915MM	48" = 1219MM
60" = 1524MM	72" = 1829MM
84" = 2134MM	96" = 2438MM



ZONE DE PROTECTION:

Chaque équipement doit avoir une zone de protection constituée d'une surface sans obstacle qui se prolonge dans toutes les directions à partir du périmètre de l'équipement. Cette zone doit contenir un revêtement de surface (gravillon, sable, etc...) avec une capacité d'amortissement selon les normes CSA-Z614. Sauf avis contraire.

Zone de protection minimum requise:
 9.3m (30'-5")
 x
 8.6 m (28'-4")
 - Surface: 70.62 sq. m (760.12 sq. ft.)
 - Perimeter: 31.10 m (102'-0")

PROTECTIVE SURFACING ZONE :

Each equipment shall have a protective surfacing zone that consist of obstacle-free surfacing surrounding the equipment. This zone shall contain shock absorbing material (pea gravel, sand, etc...) that comply with CSA-Z614. Unless noted otherwise.

Minimum Protective Surfacing Zone required:
 9.3m (30'-5")
 x
 8.6 m (28'-4")
 - Surface: 70.62sq.m (760.12sq.ft.)
 - Perimeter: 31.10m (102'-0")

MÉTHODES D'INSTALLATION

①

DANS LE BÉTON:

- Quantité de Sonotube de 12" Ø x 12' :3

Béton:
 -0.76m.cu.
 (1.0vge.cu.)



INSTALLATION METHODS

①

CONCRETE

-Quantity of sonotube of 12"x12':3

CONCRETE
 -0.76 cu.m.
 (1.0cu.yd.)



②

SYSTÈME AUTO-PORTANT:

Qté charpentes: **5**

Béton:
 - 0m. cu.
 (0 vge cu.)



②

FREE-STANDING SYSTEM:

Frame QTY: **5**

Concrete:
 - 0 cu. m.
 -(0 cu. yd.)



Attention :

AIRE DE CIRCULATION LIBRE:

Aire dégagée d'obstacle qui se prolonge sur au moins 1.8m (70.87") au delà de la zone de protection. Voir dessin pour les détails.



Warning:

NO-ENCROACHMENT ZONE:

Obstacle-free zone extending at least 1.8m (70.87") beyond the protective surfacing zone. See drawing for details.



Kkids-144m1

Min. Protective Surface Required / Surface de protection min. requise
 9.3m (30'-5") x 8.6 m (28'-4")

Equipment Dimensions / Dimensions de l'équipement : 5.6m (18'-5") x 5.0m (16'-4")

Fall Height / Hauteur de chute:
 2.29 m (7'-6")

Approval date: 26-08-20

CAN/CSA-Z614

Recommended Ages / Âges recommandés :
 18 months to 12 years old / 18 mois à 12 ans

Capacity / Peut accueillir : up to 25 children / Jusqu'à 25 enfants

Rev: 01

Initial: AK