

23 ch. Boom Lane, Unit/Unité E
 Industrial Park/Parc industriel
 Atholville, New/Nouveau-Brunswick
 Canada, E3N 4E8
 Tel/tél. : 1-888-212-1411/Fax/télé. : 1-888-789-0987
 contact@kangoroo.com / www.kangoroo.com

Colors / Couleurs

Post / Poteaux: Back/Noir
 Accent Color / Couleur complémentaire:
 Multi
 1 Color panel / Panneaux 1 couleur: NA
 2 colors panel / Panneaux 2 couleurs :
 Red & White/Rouge et blanc
 Slide / Glissoire: Red/Rouge
 Plastic Climbers / Grimpeur Plastique:
 NA
 Cable / Cable : NA
 Roof / Toit : NA

Kkids-143

CAN/CSA-Z614-xx
 xx: Last Edition Published/
 Dernière édition publiée

Min. Protective Surface Required / Surface de protection min. requise :
 9.3 m (30'-7") x 9.5 m (31'-3")

Recommended Ages / Âges recommandés :
 18 months to 12 years old / 18 mois à 12 ans

Equipment Dimensions / Dimensions de l'équipement :
 5.7 m (18'-7") x 5.9 m (19'-3")

Capacity / Peut accueillir :
 up to 35 children / Jusqu'à 35 enfants

Approval date: 31/07/2014
 Rev: 00
 Initial: TLG





23 ch. Boom Lane, Unit/Unité E
 Industrial Park/Parc industriel
 Atholville, New/Novveau-Brunswick
 Canada, E3N 4E8
 Tel/tél. : 1-888-212-1411/Fax/télé. : 1-888-789-0987
 go@kangaroo.com / www.kangaroo.com

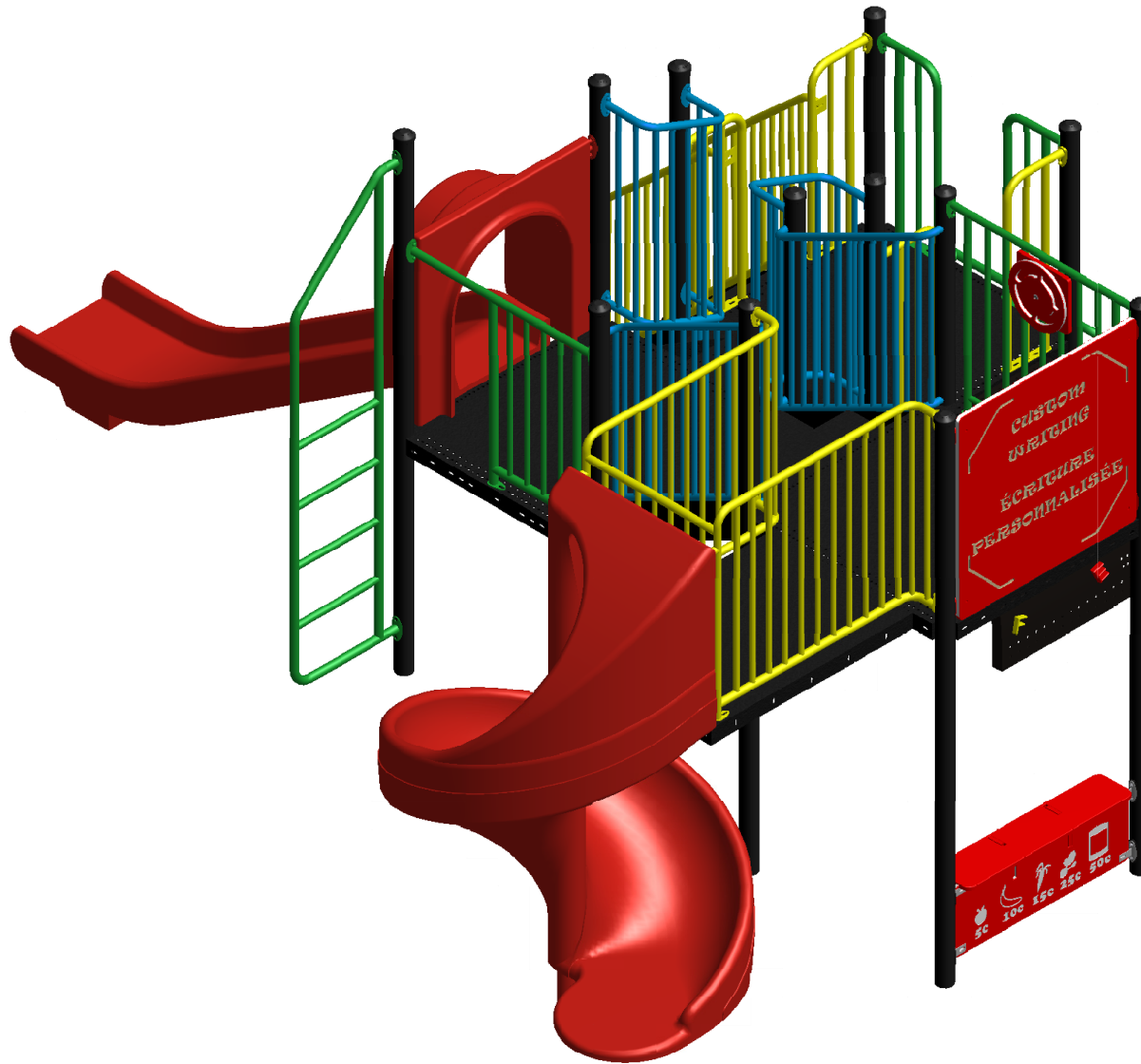

Kkids-143	Min. Protective Surface Required / Surface de protection min. requise : 9.3 m (30'-7") x 9.5 m (31'-3")	Equipment Dimensions / Dimensions de l'équipement : 5.7 m (18'-7") x 5.9 m (19'-3")	Approval date: 31/07/2014 Rev: 00 Initial: TLG
CAN/CSA-Z614-xx xx: Last Edition Published/ Dernière édition publiée	Recommended Ages / Âges recommandés : 18 months to 12 years old / 18 mois à 12 ans	Capacity / Peut accueillir : up to 35 children / Jusqu'à 35 enfants	



23 ch. Boom Lane, Unit/Unité E
 Industrial Park/Parc industriel
 Atholville, New/Nouveau-Brunswick
 Canada, E3N 4E8
 Tel/tél. : 1-888-212-1411/Fax/télééc. : 1-888-789-0987
 go@kangoroo.com / www.kangoroo.com

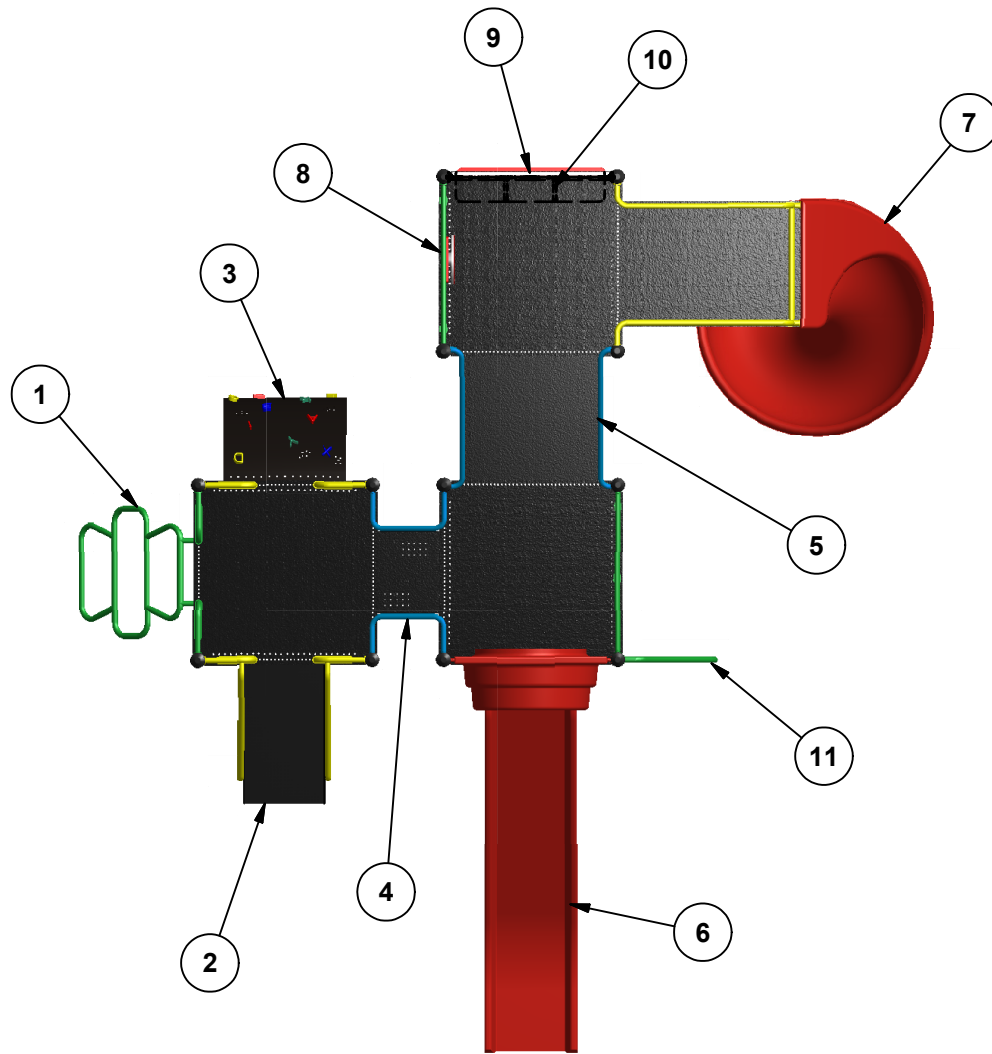

Legend / Légende

ITEM	QTY	Description	PART # / # PIECE
1	1	Candy Climber 36"/ Grimpeur bonbon 36"	FS-CAN-CL-36
2	1	Full Hand Rail Stairs 36"/ Escaliers à main courante pleine 36"	FR-STAIR-36
3	1	Alphabet Climber 36"/ Grimpeur alphabet 36"	ALPHA-CL-36
4	1	Stairs / Escaliers	DTD-STAIRS-12H
5	1	Transfer Stairs 24" / Marches de transfer 24"	TRANS-STR-24
6	1	Double Wall Slide 48" / Glissoire simple 48"	4DWFS
7	1	Open Spiral Slide 72"/ Glissoire Spirale 72"	FS-SPI-SL-72
8	1	Car Panel / Panneau auto	AC-STW
9	1	KG Alphabet Panel / Panneau alphabet KG	KG-ALPHA
10	1	KG Counter Panel/Panneau comptoir KG	KG-COUNTER
11	1	Post Ladder Climber / Échelle latérale	POST-LAD-CL-48

Kkids-143

Min. Protective Surface Required / Surface de protection min. requise :
 9.3 m (30'-7") x 9.5 m (31'-3")

Equipment Dimensions / Dimensions de l'équipement :
 5.7 m (18'-7") x 5.9 m (19'-3")

Approval date: 31/07/2014
 Rev: 00

CAN/CSA-Z614-xx
 xx: Last Edition Published/
 Dernière édition publiée

Recommended Ages / Âges recommandés :
 18 months to 12 years old / 18 mois à 12 ans

Capacity / Peut accueillir :
 up to 35 children / Jusqu'à 35 enfants

Initial: TLG



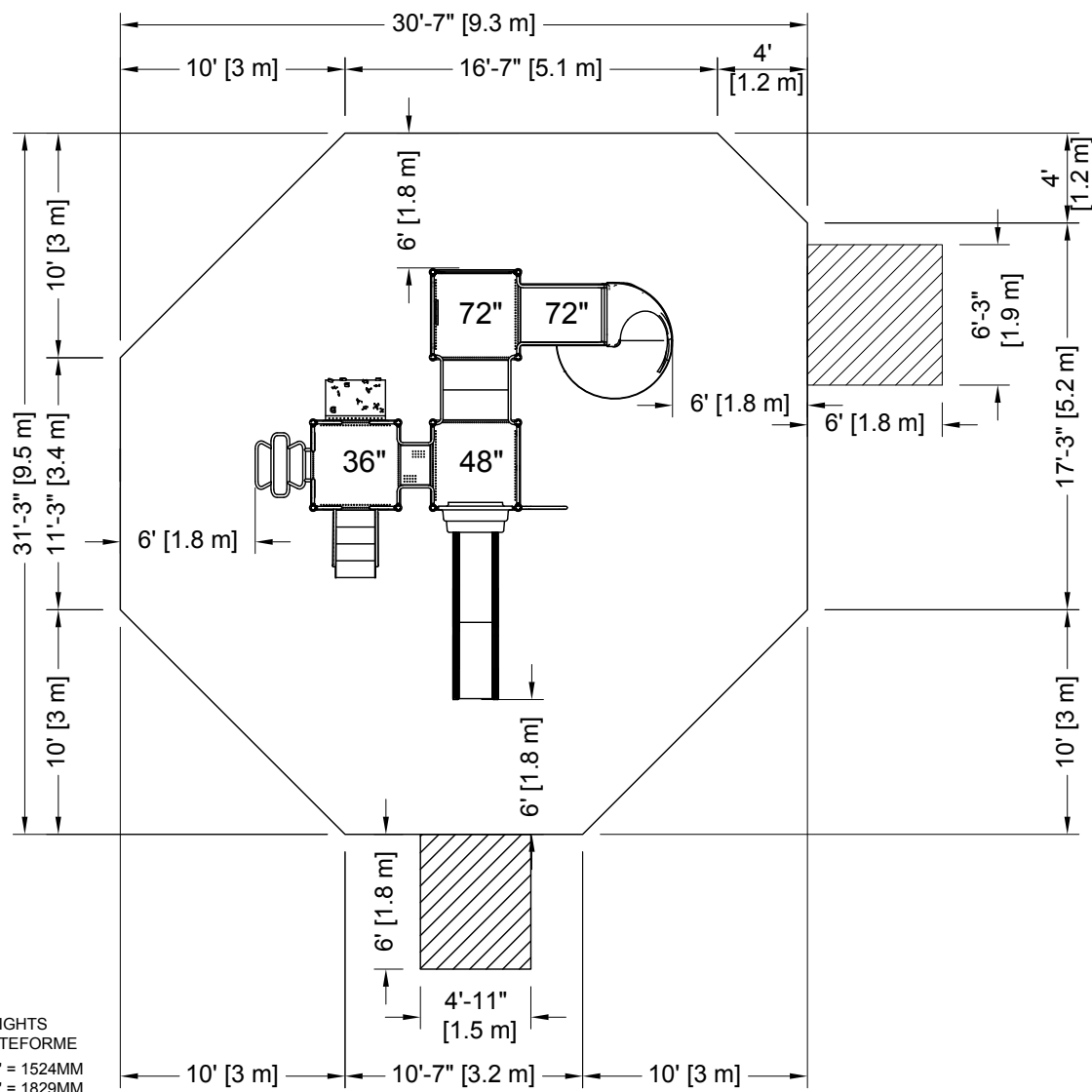

PLATFORM HEIGHTS
HAUTEURS DE PLATEFORME

12" = 305MM	60" = 1524MM
24" = 609MM	72" = 1829MM
36" = 915MM	84" = 2134MM
48" = 1219MM	96" = 2438MM



23 ch. Boom Lane, Unit/Unité E, Industrial Park/Parc industriel
Atholville, New/Nouveau-Brunswick
Canada, E3N 4E8
Tel/tél. : 1-888-212-1411 - Fax/télec. : 1-888-789-0987
contact@kangaroo.com / www.kangaroo.com

ZONE DE PROTECTION:
Chaque équipement doit avoir une zone de protection constituée d'une surface sans obstacle qui se prolonge dans toutes les directions à partir du périmètre de l'équipement. Cette zone doit contenir un revêtement de surface (gravillon, sable, etc...) avec une capacité d'amortissement selon les normes CSA-Z614. Sauf avis contraire.
Zone de protection minimum requise:
9.3 m (30'-7")
x
9.5 m (31'-3")
- Aire : 73.99 m ca. (796.55 pi. ca.)
- Périmètre : 31.71 m (104'-0")

PROTECTIVE SURFACING ZONE:
Each equipment shall have a protective surfacing zone that consist of obstacle-free surfacing surrounding the equipment. This zone shall contain shock absorbing material (pea gravel, sand, etc...) that comply with CSA-Z614. Unless noted otherwise.
Minimum Protective Surfacing Zone required:
9.3 m (30'-7")
x
9.5 m (31'-3")
- Surface: 73.99 sq. m (796.55 sq. ft.)
- Perimeter: 31.71 m (104'-0")

MÉTHODES D'INSTALLATION

1
DANS LE BÉTON:
- Quantité de Sonotube de 12" Ø x 12': 3
Béton :
- 0.91 m. cu. (1.2 vge cu.)

2
SYSTÈME AUTO-PORTANT:
Qté charpentes: **6**
Béton :
- 0 m. cu. (0 vge cu.)

INSTALLATION METHODES

1
CONCRETE:
- Quantity of Sonotube of 12" Ø x 12': 3
Concrete:
- 0.91 cu. m. (1.2 cu. yd.)

2
FREE-STANDING SYSTEM
Frame QTY: **6**
Concrete:
- 0 cu. m. (0 cu. yd.)

Attention :
AIRE DE CIRCULATION LIBRE:
Aire dégagée d'obstacle qui se prolonge sur au moins 1.8m (70.87") au delà de la zone de protection. Voir dessin pour les détails.

Warning:
NO-ENCROACHMENT ZONE
Obstacle-free zone extending at least 1.8m (70.87") beyond the protective surfacing zone. See drawing for details.

Kkids-143	Equipment Dimensions / Dimensions de l'équipement : 5.7 m (18'-7") x 5.9 m (19'-3")
CAN/CSA-Z614-xx xx: Last Edition Published / Dernière édition publiée	Capacity / Peut accueillir : up to 35 children / Jusqu'à 35 enfants

Recommended Ages / Âges recommandés :
18 months to 12 years old
18 mois à 12 ans

Fall Height /
Hauteur de chute:
2.89 m (9'-6")

Approval date: 31-07-2014
Rev: 00
Initial: TLG