

Custom Theme or Logo Here
 Theme ou logo personnalisé

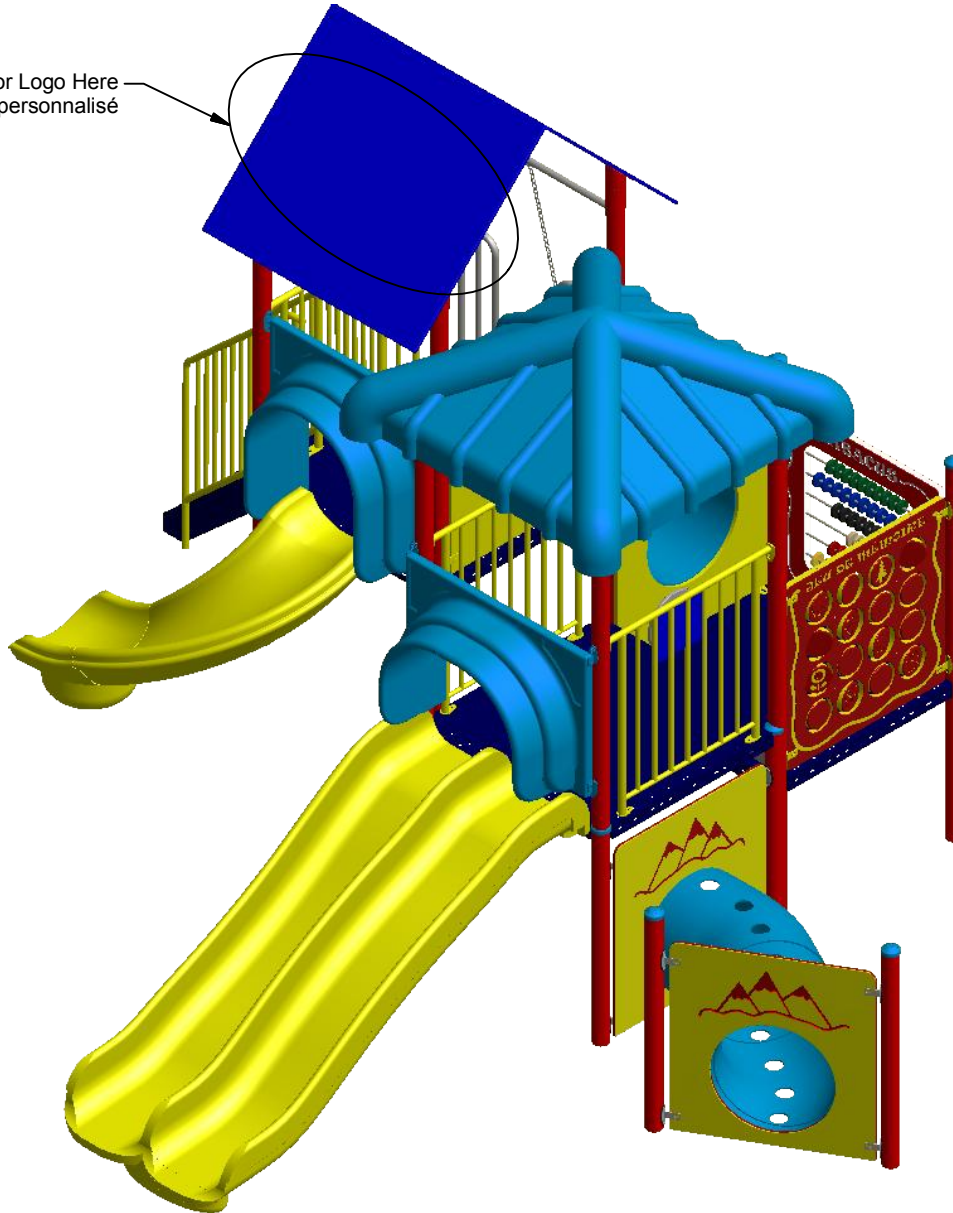

23 ch. Boom Lane, Unit/Unité E
 Industrial Park/Parc industriel
 Atholville, New/Nouveau-Brunswick
 Canada, E3N 4E8
 Tel/tél. : 1-888-212-1411/Fax/télec. : 1-888-789-0987
 contact@kangoroo.com / www.kangoroo.com

Colors / Couleurs

Post / Poteaux: Red/Rouge

Accent Color / Couleur complémentaire:
 Cyan & Yellow/Cyan et jaune

1 Color panel / Panneaux 1 couleur: Yellow/ Jaune

2 colors panel / Panneaux 2 couleurs :
 Blue & Yellow/Bleu et jaune

Slide / Glissoire: Yellow & Cyan/Jaune et cyan

Plastic Climbers / Grimpeur Plastique:
 NA

Cable / Cable : NA

Roof / Toît : Cyan & Blue/Bleu et Cyan

Kkids-141

Min. Protective Surface Required / Surface de protection min. requise :
 9.7 m (31'-9") x 9.0 m (29'-8")

Equipment Dimensions / Dimensions de l'équipement :
 6.0 m (19'-9") x 5.4 m (17'-8")

Approval date: 30/05/2014

Rev: 00

Initial: TLG

CAN/CSA-Z614-xx
 xx: Last Edition Published/
 Dernière édition publiée

Recommended Ages / Âges recommandés :
 18 months to 12 years old / 18 mois à 12 ans

Capacity / Peut accueillir :
 up to 30 children / Jusqu'à 30 enfants





23 ch. Boom Lane, Unit/Unité E
 Industrial Park/Parc industriel
 Atholville, New/Nouveau-Brunswick
 Canada, E3N 4E8
 Tel/tél. : 1-888-212-1411/Fax/télééc. : 1-888-789-0987
 go@kangoroo.com / www.kangoroo.com

Kkids-141	Min. Protective Surface Required / Surface de protection min. requise : 9.7 m (31'-9") x 9.0 m (29'-8")	Equipment Dimensions / Dimensions de l'équipement : 6.0 m (19'-9") x 5.4 m (17'-8")	Approval date: 30/05/2014 Rev: 00 Initial: TLG
CAN/CSA-Z614-xx xx: Last Edition Published/ Dernière édition publiée	Recommended Ages / Âges recommandés : 18 months to 12 years old / 18 mois à 12 ans	Capacity / Peut accueillir : up to 30 children / Jusqu'à 30 enfants	



23 ch. Boom Lane, Unit/Unité E
 Industrial Park/Parc industriel
 Atholville, New/Nouveau-Brunswick
 Canada, E3N 4E8
 Tel/tél. : 1-888-212-1411/Fax/télééc. : 1-888-789-0987
 go@kangoroo.com / www.kangoroo.com

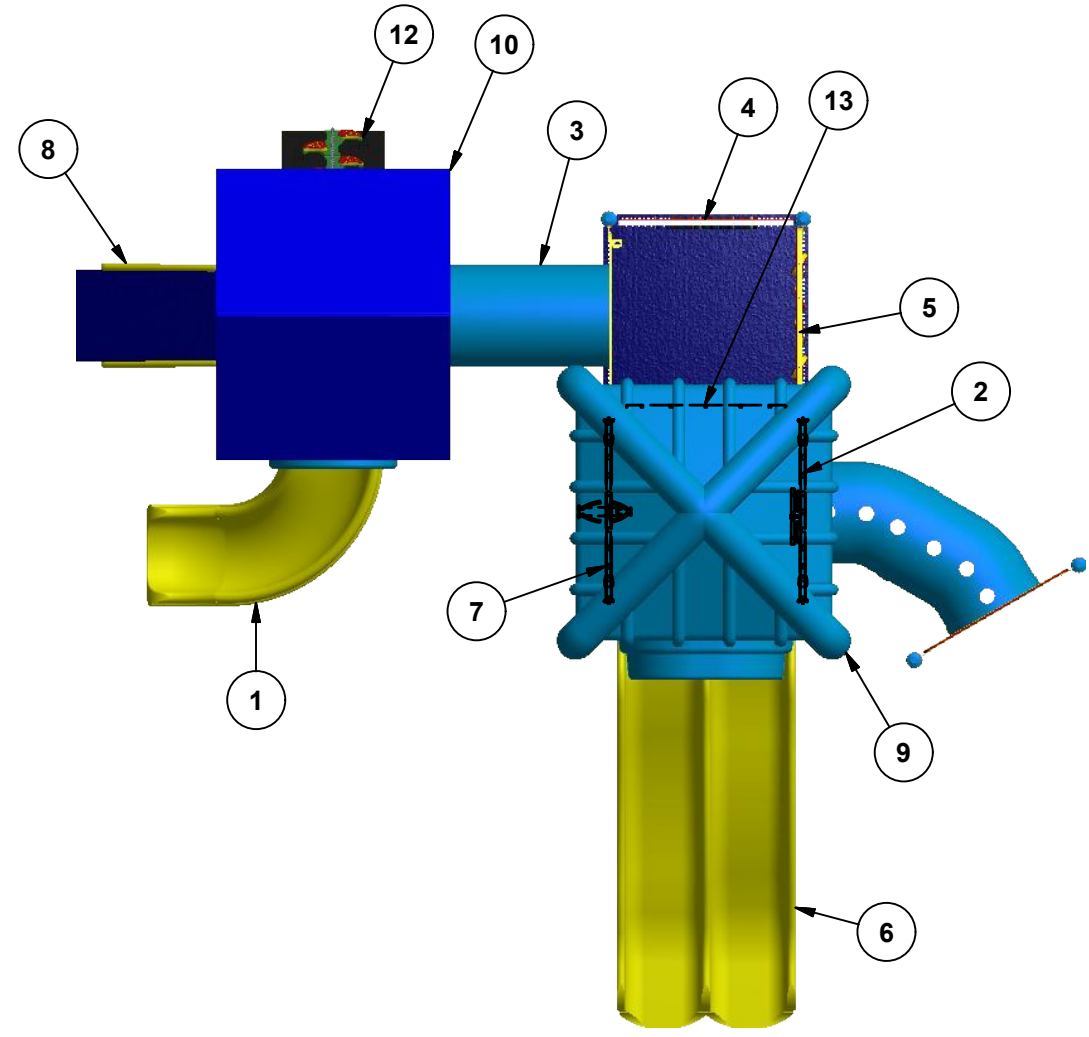

Legend / Légende

ITEM	QTY	Description	PART # / # PIECE
1	1	90° Curved slide 36"/ Glissoire courbée 90°, 36"	3CURVED,N
2	1	Car Panel / Panneau auto	AC-CAR
3	1	Deck to Deck Tunnel / Tunnel plateforme à plateforme	DTD-TUN-24Dia
4	1	KG Abacus / Boulter KG	KG-Abacus
5	1	KG Memory Game / Jeux de mémoire KG	KG-Memory
6	1	Triple Rail Slide 48" / Glissoire double 48"	FS-4TRS
7	1	Telescope Panel / Panneau télescope	AC-TELE
8	1	Full Hand Rail Stairs 36"/ Escaliers à main courante pleine 36"	FR-STAIR-36
9	1	Double Wall Pyramid Roof/toit pyramide a double paroi	PYRA-RF
10	1	HDPE Roof /Toit HDPE	HDPE-RF
11	1	60° Mountain Tunnel / Tunnel montagne 60°	E2460-TUN
12	1	Jungle Trek 36"/Liane grimpante 36"	FS-JGL-TRK-36
13	1	Riser 12"/contre-marche 12"	RISER-12

Kkids-141

Min. Protective Surface Required / Surface de protection min. requise :
 9.7 m (31'-9") x 9.0 m (29'-8")

Equipment Dimensions / Dimensions de l'équipement :
 6.0 m (19'-9") x 5.4 m (17'-8")

Approval date: 30/05/2014
 Rev: 00
 Initial: TLG

CAN/CSA-Z614-xx
 xx: Last Edition Published/
 Dernière édition publiée

Recommended Ages / Âges recommandés :
 18 months to 12 years old / 18 mois à 12 ans

Capacity / Peut accueillir :
 up to 30 children / Jusqu'à 30 enfants



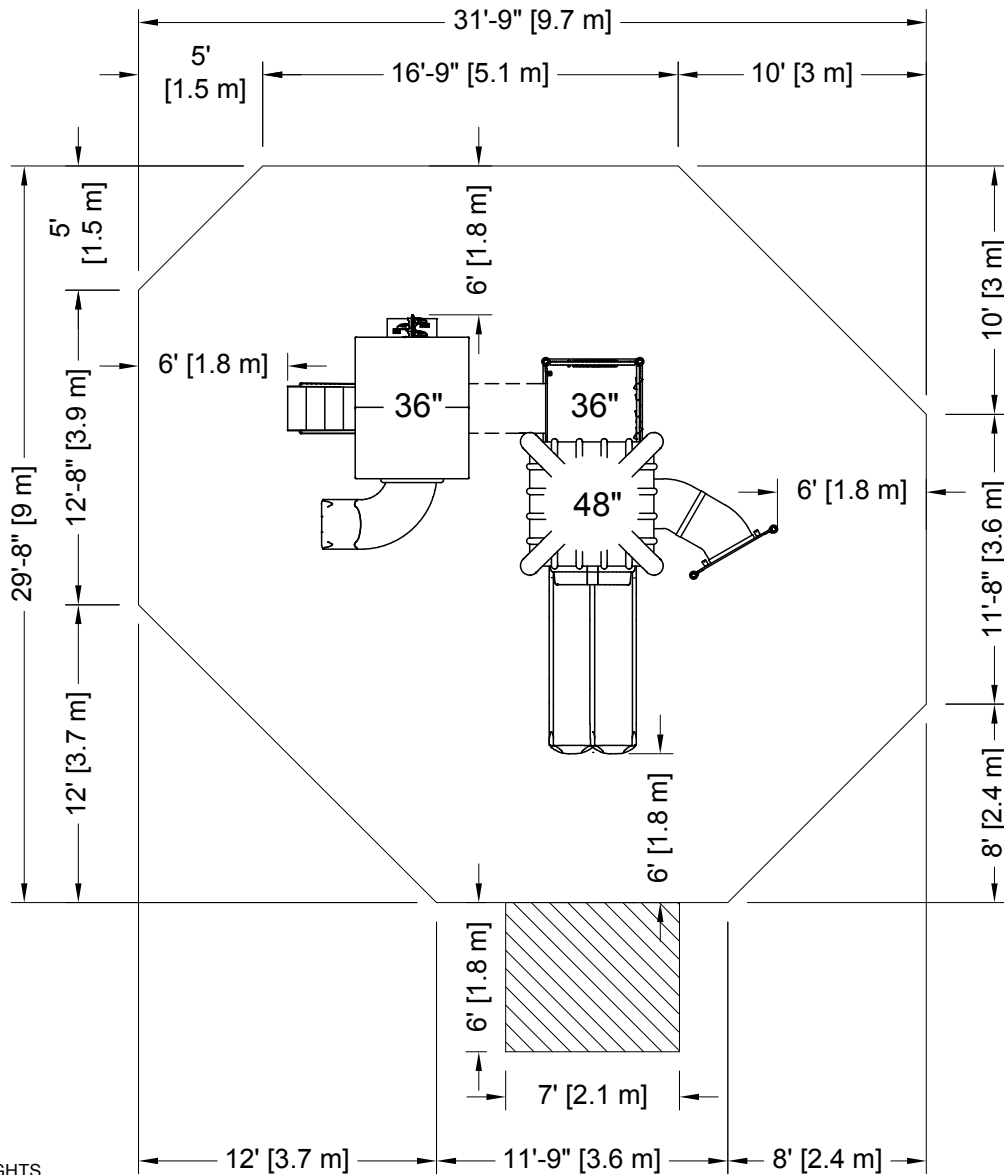

PLATFORM HEIGHTS
HAUTEURS DE PLATEFORME

12" = 305MM	60" = 1524MM
24" = 609MM	72" = 1829MM
36" = 915MM	84" = 2134MM
48" = 1219MM	96" = 2438MM



23 ch. Boom Lane, Unit/Unité E, Industrial Park/Parc industriel
Atholville, New/Nouveau-Brunswick
Canada, E3N 4E8
Tel/tél. : 1-888-212-1411 - Fax/télec. : 1-888-789-0987
contact@kangoroo.com / www.kangoroo.com

ZONE DE PROTECTION:

Chaque équipement doit avoir une zone de protection constituée d'une surface sans obstacle qui se prolonge dans toutes les directions à partir du périmètre de l'équipement. Cette zone doit contenir un revêtement de surface (gravillon, sable, etc...) avec une capacité d'amortissement selon les normes CSA-Z614. Sauf avis contraire.

Zone de protection minimum requise:

9.7 m (31'-9")
x
9.0 m (29'-8")

- Aire : 72.02 m ca.
(775.29 pi. ca.)
- Périmètre : 31.40 m
(103'-0")

PROTECTIVE SURFACING ZONE:

Each equipment shall have a protective surfacing zone that consist of obstacle-free surfacing surrounding the equipment. This zone shall contain shock absorbing material (pea gravel, sand, etc...) that comply with CSA-Z614. Unless noted otherwise.

Minimum Protective Surfacing Zone required:

9.7 m (31'-9")
x
9.0 m (29'-8")

- Surface: 72.02 sq. m
(775.29 sq. ft.)
- Perimeter: 31.40 m
(103'-0")

MÉTHODES D'INSTALLATION

1

DANS LE BÉTON:

- Quantité de Sonotube de 12" Ø x 12' : 3

Béton :
- 0.912 m. cu.
(1.2 vge cu.)

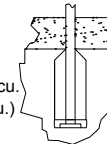

INSTALLATION METHODES

1

CONCRETE:

- Quantity of Sonotube of 12" Ø x 12': 3

Concrete:
- 0.912 cu. m
(1.2 cu. yd.)

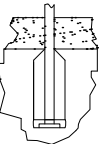

2

SYSTÈME AUTO-PORTANT:

Qté charpentes: 6
Béton :
- 0 m. cu.
(0 vge cu.)

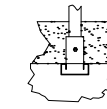

2

FREE-STANDING SYSTEM:

Frame QTY: 6
Concrete:
- 0 cu. m.
(0 cu. yd.)

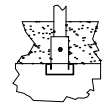

Attention :

AIRE DE CIRCULATION LIBRE:

Aire dégagée d'obstacle qui se prolonge sur au moins 1.8m (70.87") au delà de la zone de protection. Voir dessin pour les détails.



Warning:

NO-ENCROACHMENT ZONE :

Obstacle-free zone extending at least 1.8m (70.87") beyond the protective surfacing zone. See drawing for details.



Kkids-141

CAN/CSA-Z614-xx
xx: Last Edition Published /
Dernière édition publiée

Equipment Dimensions / Dimensions de l'équipement :
6.0 m (19'-9") x 5.4 m (17'-8")

Capacity / Peut accueillir :
up to 30 children / Jusqu'à 30 enfants

Recommended Ages / Âges recommandés :
18 months to 12 years old
18 mois à 12 ans

Fall Height /
Hauteur de chute:
2.29 m (7'-6")

Approval date: 30-05-2014
Rev: 00
Initial: TLG

