



23 ch. Boom Lane, Unit/Unité E, Industrial Park/Parc industriel
 Atholville, New-Brunswick, Canada, E3N 4E8
 Tel/tél. : 1-888-212-1411, Fax. : 1-888-789-0987
 contact@kangoroo.com / www.kangoroo.com



Colors / Couleurs

Post / Poteaux: Yellow/Jaune

Accent Color / Couleur complémentaire:
 Red/Rouge

1 Color panel / Panneaux 1 couleur: NA

2 colors panel / Panneaux 2 couleurs :
 Red & Yellow/Rouge et jaune

Slide / Glissoire: Cobalt Blue/Bleu cobalt

Plastic Climbers / Grimpeur Plastique:
 NA

Cable / Cable : Red/Rouge

Roof / Toît : Cobalt Blue/Bleu cobalt

Kkids-140

Min. Protective Surface Required / Surface de protection min. requise :
 8.1 m (26'-7") x 8.3 m (27'-2")

Equipment Dimensions / Dimensions de l'équipement :
 4.4 m (14'-7") x 4.6 m (15'-2")

Approval date: 26/10/2017

Rev: 00

Initial: TLG

CAN/CSA-Z614-xx
 xx: Last Edition Published/
 Dernière édition publiée

Recommended Ages / Âges recommandés :
 18 months to 12 years old / 18 mois à 12 ans

Capacity / Peut accueillir :
 up to 25 children / Jusqu'à 25 enfants





23 ch. Boom Lane, Unit/Unité E
 Industrial Park/Parc industriel
 Atholville, New/Novveau-Brunswick
 Canada, E3N 4E8
 Tel/tél. : 1-888-212-1411/Fax/télééc. : 1-888-789-0987
 www.kangaroo.com

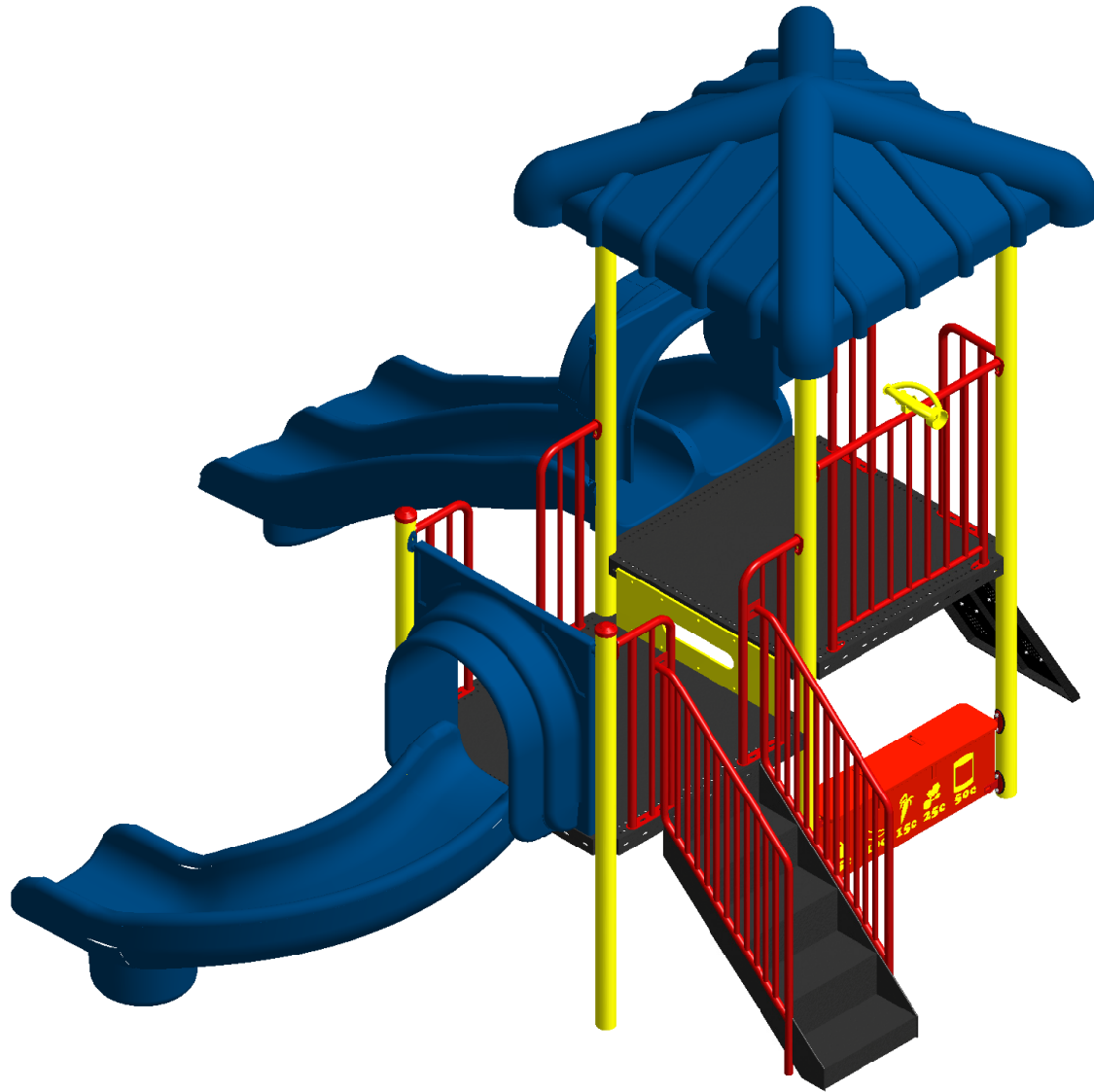

Kkids-140	Min. Protective Surface Required / Surface de protection min. requise : 8.1 m (26'-7") x 8.3 m (27'-2")	Equipment Dimensions / Dimensions de l'équipement : 4.4 m (14'-7") x 4.6 m (15'-2")	Approval date: 26/10/2017 Rev: 00 Initial: TLG
CAN/CSA-Z614-xx xx: Last Edition Published/ Dernière édition publiée	Recommended Ages / Âges recommandés : 18 months to 12 years old / 18 mois à 12 ans	Capacity / Peut accueillir : up to 25 children / Jusqu'à 25 enfants	



23 ch. Boom Lane, Unit/Unité E
 Industrial Park/Parc industriel
 Atholville, New/Nouveau-Brunswick
 Canada, E3N 4E8
 Tel/tél. : 1-888-212-1411/Fax/télééc. : 1-888-789-0987
 www.kangaroo.com

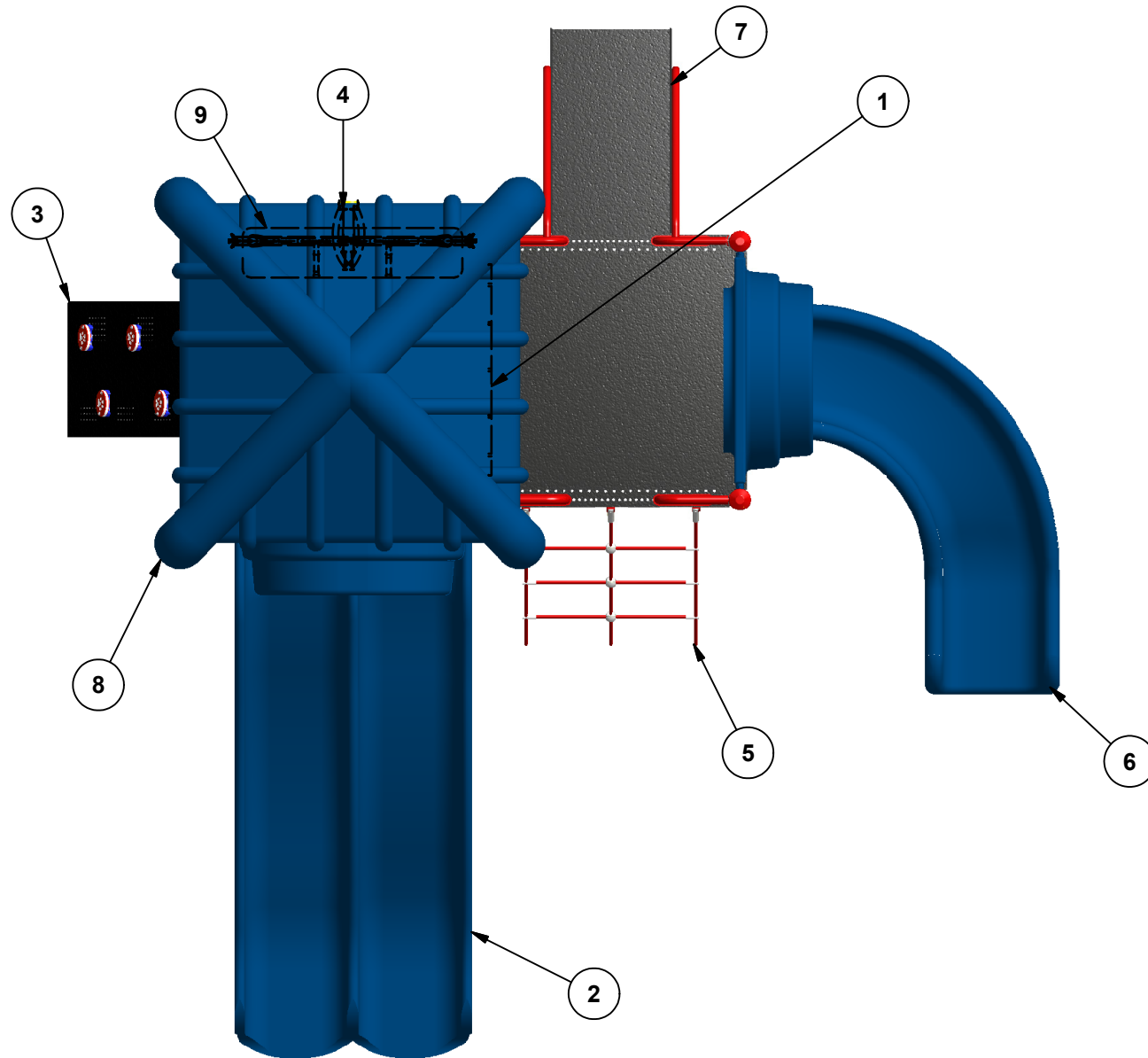

Legend / Légende

ITEM	QTY	Description	PART # / # PIECE
1	1	Riser 12"/contre-marche 12"	Riser-12
2	1	Triple Rail Slide 48" / Glissoire double 48"	FS-4TRS
3	1	Alpine Wall 48"/ Mur Alpin 48"	FS-AC-48
4	1	Telescope Panel / Panneau télescope	AC-TELE
5	1	Double Cable Climber 36" / Grimpeur en cable double 36"	DB-CAB-CL-36
6	1	Right Curved Slide 36"/Glissoire courbée a la droite 36"	FS-3CURVED-N
7	1	Full Hand Rail Stairs 36"/ Escaliers à main courante pleine 36"	FS-STAIR-36
8	1	Double Wall Pyramid Roof/toit pyramide a double paroi	PYRA-RF
9	1	KG Counter Panel/Panneau comptoir KG	KG-Counter

Kkids-140

Min. Protective Surface Required / Surface de protection min. requise :
 8.1 m (26'-7") x 8.3 m (27'-2")

Equipment Dimensions / Dimensions de l'équipement :
 4.4 m (14'-7") x 4.6 m (15'-2")

Approval date: 26/10/2017

Rev: 00

Initial: TLG

CAN/CSA-Z614-xx
 xx: Last Edition Published/
 Dernière édition publiée

Recommended Ages / Âges recommandés :
 18 months to 12 years old / 18 mois à 12 ans

Capacity / Peut accueillir :
 up to 25 children / Jusqu'à 25 enfants





23 ch. Boom Lane, Unit/Unité E, Industrial Park/Parc industriel
 Atholville, New/Nouveau-Brunswick
 Canada, E3N 4E8
 Tel/tél. : 1-888-212-1411 - Fax/télec. : 1-888-789-0987
 contact@kangoroo.com / www.kangoroo.com

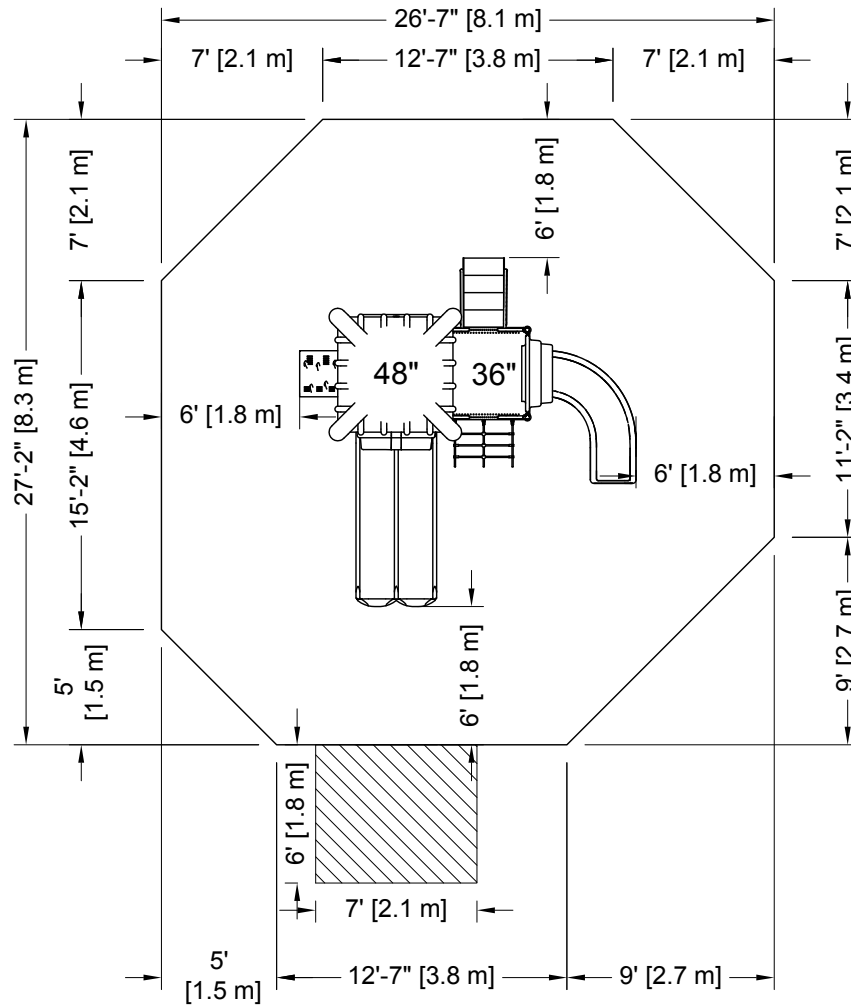

PLATFORM HEIGHTS
HAUTEURS DE PLATEFORME

12" = 305MM	60" = 1524MM
24" = 609MM	72" = 1829MM
36" = 915MM	84" = 2134MM
48" = 1219MM	96" = 2438MM



ZONE DE PROTECTION:

Chaque équipement doit avoir une zone de protection constituée d'une surface sans obstacle qui se prolonge dans toutes les directions à partir du périmètre de l'équipement. Cette zone doit contenir un revêtement de surface (gravillon, sable, etc...) avec une capacité d'amortissement selon les normes CSA-Z614. Sauf avis contraire.

Zone de protection minimum requise:

$$\begin{matrix} 8.1 \text{ m (26'-7")} \\ \times \\ 8.3 \text{ m (27'-2")} \end{matrix}$$

- Aire : 57.58 m ca. (619.80 pi. ca.)
- Périmètre : 28.05 m (92'-0")

PROTECTIVE SURFACING ZONE :

Each equipment shall have a protective surfacing zone that consist of obstacle-free surfacing surrounding the equipment. This zone shall contain shock absorbing material (pea gravel, sand, etc...) that comply with CSA-Z614. Unless noted otherwise.

Minimum Protective Surfacing Zone required:

$$\begin{matrix} 8.1 \text{ m (26'-7")} \\ \times \\ 8.3 \text{ m (27'-2")} \end{matrix}$$

- Surface: 57.58 sq. m (619.80 sq. ft.)
- Perimeter: 28.05 m (92'-0")

MÉTHODES D'INSTALLATION

1

DANS LE BÉTON:

- Quantité de Sonotube de 12" Ø x 12" : 2

Béton :
 - 0.46 m. cu.
 (0.6 vge cu.)



1

CONCRETE:

- Quantity of Sonotube of 12" Ø x 12": 2

Concrete:
 - 0.46 m. cu.
 (0.6 cu. yd.)



2

SYSTÈME AUTO-PORTANT:

Qté charpentes: 3

Béton :
 - 0 m. cu.
 (0 vge cu.)



2

FREE-STANDING SYSTEM

Frame QTY: 3

Concrete:
 - 0 cu. m.
 (0 cu. yd.)



Attention :
AIRE DE CIRCULATION LIBRE:

Aire dégagée d'obstacle qui se prolonge sur au moins 1.8m (70.87") au delà de la zone de protection. Voir dessin pour les détails.

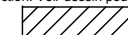

Warning:
NO-ENCROACHMENT ZONE

Obstacle-free zone extending at least 1.8m (70.87") beyond the protective surfacing zone. See drawing for details.



Kkids-140

CAN/CSA-Z614-xx
 xx: Last Edition Published /
 Dernière édition publiée

Equipment Dimensions / Dimensions de l'équipement :
 4.4 m (14'-7") x 4.6 m (15'-2")

Capacity / Peut accueillir :
 up to 25 children / Jusqu'à 25 enfants

Recommended Ages / Âges recommandés :
 18 months to 12 years old
 18 mois à 12 ans

Fall Height /
 Hauteur de chute:
 2.29 m (7'-6")

Approval date: 26-10-2017
 Rev: 00
 Initial: TLG

