

23 ch. Boom Lane, Unit/Unité E, Industrial Park/Parc industriel
 Atholville, New-Brunswick, Canada, E3N 4E8
 Tel/tél. : 1-888-212-1411, Fax. : 1-888-789-0987
 contact@kangoroo.com / www.kangoroo.com



Colors / Couleurs

Post / Poteaux: Capri Bleu / capri bleu

Accent Color / Couleur complémentaire:
 Orange / orange

1 Color panel / Panneaux 1 couleur: Blue / bleu

2 colors panel / Panneaux 2 couleurs :
 Blue & White / bleu et blanc

Slide / Glissoire: Orange / orange

Plastic Climbers / Grimpeur Plastique:
 N/A

Cable / Câble : Blue / bleu

Roof / Toit : N/A

Kkids-139

Min. Protective Surface Required / Surface de protection min. requise :
 6.7 m (22'-0") x 8.5 m (28'-0")

Equipment Dimensions / Dimensions de l'équipement :
 3.1 m (10'-0") x 4.9 m (16'-0")

Approval date: 03/02/2017

Rev: 01

Initial: AMR

CAN/CSA-Z614-xx
 xx: Last Edition Published/
 Dernière édition publiée

Recommended Ages / Âges recommandés :
 18 months to 12 years old / 18 mois à 12 ans

Capacity / Peut accueillir :
 up to 20 children / Jusqu'à 20 enfants





23 ch. Boom Lane, Unit/Unité E
 Industrial Park/Parc industriel
 Atholville, New/Nouveau-Brunswick
 Canada, E3N 4E8
 Tel/tél. : 1-888-212-1411/Fax/télééc. : 1-888-789-0987
 www.kangaroo.com

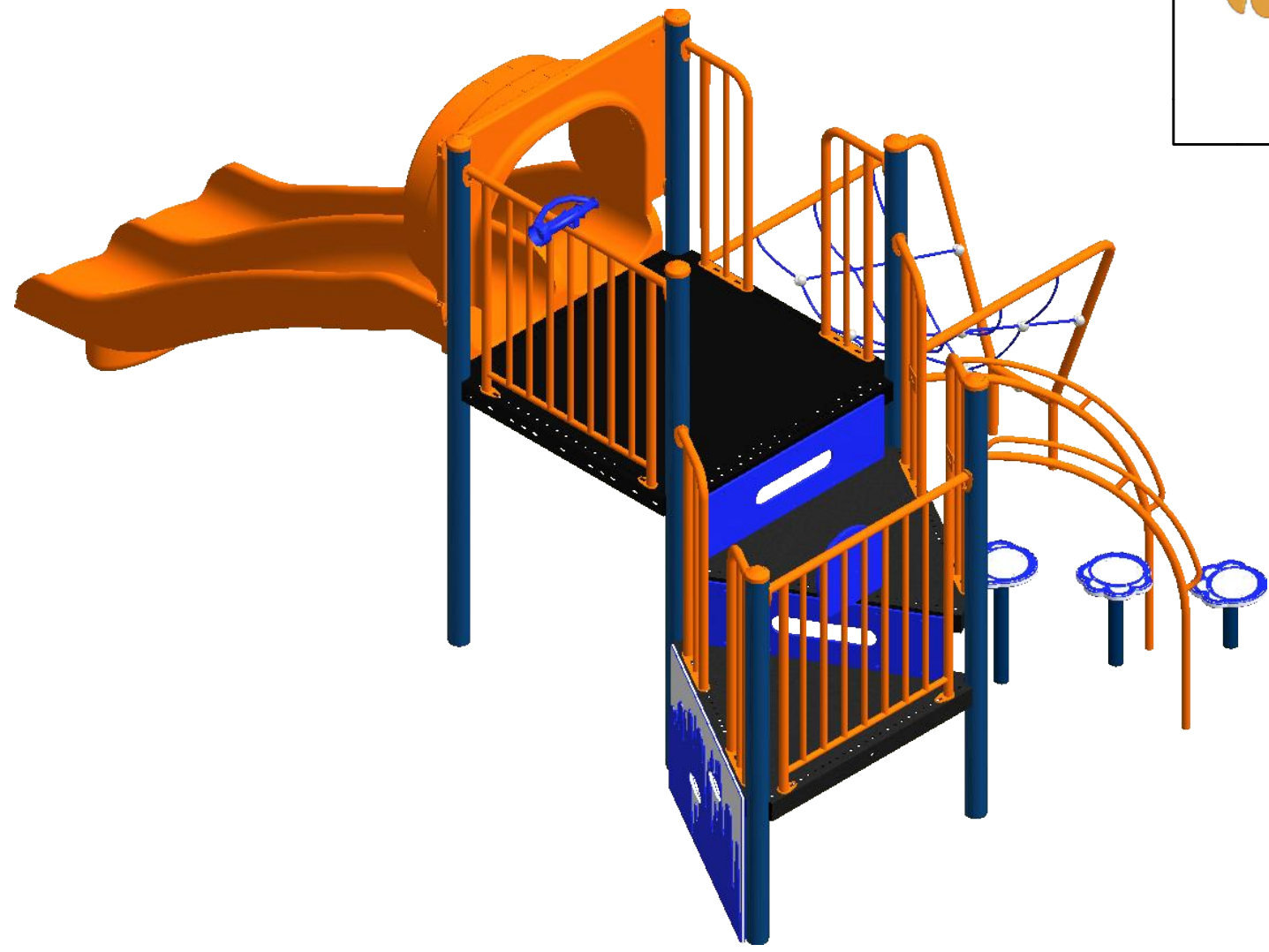

Kkids-139	Min. Protective Surface Required / Surface de protection min. requise : 6.7 m (22'-0") x 8.5 m (28'-0")	Equipment Dimensions / Dimensions de l'équipement : 3.1 m (10'-0") x 4.9 m (16'-0")	Approval date: 03/02/2017 Rev: 01 Initial: AMR
CAN/CSA-Z614-xx xx: Last Edition Published/ Dernière édition publiée	Recommended Ages / Âges recommandés : 18 months to 12 years old / 18 mois à 12 ans	Capacity / Peut accueillir : up to 20 children / Jusqu'à 20 enfants	



23 ch. Boom Lane, Unit/Unité E
 Industrial Park/Parc industriel
 Atholville, New/Nouveau-Brunswick
 Canada, E3N 4E8
 Tel/tél. : 1-888-212-1411/Fax/télééc. : 1-888-789-0987
 www.kangoroo.com

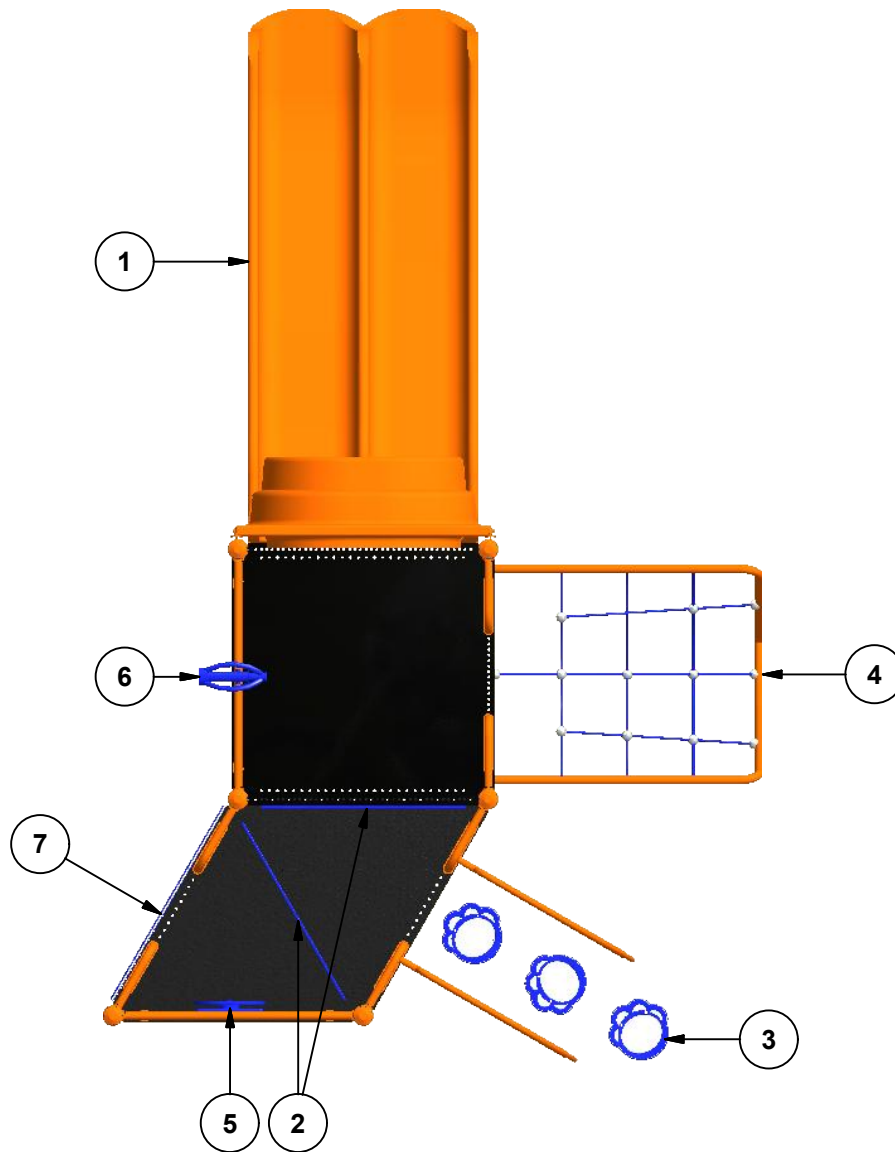

Legend / Légende

ITEM	QTY	Description	PART # / # PIECE
1	1	Triple Rail Slide 48" / Glissoire double 48"	FS-4TRS
2	2	Riser 12"/contre-marche 12"	Riser-12
3	1	Bear Paw Climber 36" / Grimpeur patte d'ours 36"	FS-BEARPAW-36
4	1	Funnel Climbing Net 48"/ Fillet entoir 48"	CL-FUN-48
5	1	Car Panel / Panneau auto	AC-CAR
6	1	Telescope Panel / Panneau télescope	AC-TELE
7	1	Ice Climber 24" / Grimpeur de glace 24"	ICE-CLIMBER-24_00

Kkids-139

CAN/CSA-Z614-xx
 xx: Last Edition Published/
 Dernière édition publiée

Min. Protective Surface Required / Surface de protection min. requise :
 6.7 m (22'-0") x 8.5 m (28'-0")

Recommended Ages / Âges recommandés :
 18 months to 12 years old / 18 mois à 12 ans

Equipment Dimensions / Dimensions de l'équipement :
 3.1 m (10'-0") x 4.9 m (16'-0")

Capacity / Peut accueillir :
 up to 20 children / Jusqu'à 20 enfants

Approval date: 03/02/2017
 Rev: 01
 Initial: AMR



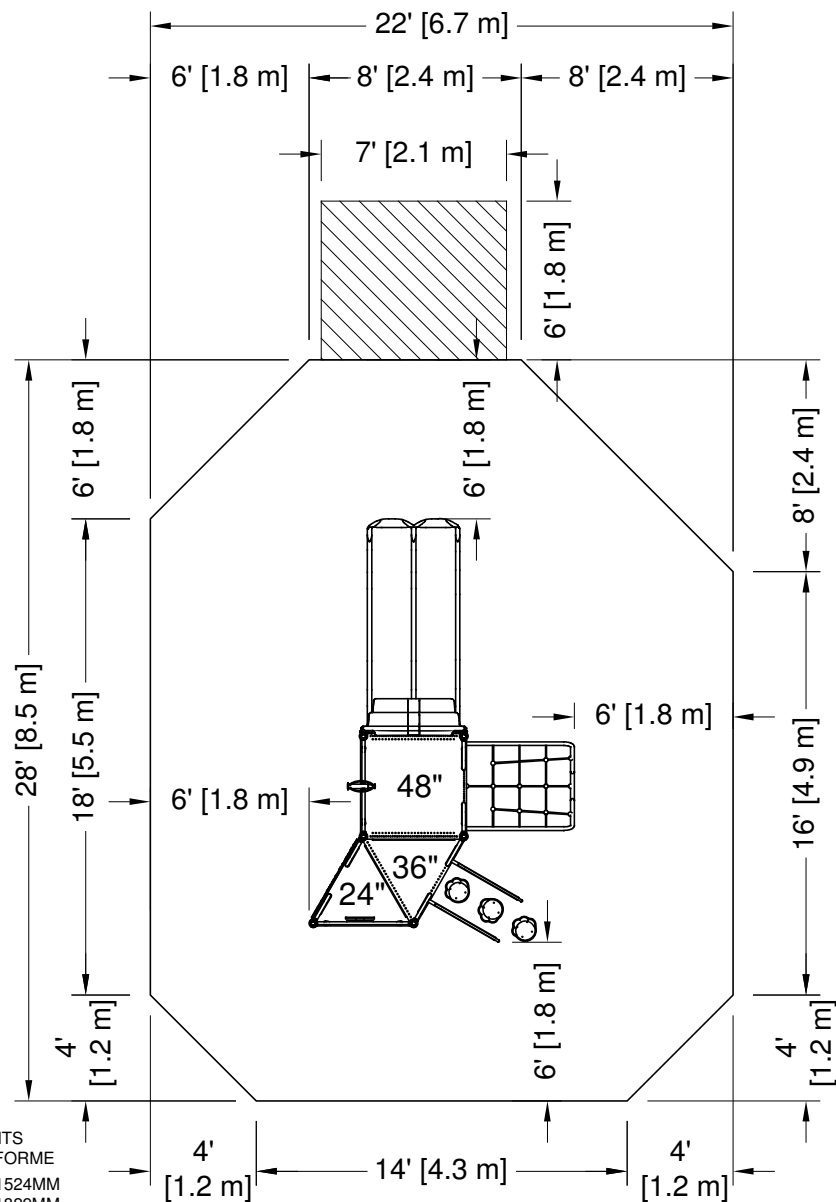

PLATFORM HEIGHTS
HAUTEURS DE PLATEFORME

12" = 305MM	60" = 1524MM
24" = 609MM	72" = 1829MM
36" = 915MM	84" = 2134MM
48" = 1219MM	96" = 2438MM



23 ch. Boom Lane, Unit/Unité E, Industrial Park/Parc industriel
Atholville, New/Nouveau-Brunswick
Canada, E3N 4E8
Tel/tél. : 1-888-212-1411 - Fax/télééc. : 1-888-789-0987
contact@kangoroo.com / www.kangoroo.com

ZONE DE PROTECTION:

Chaque équipement doit avoir une zone de protection constituée d'une surface sans obstacle qui se prolonge dans toutes les directions à partir du périmètre de l'équipement. Cette zone doit contenir un revêtement de surface (gravieron, sable, etc...) avec une capacité d'amortissement selon les normes CSA-Z614. Sauf avis contraire.

Zone de protection minimum requise:

6.7 m (22'-0")
x
8.5 m (28'-0")

- Aire : 51.14 m ca. (550.49 pi. ca.)
- Périmètre : 26.82 m (88'-0")

PROTECTIVE SURFACING ZONE :

Each equipment shall have a protective surfacing zone that consist of obstacle-free surfacing surrounding the equipment. This zone shall contain shock absorbing material (pea gravel, sand, etc...) that comply with CSA-Z614. Unless noted otherwise.

Minimum Protective Surfacing Zone required:

6.7 m (22'-0")
x
8.5 m (28'-0")

- Surface: 51.14 sq. m (550.49 sq. ft.)
- Perimeter: 26.82 m (88'-0")

MÉTHODES D'INSTALLATION

1

DANS LE BÉTON:

- Quantité de Sonotube de 12" Ø x 12" : 2

Béton :
- 0.45 m. cu. (0.6 vge cu.)

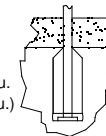

1

CONCRETE:

- Quantity of Sonotube of 12" Ø x 12": 2

Concrete:
- 0.45 cu. m. (0.6 cu. yd.)

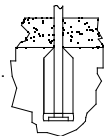

2

SYSTÈME AUTO-PORTANT:

Qté charpentes: 4

Béton :
- 0 m. cu. (0 vge cu.)

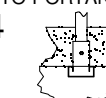

2

FREE-STANDING SYSTEM:

Frame QTY: 4

Concrete:
- 0 cu. m. (0 cu. yd.)

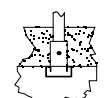

Attention :

AIRE DE CIRCULATION LIBRE:

Aire dégagée d'obstacle qui se prolonge sur au moins 1.8m (70.87") au delà de la zone de protection. Voir dessin pour les détails.



Warning:

NO-ENCROACHMENT ZONE :

Obstacle-free zone extending at least 1.8m (70.87") beyond the protective surfacing zone. See drawing for details.



Kkids-139

Equipment Dimensions / Dimensions de l'équipement :
3.1 m (10'-0") x 8.5 m (28'-0")

Recommended Ages / Âges recommandés :

18 months to 12 years old
18 mois à 12 ans

CAN/CSA-Z614-xx
xx: Last Edition Published /
Dernière édition publiée

Capacity / Peut accueillir :
up to 20 children / Jusqu'à 20 enfants

Fall Height /
Hauteur de chute:
2.28 m (7'-6")

Approval date: 03/02/2017

Rev: 01
Initial: AMR

