



23 ch. Boom Lane, Unit/Unité E  
 Industrial Park/Parc industriel  
 Atholville, New/Nouveau-Brunswick  
 Canada, E3N 4E8  
 Tel/tél. : 1-888-212-1411/Fax/télec. : 1-888-789-0987  
 contact@kangaroo.com / www.kangaroo.com



### Colors / Couleurs

Post / Poteaux: Yellow/Jaune

Accent Color / Couleur complémentaire:  
 Red/Rouge

1 Color panel / Panneaux 1 couleur: Green/Vert

2 colors panel / Panneaux 2 couleurs :  
 NA

Slide / Glissoire:  
 Spring Green & Cobalt Blue/Vert printanier et bleu cobalt

Plastic Climbers / Grimpeur Plastique:  
 NA

Cable / Cable : NA

Roof / Toit : NA

### Kkids-136

Min. Protective Surface Required / Surface de protection min. requise :  
 10.1m (33'-2") x 8.7m (28'-8")

Equipment Dimensions / Dimensions de l'équipement :  
 6.5 m (21'-2") x 5.1 m (16'-8")

Approval date: 27/06/2013

Rev: 00

Initial: TLG

CAN/CSA-Z614-xx  
 xx: Last Edition Published/  
 Dernière édition publiée

Recommended Ages / Âges recommandés :  
 18 months to 12 years old / 18 mois à 12 ans

Capacity / Peut accueillir :  
 up to 10 children / Jusqu'à 10 enfants





23 ch. Boom Lane, Unit/Unité E  
 Industrial Park/Parc industriel  
 Atholville, New/Nouveau-Brunswick  
 Canada, E3N 4E8  
 Tel/tél. : 1-888-212-1411/Fax/télec. : 1-888-789-0987  
 go@kangaroo.com / www.kangaroo.com

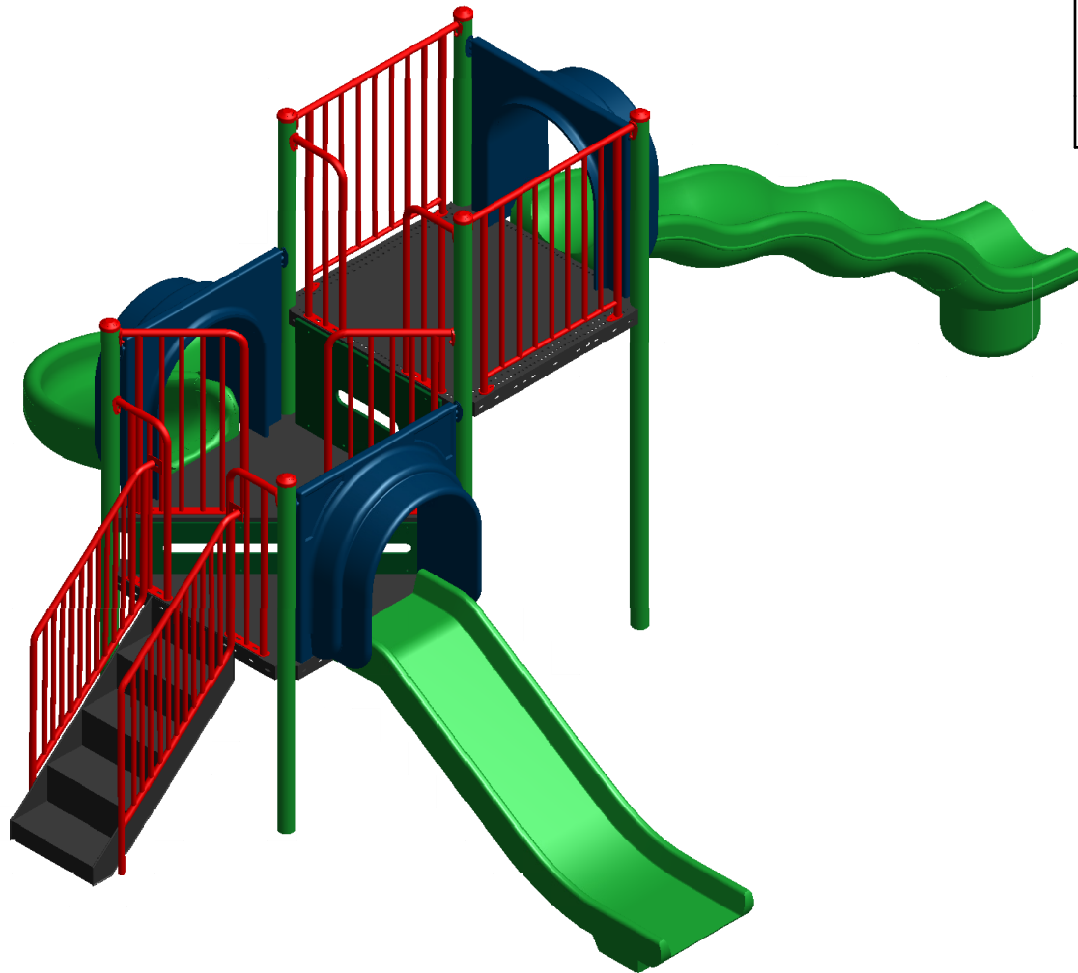

<b>Kkids-136</b>	Min. Protective Surface Required / Surface de protection min. requise : 10.1m (33'-2") x 8.7m (28'-8")	Equipment Dimensions / Dimensions de l'équipement : 6.5 m (21'-2") x 5.1 m (16'-8")	Approval date: 27/06/2013 Rev: 00 Initial: TLG
CAN/CSA-Z614-xx xx: Last Edition Published/ Dernière édition publiée	Recommended Ages / Âges recommandés : 18 months to 12 years old / 18 mois à 12 ans	Capacity / Peut accueillir : up to 10 children / Jusqu'à 10 enfants	



23 ch. Boom Lane, Unit/Unité E  
 Industrial Park/Parc industriel  
 Atholville, New/Nouveau-Brunswick  
 Canada, E3N 4E8  
 Tel/tél. : 1-888-212-1411/Fax/télec. : 1-888-789-0987  
 go@kangoroo.com / www.kangoroo.com

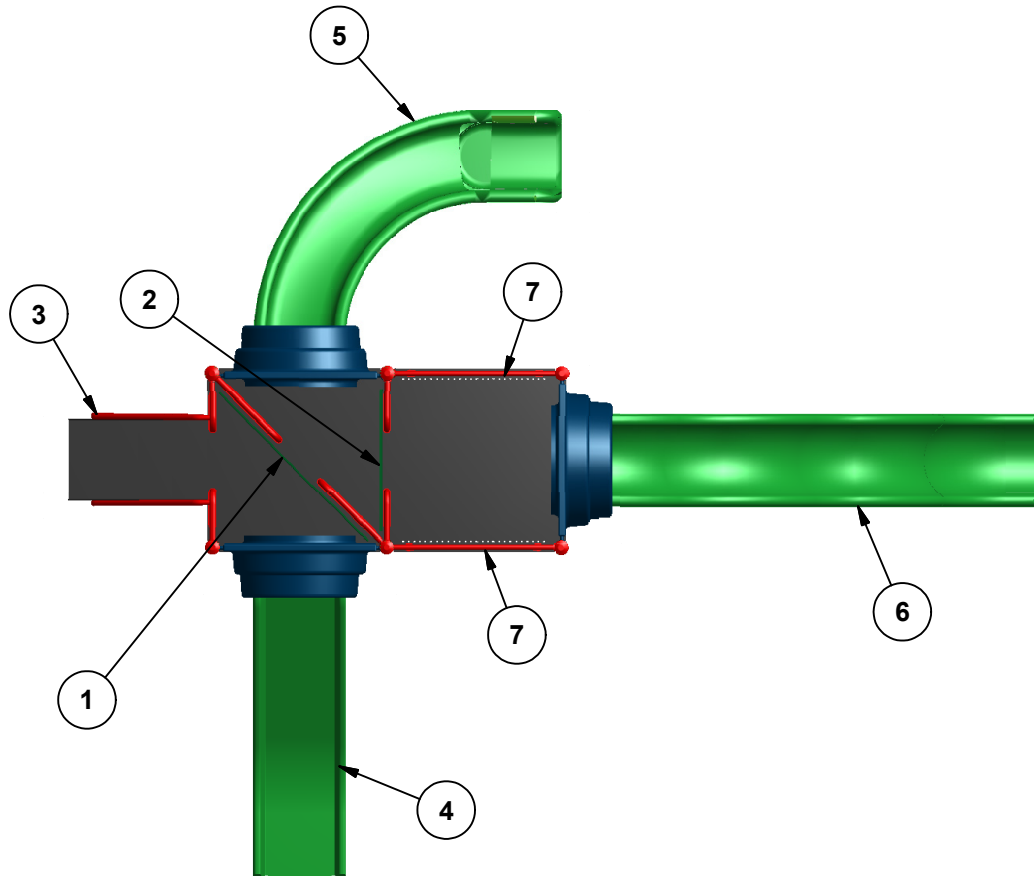

Legend / Légende

ITEM	QTY	Description
1	1	Wide Riser / Contremarche large
2	1	Ladder Panel 24" / Panneau échelle 24"
3	1	Stair 36"/Escalier 36"
4	1	Double Wall Slide 36"/Glissoire simple 36"
5	1	Curved Slide 48" / Glissoire courbée 48"
6	1	Wavy Double Wall Slide 72" / Glissoire simple en vague 72"
7	2	Safety Rail / Barrière de protection

**Kkids-136**

CAN/CSA-Z614-xx  
 xx: Last Edition Published/  
 Dernière édition publiée

Min. Protective Surface Required / Surface de protection min. requise :  
 10.1m (33'-2") x 8.7m (28'-8")

Recommended Ages / Âges recommandés :  
 18 months to 12 years old / 18 mois à 12 ans

Equipment Dimensions / Dimensions de l'équipement :  
 6.5 m (21'-2") x 5.1 m (16'-8")

Capacity / Peut accueillir :  
 up to 10 children / Jusqu'à 10 enfants

Approval date: 27/06/2013  
 Rev: 00  
 Initial: TLG





23 ch. Boom Lane, Unit/Unité E, Industrial Park/Parc industriel  
Atholville, New/Nouveau-Brunswick  
Canada, E3N 4E8  
Tel/tél. : 1-888-212-1411 - Fax/télé. : 1-888-789-0987  
contact@kangoroo.com / www.kangoroo.com

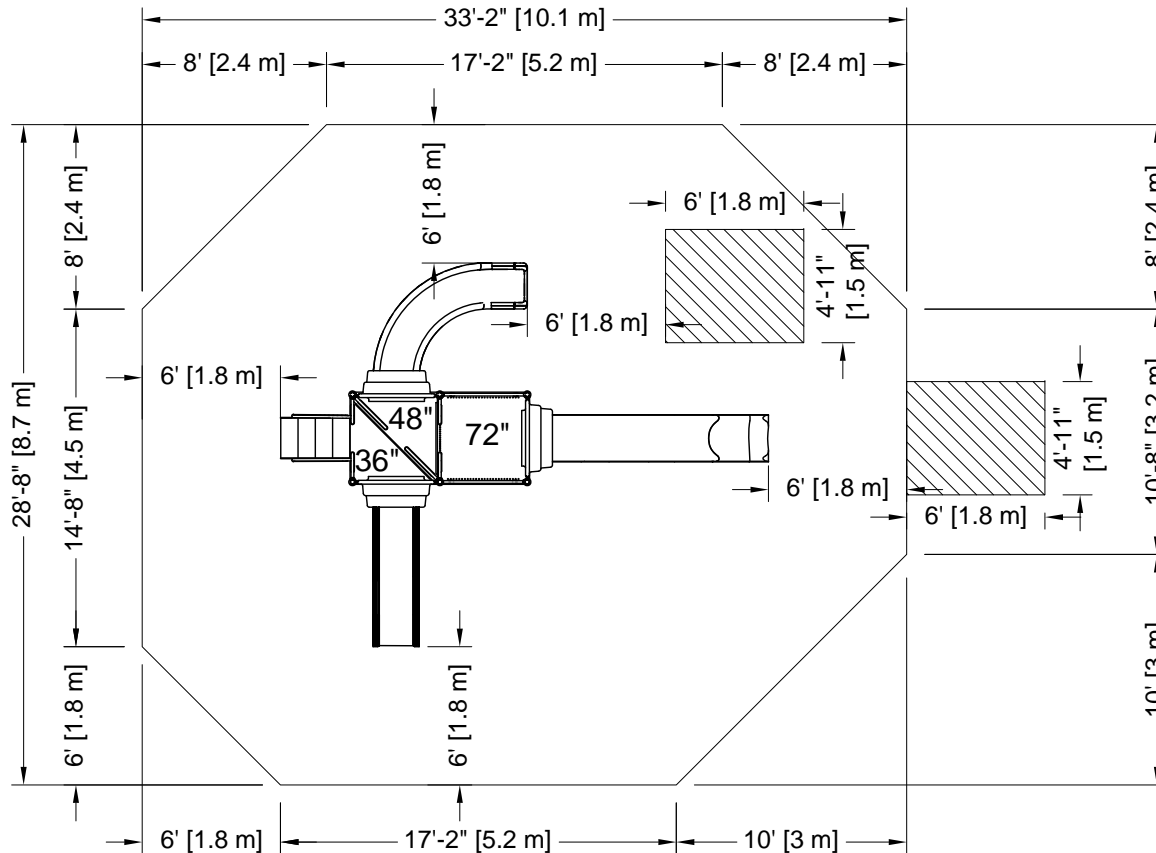

PLATFORM HEIGHTS  
HAUTEURS DE PLATEFORME

12" = 305MM	60" = 1524MM
24" = 609MM	72" = 1829MM
36" = 915MM	84" = 2134MM
48" = 1219MM	96" = 2438MM

**ZONE DE PROTECTION:**

Chaque équipement doit avoir une zone de protection constituée d'une surface sans obstacle qui se prolonge dans toutes les directions à partir du périmètre de l'équipement. Cette zone doit contenir un revêtement de surface (gravillon, sable, etc...) avec une capacité d'amortissement selon les normes CSA-Z614. Sauf avis contraire.

**Zone de protection minimum requise:**

10.1 m (33'-2")  
x  
8.7 m (28'-8")

- Aire : 760.49 m ca.  
(818.61 pi. ca.)

**PROTECTIVE SURFACING ZONE:**

Each equipment shall have a protective surfacing zone that consist of obstacle-free surfacing surrounding the equipment. This zone shall contain shock absorbing materi: (pea gravel, sand, etc...) that comply with CSA-Z614. Unless noted otherwise.

**Minimum Protective Surfacing Zone required:**

10.1 m (33'-2")  
x  
8.7 m (28'-8")

- Surface: 760.49 sq. m  
(818.61 sq. ft.)

**MÉTHODES D'INSTALLATION**

1

**DANS LE BÉTON:**

- Quantité de Sonotube de 12" Ø x 12' : 2

Béton :  
- 0.46 m. cu.  
(0.6 vge cu.)



2

**SYSTÈME AUTO-PORTANT:**

Qté charpentes: 3

Béton :  
- 0 m. cu.  
(0 vge cu.)



**INSTALLATION METHODE:**

1

**CONCRETE:**

- Quantity of Sonotube of 12" Ø x 12': 2

Concrete:  
- 0.46 cu. m.  
(0.6 cu. yd.)



2

**FREE-STANDING SYSTEM**

Frame QTY: 3

Concrete:  
- 0 cu. m.  
(0 cu. yd.)



**Attention :  
AIRE DE CIRCULATION LIBRE:**

Aire dégagée d'obstacle qui se prolonge sur au moins 1.8m (70.87") au delà de la zone de protection. Voir dessin pour les détails.



**Warning:**

**NO-ENCROACHMENT ZONE**

Obstacle-free zone extending at least 1.8m (70.87") beyond the protective surfacing zone. See drawing for details.



**Kkids-136**

CAN/CSA-Z614-xx  
xx: Last Edition Published /  
Dernière édition publiée

Equipment Dimensions / Dimensions de l'équipement :  
6.5 m (21'-2") x 5.1 m (16'-8")

Capacity / Peut accueillir :  
up to 10 children / Jusqu'à 10 enfants

Recommended Ages / Âges recommandés :  
18 months to 12 years old  
18 mois à 12 ans

Fall Height /  
Hauteur de chute:  
2.90 m (9'-6")

Approval date: 27-06-2013  
Rev: 00  
Initial: TLG

