



23 ch. Boom Lane, Unit/Unité E, Industrial Park/Parc industriel
Atholville, New-Brunswick, Canada, E3N 4E8
Tel/tél. : 1-888-212-1411, Fax. : 1-888-789-0987
contact@kangaroo.com / www.kangaroo.com



Colors / Couleurs

Post / Poteaux: Fuchsia / Fuchsia

Accent Color / Couleur complémentaire:
Yellow / jaune

1 Color panel / Panneaux 1 couleur: Blue / bleu

2 colors panel / Panneaux 2 couleurs :
Blue & Yellow / bleu et jaune

Slide / Glissoire: Blue / bleu

Plastic Climbers / Grimpeur Plastique:
N/A

Cable / Cable : Blue / bleu

Roof / Toit : N/A

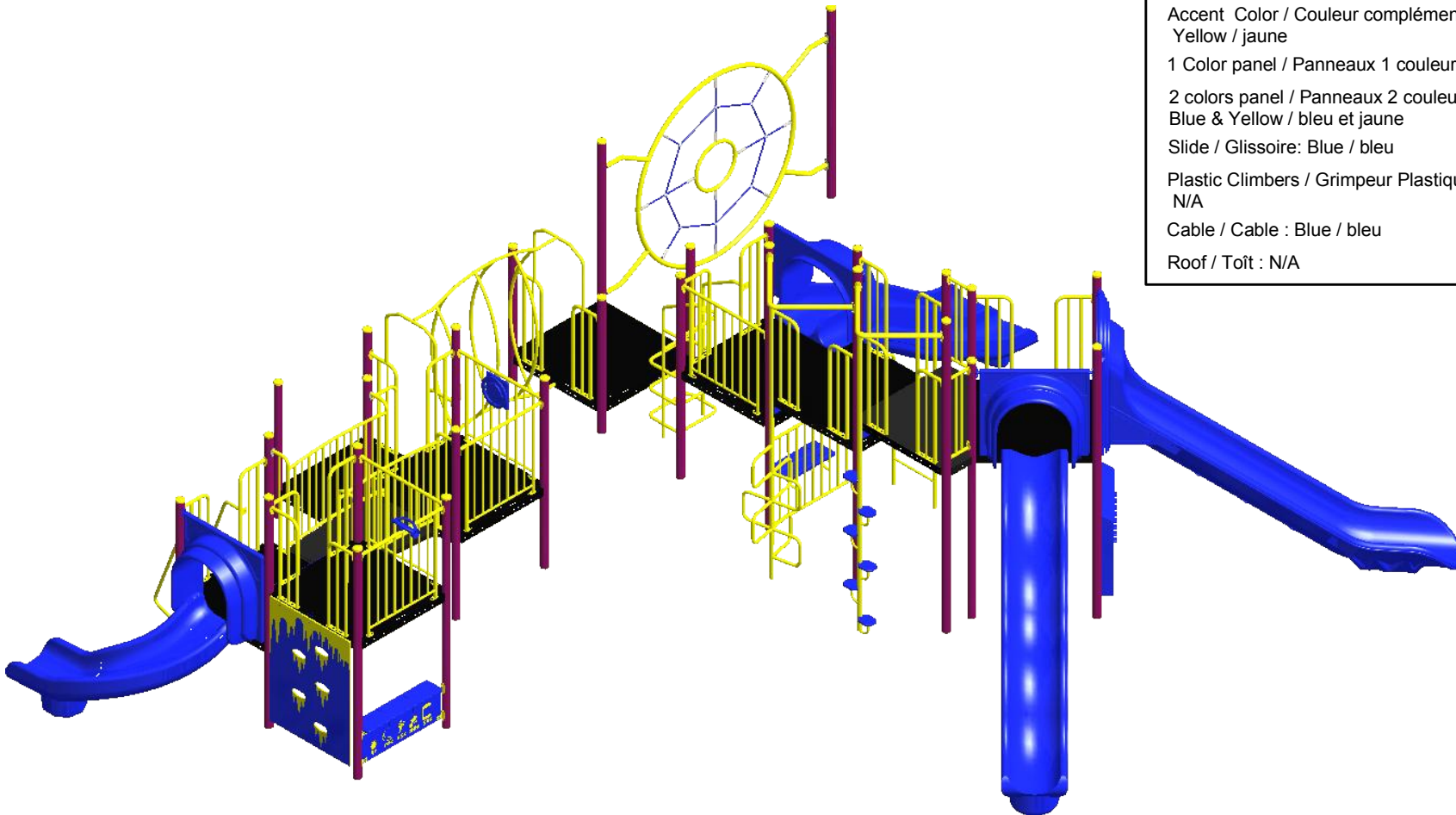

Kkids-121M2

Min. Protective Surface Required / Surface de protection min. requise :
12.2 m (40'-2") x 14.5 m (47'-6")

Equipment Dimensions / Dimensions de l'équipement :
8.6 m (28'-2") x 10.8 m (35'-6")

Approval date: 07/02/2017

Rev: 00

Initial: AMR

CAN/CSA-Z614-xx
xx: Last Edition Published/
Dernière édition publiée

Recommended Ages / Âges recommandés :
18 months to 12 years old / 18 mois à 12 ans

Capacity / Peut accueillir :
up to 50 children / Jusqu'à 50 enfants





23 ch. Boom Lane, Unit/Unité E
 Industrial Park/Parc industriel
 Atholville, New/Nouveau-Brunswick
 Canada, E3N 4E8
 Tel/tél. : 1-888-212-1411/Fax/télééc. : 1-888-789-0987
 www.kangaroo.com

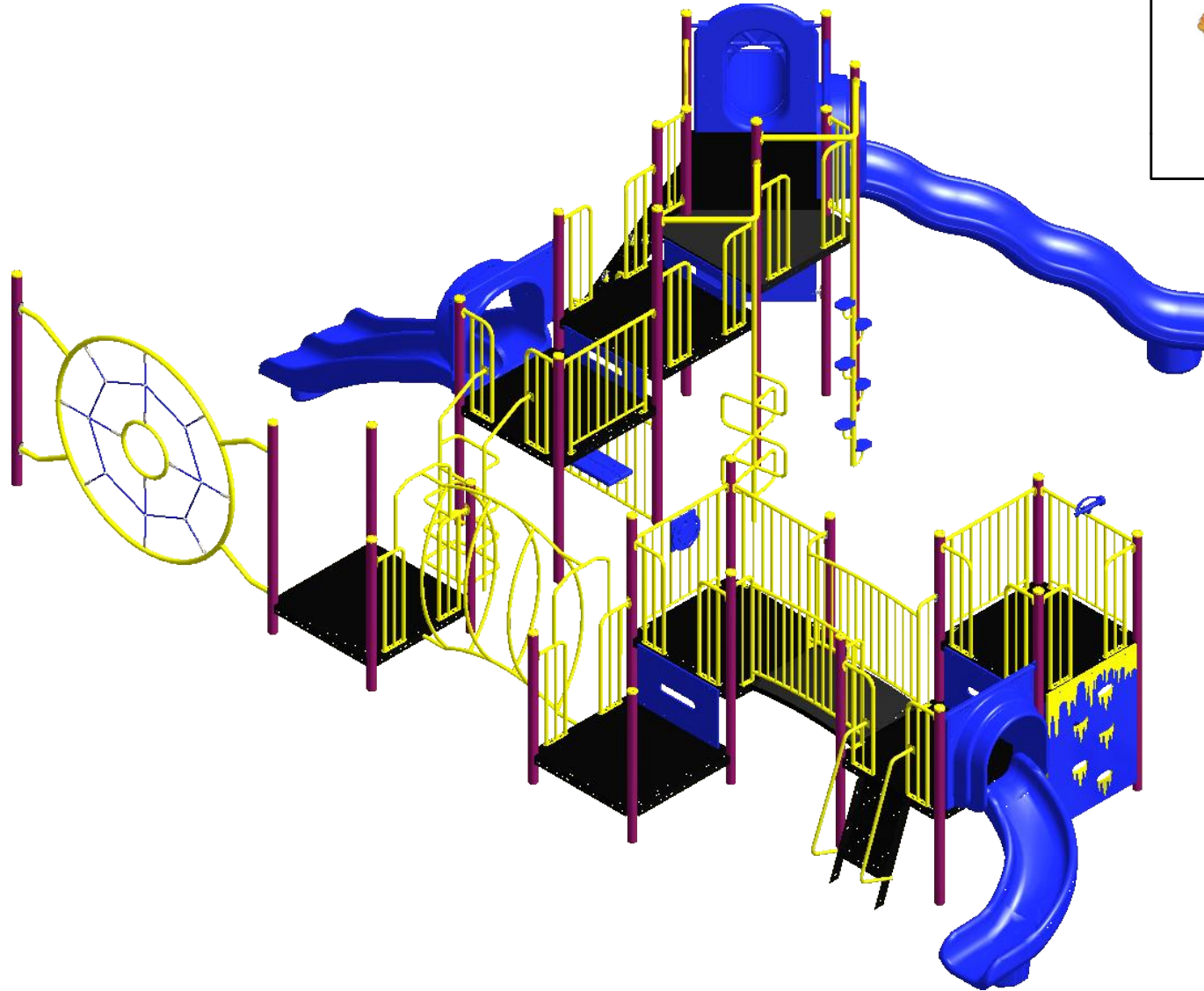

Kkids-121M2	Min. Protective Surface Required / Surface de protection min. requise : 12.2 m (40'-2") x 14.5 m (47'-6")	Equipment Dimensions / Dimensions de l'équipement : 8.6 m (28'-2") x 10.8 m (35'-6")	Approval date: 07/02/2017 Rev: 00 Initial: AMR
CAN/CSA-Z614-xx xx: Last Edition Published/ Dernière édition publiée	Recommended Ages / Âges recommandés : 18 months to 12 years old / 18 mois à 12 ans	Capacity / Peut accueillir : up to 50 children / Jusqu'à 50 enfants	



23 ch. Boom Lane, Unit/Unité E
 Industrial Park/Parc industriel
 Atholville, New/Nouveau-Brunswick
 Canada, E3N 4E8
 Tel/tél. : 1-888-212-1411/Fax/télééc. : 1-888-789-0987
 www.kangoroo.com

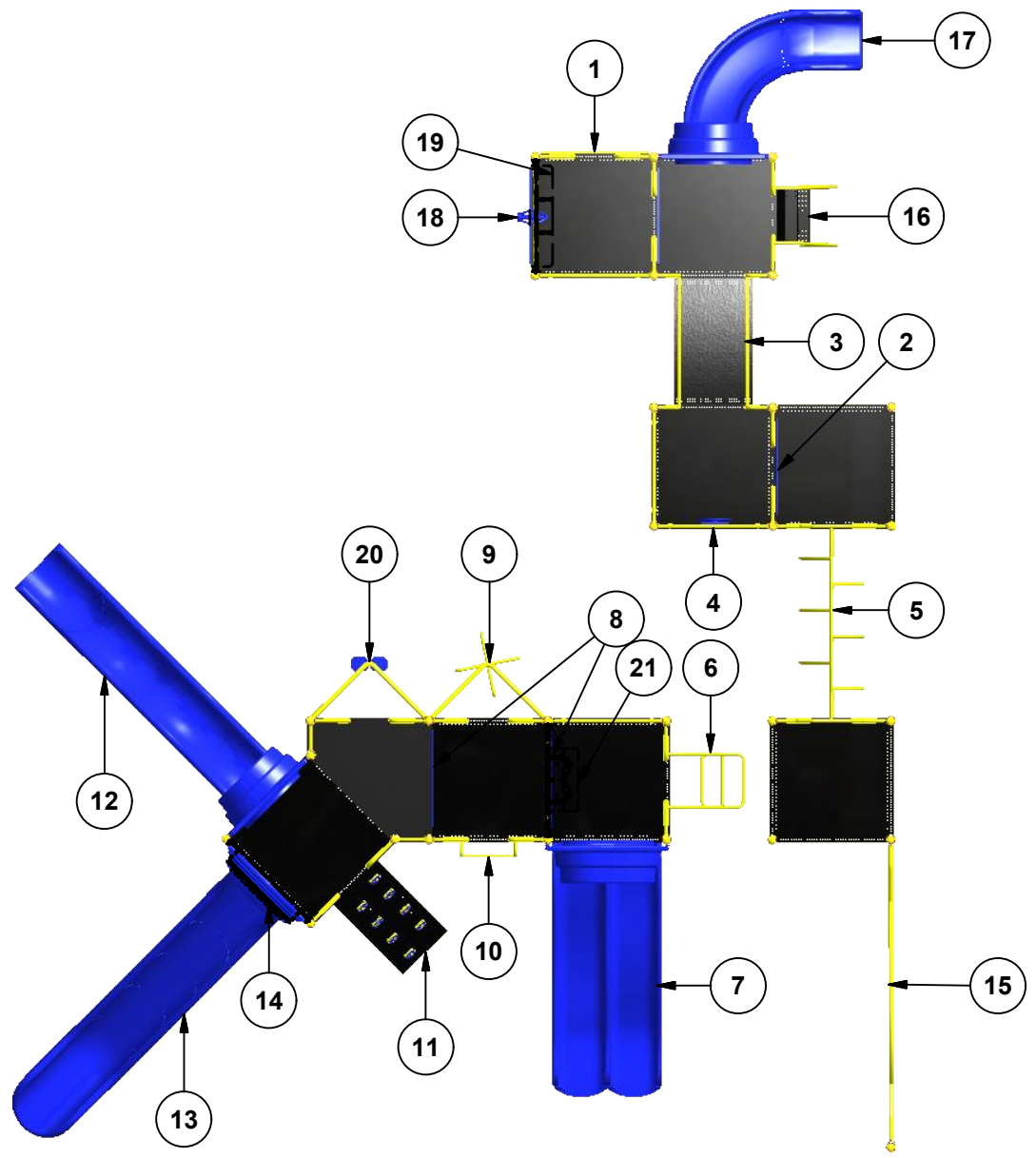

Legend / Légende

ITEM	QTY	Description	PART # / # PIECE
1	1	Ice Climber 60"/ Escaladeur de glace 60"	ICE-CL-60
2	2	Ladder Panel 24" / Panneau échelle 24"	LP-24
3	1	Arch Bridge 48"L / Pont en arche 48"L	ARC-BRI-48
4	1	Car Panel / Panneau Auto	AC-CAR
5	1	WishBone Alley / Voie ratatinée	WishBone Alley/ Voie ratatinée
6	1	Loop Climber 48"/ Échelle à boucles 48"	FS-LO-CL-48
7	1	Triple Rail Slide 48" / Glissoire double 48"	FS-4TRS
8	2	Riser 12"/contre-marche 12"	Riser-12
9	1	Cross Snake Pole 60"/ Échelle Serpentine croisée 60"	FS-CR-SNK-PL-60
10	1	Deck to Deck Rung Ladder 60"/ Échelle à barreaux plateforme à plateforme 60"	RG-LA-DTD-60
11	1	Alpine Wall 72"/mur alpin 72"	FS-AC-72
12	1	Wavy Double Wall Slide 72"/glissoire simple en vague 72"	FS-6DWWS
13	1	Straight StarGlide slide 72"/ Glissoire droite "StarGlide" 72"	SG-6STR
14	1	KG Piano Panel / Piano KG	KG-Piano
15	1	Cable Spider Web / Toile araignée en câble	SS-330M1CL
16	1	Enclosed Step Ladder 36"/Échelle à marches fermées 36"	FS-STP-36
17	1	Right Curved Slide 36"/Glissoire courbée a la droite 36"	FS-3CURVED-N
18	1	Telescope Panel / Panneau télescope	AC-TELE
19	1	KG Counter Panel/Panneau comptoir KG	KG-Counter
20	1	Bean Climber 72"/ Échelle haricots 72"	FS-BN-CL-72
21	1	Bench/Banc	AC-BENCH

Kkids-121M2	Min. Protective Surface Required / Surface de protection min. requise : 12.2 m (40'-2") x 14.5 m (47'-6")	Equipment Dimensions / Dimensions de l'équipement : 8.6 m (28'-2") x 10.8 m (35'-6")	Approval date: 07/02/2017 Rev: 00 Initial: AMR
	Recommended Ages / Âges recommandés : 18 months to 12 years old / 18 mois à 12 ans	Capacity / Peut accueillir : up to 50 children / Jusqu'à 50 enfants	
CAN/CSA-Z614-xx xx: Last Edition Published/ Dernière édition publiée			



23 ch. Boom Lane, Unit/Unité E, Industrial Park/Parc industriel
Atholville, New/Nouveau-Brunswick
Canada, E3N 4E8

Tel/tél. : 1-888-212-1411 - Fax/téléf. : 1-888-789-0987
contact@kangoroo.com / www.kangoroo.com

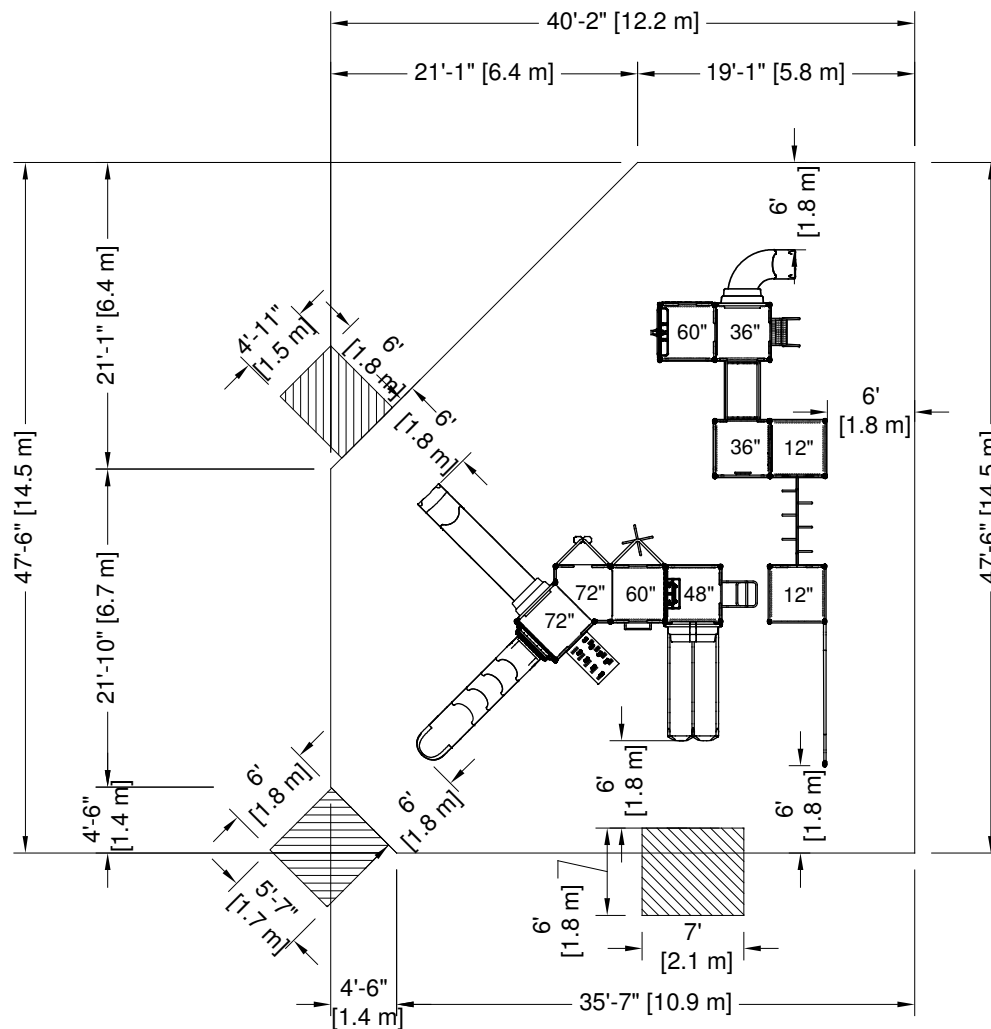

PLATFORM HEIGHTS
HAUTEURS DE PLATEFORME

12" = 305MM	60" = 1524MM
24" = 609MM	72" = 1829MM
36" = 915MM	84" = 2134MM
48" = 1219MM	96" = 2438MM



ZONE DE PROTECTION:

Chaque équipement doit avoir une zone de protection constituée d'une surface sans obstacle qui se prolonge dans toutes les directions à partir du périmètre de l'équipement. Cette zone doit contenir un revêtement de surface (gravillon, sable, etc...) avec une capacité d'amortissement selon les normes CSA-Z614. Sauf avis contraire.

Zone de protection minimum requise:

12.2 m (40'-2")
x
14.5 m (47'-6")

- Aire : 155.47 m ca. (1673.54 pi. ca.)
- Périmètre : 48.87 m (160'-4")

PROTECTIVE SURFACING ZONE :

Each equipment shall have a protective surfacing zone that consist of obstacle-free surfacing surrounding the equipment. This zone shall contain shock absorbing material (pea gravel, sand, etc...) that comply with CSA-Z614. Unless noted otherwise.

Minimum Protective Surfacing Zone required:

12.2 m (40'-2")
x
14.5 m (47'-6")

- Surface: 155.47 sq. m (1673.54 sq. ft.)
- Perimeter: 48.87 m (160'-4")

MÉTHODES D'INSTALLATION

1

DANS LE BÉTON:

- Quantité de Sonotube de 12" Ø x 12' :5

Béton :
- 2.13 m. cu. (2.8 vge cu.)



2

SYSTÈME AUTO-PORTANT:

Qté charpentes: 14

Béton :
- 0.00 m. cu. (0.00 vge cu.)



INSTALLATION METHODES

1

CONCRETE:

- Quantity of Sonotube of 12" Ø x 12':5

Concrete:
- 2.13 cu. m. (2.8 cu. yd.)

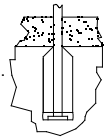

2

FREE-STANDING SYSTEM:

Frame QTY: 14

Concrete:
- 0.00 cu. m. (0.00 cu. yd.)

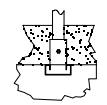

Attention :

AIRE DE CIRCULATION LIBRE:

Aire dégagée d'obstacle qui se prolonge sur au moins 1.8m (70.87") au delà de la zone de protection. Voir dessin pour les détails.

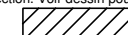

Warning:

NO-ENCROACHMENT ZONE :

Obstacle-free zone extending at least 1.8m (70.87") beyond the protective surfacing zone. See drawing for details.

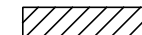

Kkids-121M2

Equipment Dimensions / Dimensions de l'équipement :
8.6 m (28'-2") x 10.8 m (35'-6")

Recommended Ages / Âges recommandés :
18 months to 12 years old
18 mois à 12 ans

CAN/CSA-Z614-xx
xx: Last Edition Published /
Dernière édition publiée

Capacity / Peut accueillir :
up to 50 children / Jusqu'à 50 enfants

Fall Height /
Hauteur de chute:
2.78 m (9'-11/2")

Approval date: 07/02/2017
Rev: 00
Initial: AMR

