



23 ch. Boom Lane, Unit/Unité E  
 Industrial Park/Parc industriel  
 Atholville, New/Nouveau-Brunswick  
 Canada, E3N 4E8  
 Tel/tél. : 1-888-212-1411/Fax/télec. : 1-888-789-0987  
 contact@kangoroo.com / www.kangoroo.com

### Colors / Couleurs

Post / Poteaux: White/Blanc  
 Accent Color / Couleur complémentaire:  
 Red/Rouge  
 1 Color panel / Panneaux 1 couleur: Red/Rouge  
 2 colors panel / Panneaux 2 couleurs :  
 Red & White/Rouge et blanc  
 Slide / Glissoire: Red/Rouge  
 Plastic Climbers / Grimpeur Plastique:  
 NA  
 Cable / Cable : NA  
 Roof / Toît : Red w White logo/Rouge avec logo blanc

<b>Kkids-120C</b>	Min. Protective Surface Required / Surface de protection min. requise : 9.6 m (31'-5") x 8.3 m (27'-2")	Equipment Dimensions / Dimensions de l'équipement : 5.9 m (19'-5") x 4.6 m (15'-2")	Approval date: 25/06/2013 Rev: 00 Initial: TLG
CAN/CSA-Z614-xx xx: Last Edition Published/ Dernière édition publiée	Recommended Ages / Âges recommandés : 18 months to 12 years old / 18 mois à 12 ans	Capacity / Peut accueillir : up to 25 children / Jusqu'à 25 enfants	



23 ch. Boom Lane, Unit/Unité E  
 Industrial Park/Parc industriel  
 Atholville, New/Nouveau-Brunswick  
 Canada, E3N 4E8  
 Tel/tél. : 1-888-212-1411/Fax/télec. : 1-888-789-0987  
 go@kangaroo.com / www.kangaroo.com

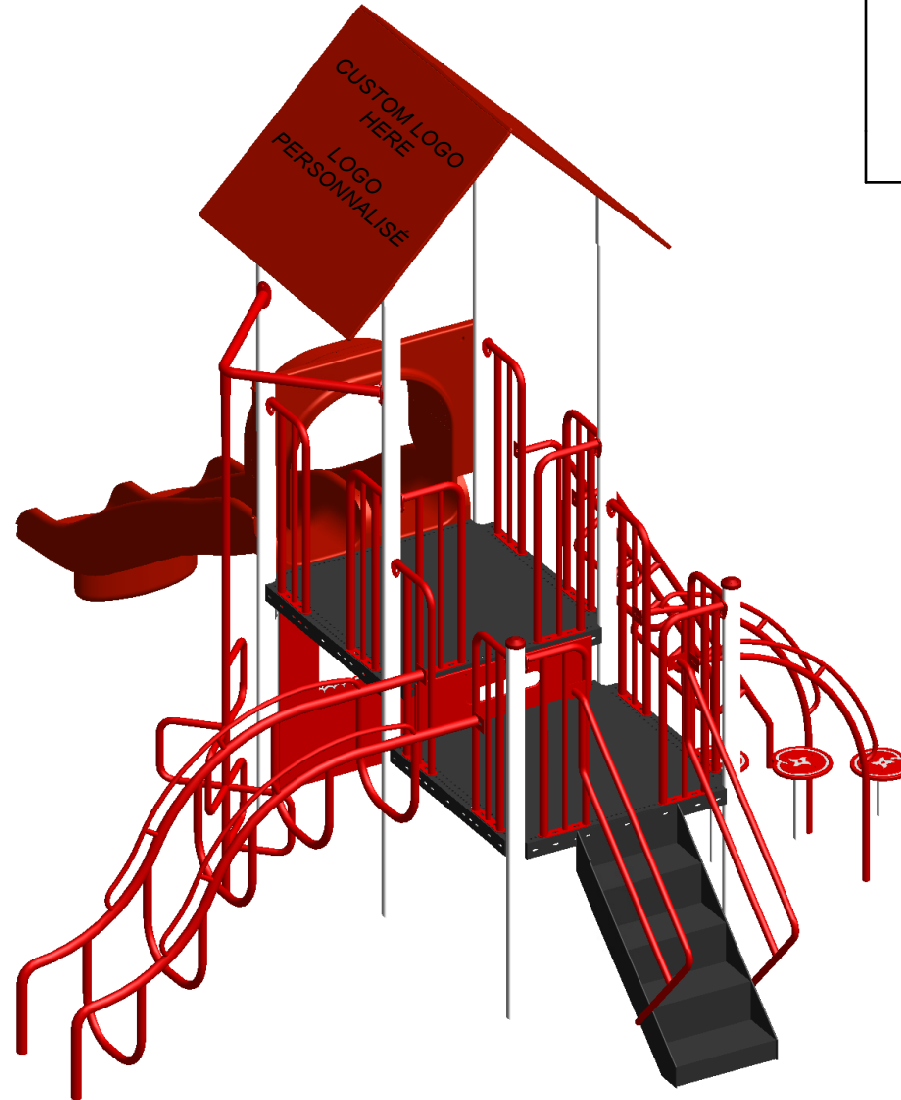

<b>Kkids-120C</b>	Min. Protective Surface Required / Surface de protection min. requise : 9.6 m (31'-5") x 8.3 m (27'-2")	Equipment Dimensions / Dimensions de l'équipement : 5.9 m (19'-5") x 4.6 m (15'-2")	Approval date: 25/06/2013 Rev: 00 Initial: TLG
CAN/CSA-Z614-xx xx: Last Edition Published/ Dernière édition publiée	Recommended Ages / Âges recommandés : 18 months to 12 years old / 18 mois à 12 ans	Capacity / Peut accueillir : up to 25 children / Jusqu'à 25 enfants	



23 ch. Boom Lane, Unit/Unité E  
 Industrial Park/Parc industriel  
 Atholville, New/Nouveau-Brunswick  
 Canada, E3N 4E8  
 Tel/tél. : 1-888-212-1411/Fax/télec. : 1-888-789-0987  
 go@kangoroo.com / www.kangoroo.com

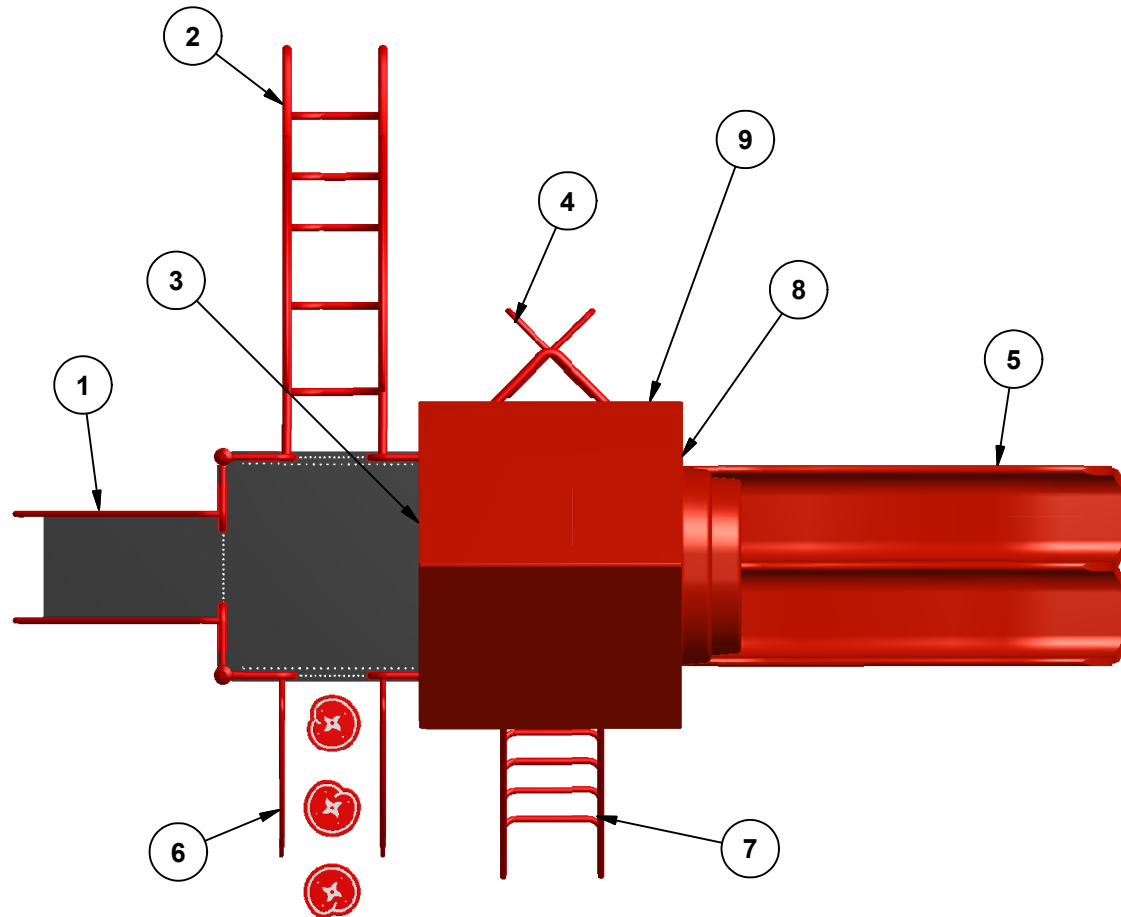

Legend / Légende

ITEM	QTY	Description
1	1	Stair 36"/Escalier 36"
2	1	The Caterpillar Climber / La Chenille
3	1	Riser 12" / Contremarche 12"
4	1	Cross Snake Pole / Échelle serpentine croisée
5	1	Triple Rail Slide 48" / Glissoire double 48"
6	1	LylliPad Climber 36" / Grimpeur nénuphars 36"
7	1	Inclined Half Loop Climber / Demie échelle à boucles inclinée
8	1	KG Theatre Panel / Panneau théâtre KG
9	1	HDPE Roof w Customized Logo/Toit HDPE avec Logo personnalisé

**Kkids-120C**

Min. Protective Surface Required / Surface de protection min. requise :  
 9.6 m (31'-5") x 8.3 m (27'-2")

Equipment Dimensions / Dimensions de l'équipement :  
 5.9 m (19'-5") x 4.6 m (15'-2")

Approval date: 25/06/2013  
 Rev: 00  
 Initial: TLG

CAN/CSA-Z614-xx  
 xx: Last Edition Published/  
 Dernière édition publiée

Recommended Ages / Âges recommandés :  
 18 months to 12 years old / 18 mois à 12 ans

Capacity / Peut accueillir :  
 up to 25 children / Jusqu'à 25 enfants





23 ch. Boom Lane, Unit/Unité E, Industrial Park/Parc industriel  
Atholville, New/Nouveau-Brunswick  
Canada, E3N 4E8  
Tel/tél. : 1-888-212-1411 - Fax/télé. : 1-888-789-0987  
contact@kangoroo.com / www.kangoroo.com

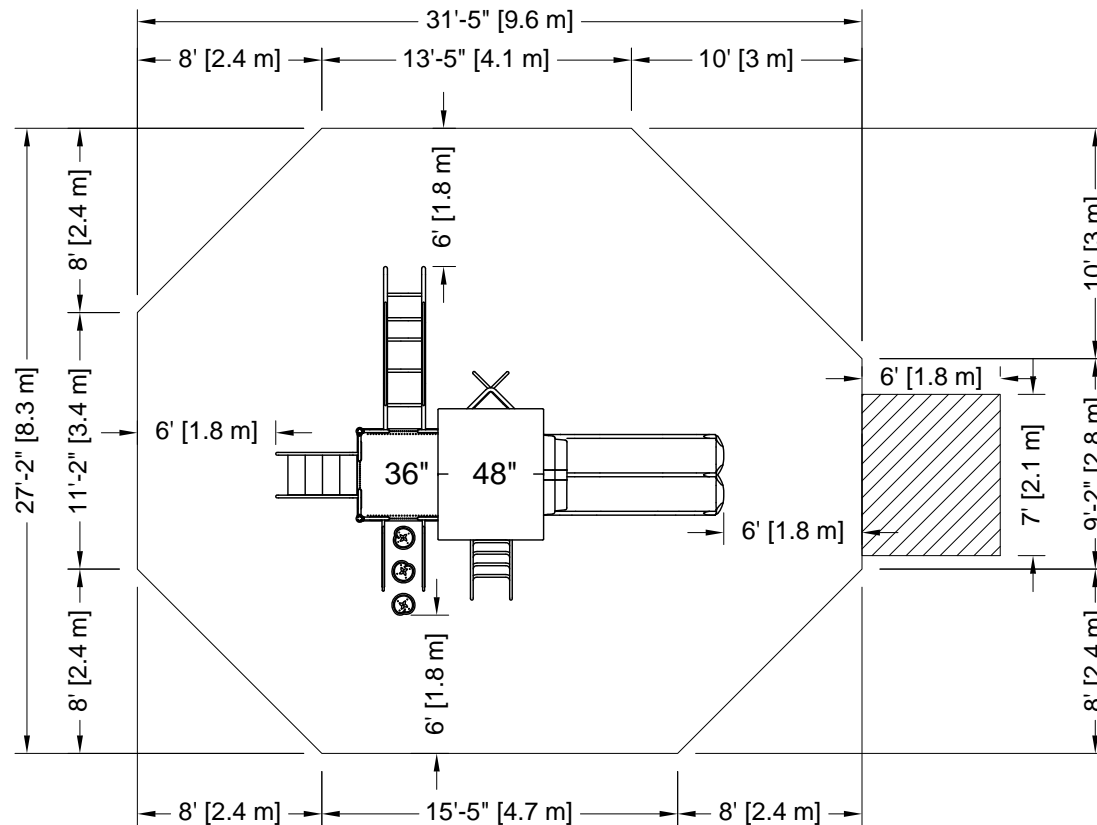

PLATFORM HEIGHTS  
HAUTEURS DE PLATEFORME

12" = 305MM	60" = 1524MM
24" = 609MM	72" = 1829MM
36" = 915MM	84" = 2134MM
48" = 1219MM	96" = 2438MM

**ZONE DE PROTECTION:**  
Chaque équipement doit avoir une zone de protection constituée d'une surface sans obstacle qui se prolonge dans toutes les directions à partir du périmètre de l'équipement. Cette zone doit contenir un revêtement de surface (gravillon, sable, etc...) avec une capacité d'amortissement selon les normes CSA-Z614. Sauf avis contraire.

**Zone de protection minimum requise:**  
9.6 m (31'-5")  
x  
8.3 m (27'-2")  
- Aire : 65.68 m ca.  
(706.99 pi. ca.)

**PROTECTIVE SURFACING ZONE:**  
Each equipment shall have a protective surfacing zone that consist of obstacle-free surfacing surrounding the equipment. This zone shall contain shock absorbing materi: (pea gravel, sand, etc...) that comply with CSA-Z614. Unless noted otherwise.

**Minimum Protective Surfacing Zone required:**  
9.6 m (31'-5")  
x  
8.3 m (27'-2")  
- Surface: 65.68 sq. m  
(706.99 sq. ft.)

**MÉTHODES D'INSTALLATION**

**1**  
**DANS LE BÉTON:**  
- Quantité de Sonotube de 12" Ø x 12" : 2

Béton :  
- 0.53 m. cu.  
(0.7 vge cu.)

**2**  
**SYSTÈME AUTO-PORTANT:**  
Qté charpentes: 4  
Béton :  
- 0 m. cu.  
(0 vge cu.)

**INSTALLATION METHODE**

**1**  
**CONCRETE:**  
- Quantity of Sonotube of 12" Ø x 12": 2

Concrete:  
- 0.53 cu. m.  
(0.7 cu. yd.)

**2**  
**FREE-STANDING SYSTEM**  
Frame QTY: 4  
Concrete:  
- 0 cu. m.  
(0 cu. yd.)

**Attention :**  
**AIRE DE CIRCULATION LIBRE:**  
Aire dégagée d'obstacle qui se prolonge sur au moins 1.8m (70.87") au delà de la zone de protection. Voir dessin pour les détails.



**Warning:**  
**NO-ENCROACHMENT ZONE**  
Obstacle-free zone extending at least 1.8m (70.87") beyond the protective surfacing zone. See drawing for details.



<b>Kkids-120C</b> CAN/CSA-Z614-xx xx: Last Edition Published / Dernière édition publiée	Equipment Dimensions / Dimensions de l'équipement : 5.9 m (19'-5") x 4.6 m (15'-2")
	Capacity / Peut accueillir : up to 25 children / Jusqu'à 25 enfants

Recommended Ages / Âges recommandés :  
18 months to 12 years old  
18 mois à 12 ans

Fall Height /  
Hauteur de chute:  
2.29 m (7'-6")

Approval date: 25-06-2013  
Rev: 00  
Initial: TLG

