

23 ch. Boom Lane, Unit/Unité E
 Industrial Park/Parc industriel
 Atholville, New/Nouveau-Brunswick
 Canada, E3N 4E8
 Tel/tél. : 1-888-212-1411/Fax/télec. : 1-888-789-0987
 contact@kangaroo.com / www.kangaroo.com

Colors / Couleurs

Post / Poteaux: Red/Rouge

Accent Color / Couleur complémentaire:
 Red & Yellow/Rouge et jaune

1 Color panel / Panneaux 1 couleur: Red/Rouge

2 colors panel / Panneaux 2 couleurs :
 NA

Slide / Glissoire: Kentucky Green/Vert kentucky

Plastic Climbers / Grimpeur Plastique:
 NA

Cable / Cable : NA

Roof / Toit : NA

Kkids-119M1

Min. Protective Surface Required / Surface de protection min. requise :
 8.8 m (28'-9") x 8.1 m (26'-9")

Equipment Dimensions / Dimensions de l'équipement :
 5.1 m (16'-9") x 4.5 m (14'-9")

Approval date: 07/05/2014

Rev: 00

Initial: TLG

CAN/CSA-Z614-xx
 xx: Last Edition Published/
 Dernière édition publiée

Recommended Ages / Âges recommandés :
 18 months to 12 years old / 18 mois à 12 ans

Capacity / Peut accueillir :
 up to 25 children / Jusqu'à 25 enfants





23 ch. Boom Lane, Unit/Unité E
 Industrial Park/Parc industriel
 Atholville, New/Nouveau-Brunswick
 Canada, E3N 4E8
 Tel/tél. : 1-888-212-1411/Fax/télééc. : 1-888-789-0987
 go@kangoroo.com / www.kangoroo.com



Kkids-119M1	Min. Protective Surface Required / Surface de protection min. requise : 8.8 m (28'-9") x 8.1 m (26'-9")	Equipment Dimensions / Dimensions de l'équipement : 5.1 m (16'-9") x 4.5 m (14'-9")	Approval date: 07/05/2014 Rev: 00 Initial: TLG
CAN/CSA-Z614-xx xx: Last Edition Published/ Dernière édition publiée	Recommended Ages / Âges recommandés : 18 months to 12 years old / 18 mois à 12 ans	Capacity / Peut accueillir : up to 25 children / Jusqu'à 25 enfants	



23 ch. Boom Lane, Unit/Unité E
 Industrial Park/Parc industriel
 Atholville, New/Nouveau-Brunswick
 Canada, E3N 4E8
 Tel/tél. : 1-888-212-1411/Fax/télééc. : 1-888-789-0987
 go@kangoroo.com / www.kangoroo.com

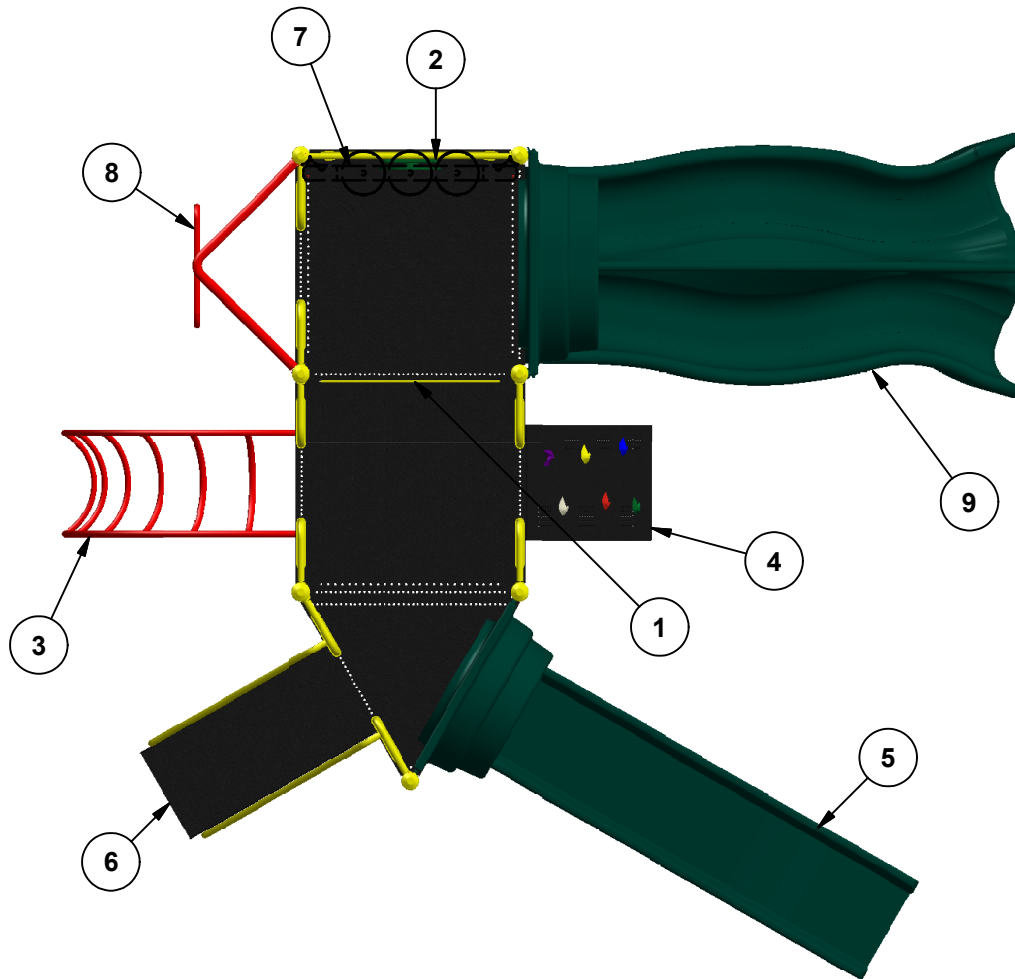

Legend / Légende

ITEM	QTY	Description	PART # / # PIECE
1	1	Riser 12"/ Contre-marche 12"	RISER-12
2	1	Car Panel / Panneau Auto	AC-STW
3	1	Loop Arch Climber 48"/ Grimpeur à boucles 48"	LARCH-48
4	1	Alpine Wall 48"/ Mur Alpin 48"	FS-AC-48
5	1	Double Wall Slide 48"/ Glissoire simple 48"	4DWFS
6	1	Stairs 48"/ Escaliers 48"	STAIR-48
7	1	Tic-tac-toe Panel / Panneau tic-tac-toe	AC-TTT
8	1	Snake pole 60"/ Échelle serpentine 60"	FS-SNK-PL-60
9	1	Duo-Slide 60"/ Glissoire double "Duo-Slide" 60"	5TRS

Kkids-119M1

Min. Protective Surface Required / Surface de protection min. requise :
 8.8 m (28'-9") x 8.1 m (26'-9")

Equipment Dimensions / Dimensions de l'équipement :
 5.1 m (16'-9") x 4.5 m (14'-9")

Approval date: 07/05/2014

Rev: 00

Initial: TLG

CAN/CSA-Z614-xx
 xx: Last Edition Published/
 Dernière édition publiée

Recommended Ages / Âges recommandés :
 18 months to 12 years old / 18 mois à 12 ans

Capacity / Peut accueillir :
 up to 25 children / Jusqu'à 25 enfants





23 ch. Boom Lane, Unit/Unité E, Industrial Park/Parc industriel
 Atholville, New/Nouveau-Brunswick
 Canada, E3N 4E8
 Tel/tél. : 1-888-212-1411 - Fax/télééc. : 1-888-789-0987
 contact@kangoroo.com / www.kangoroo.com

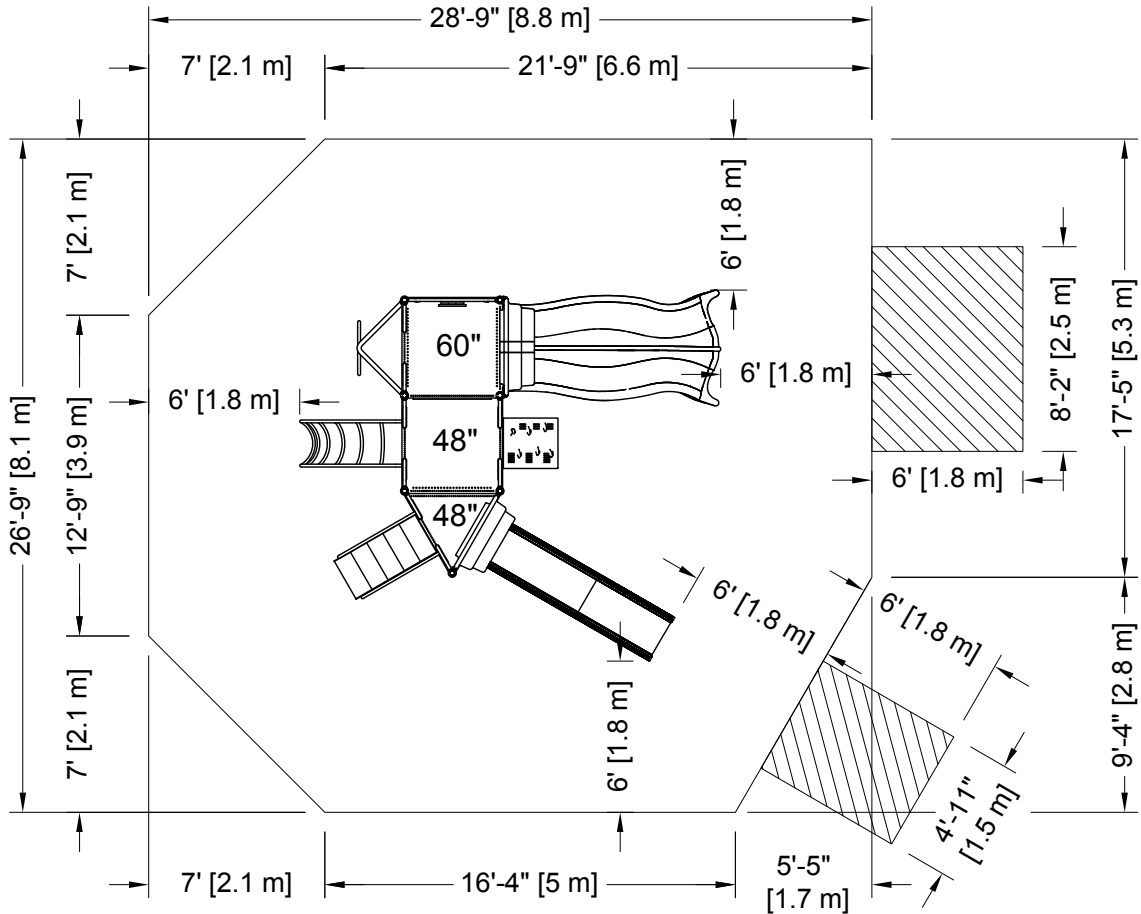

PLATFORM HEIGHTS
HAUTEURS DE PLATEFORME

12" = 305MM	60" = 1524MM
24" = 609MM	72" = 1829MM
36" = 915MM	84" = 2134MM
48" = 1219MM	96" = 2438MM

ZONE DE PROTECTION:
 Chaque équipement doit avoir une zone de protection constituée d'une surface sans obstacle qui se prolonge dans toutes les directions à partir du périmètre de l'équipement. Cette zone doit contenir un revêtement de surface (gravillon, sable, etc...) avec une capacité d'amortissement selon les normes CSA-Z614. Sauf avis contraire.
Zone de protection minimum requise:
 8.8 m (28'-9")
 x
 8.1 m (26'-9")
 - Aire : 64.44 m ca. (693.57 pi. ca.)
 - Périmètre : 30.18 m (99'-0")

PROTECTIVE SURFACING ZONE :
 Each equipment shall have a protective surfacing zone that consist of obstacle-free surfacing surrounding the equipment. This zone shall contain shock absorbing material (pea gravel, sand, etc...) that comply with CSA-Z614. Unless noted otherwise.
Minimum Protective Surfacing Zone required:
 8.8 m (28'-9")
 x
 8.1 m (26'-9")
 - Surface: 64.44 sq. m (693.57 sq. ft.)
 - Perimeter: 30.18 m (99'-0")

MÉTHODES D'INSTALLATION

1
DANS LE BÉTON:
 - Quantité de Sonotube de 12" Ø x 12' : 2

Béton :
 - 0.53 m. cu. (0.7 vge cu.)

2
SYSTÈME AUTO-PORTANT:
 Qté charpentes: **4**
 Béton :
 - 0 m. cu. (0 vge cu.)

INSTALLATION METHODES

1
CONCRETE:
 - Quantity of Sonotube of 12" Ø x 12': 2

Concrete:
 - 0.53 cu. m. (0.7 cu. yd.)

2
FREE-STANDING SYSTEM
 Frame QTY: **4**
 Concrete:
 - 0 cu. m. (0 cu. yd.)

Attention :
AIRE DE CIRCULATION LIBRE:
 Aire dégagée d'obstacle qui se prolonge sur au moins 1.8m (70.87") au delà de la zone de protection. Voir dessin pour les détails.

Warning:
NO-ENCROACHMENT ZONE
 Obstacle-free zone extending at least 1.8m (70.87") beyond the protective surfacing zone. See drawing for details.

Kkids-119M1	Equipment Dimensions / Dimensions de l'équipement : 5.1 m (16'-9") x 4.5 m (14'-9")
CAN/CSA-Z614-xx xx: Last Edition Published / Dernière édition publiée	Capacity / Peut accueillir : up to 25 children / Jusqu'à 25 enfants

Recommended Ages / Âges recommandés :
 18 months to 12 years old
 18 mois à 12 ans

Fall Height /
 Hauteur de chute:
 2.59 m (8'-6")

Approval date: 07-05-2014
 Rev: 00
 Initial: TLG