

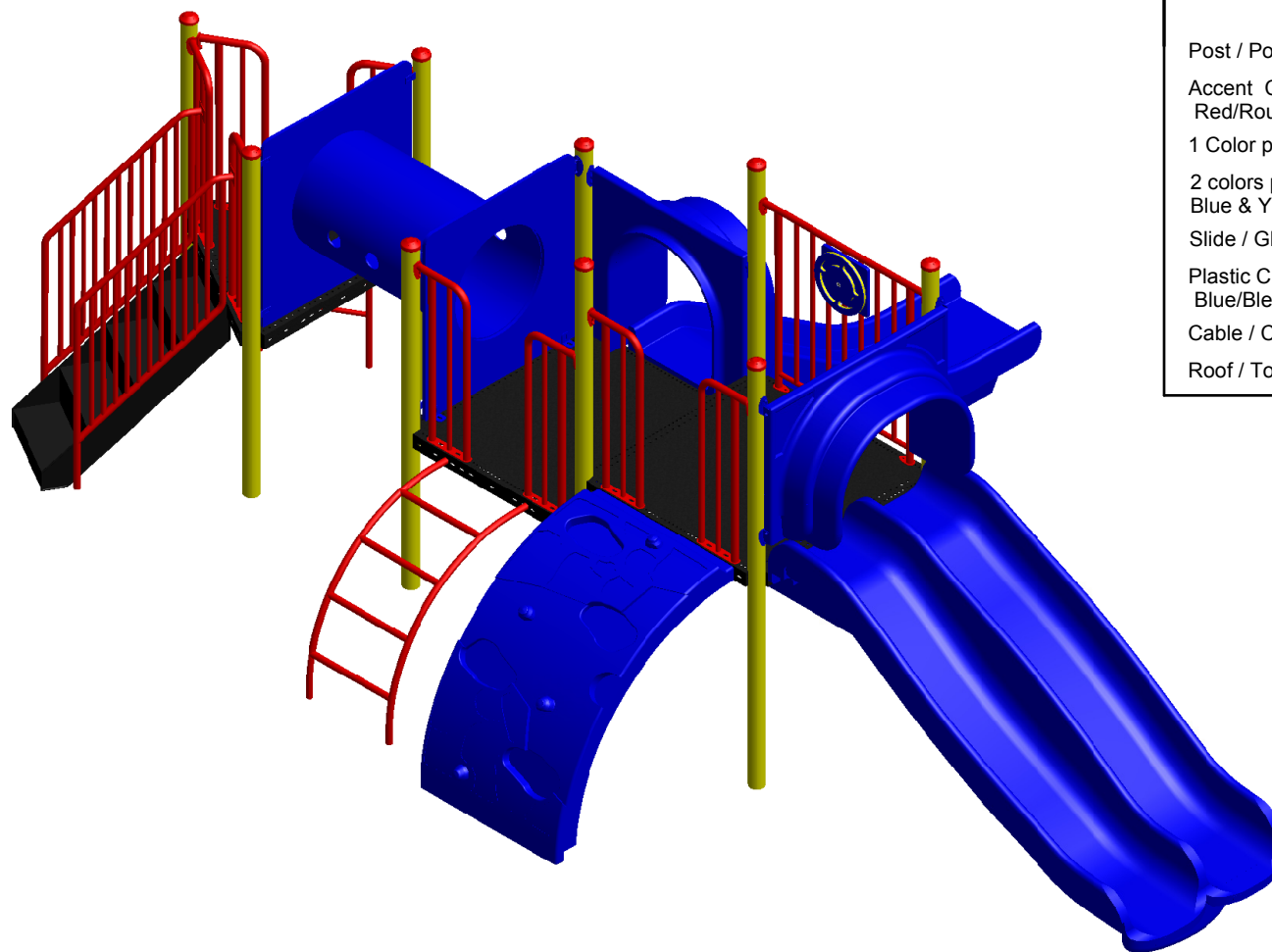

23 ch. Boom Lane, Unit/Unité E
 Industrial Park/Parc industriel
 Atholville, New/Nouveau-Brunswick
 Canada, E3N 4E8
 Tel/tél. : 1-888-212-1411/Fax/télec. : 1-888-789-0987
 contact@kangaroo.com / www.kangaroo.com



Colors / Couleurs

Post / Poteaux: Yellow/Jaune

Accent Color / Couleur complémentaire:
 Red/Rouge

1 Color panel / Panneaux 1 couleur: Blue/Bleu

2 colors panel / Panneaux 2 couleurs :
 Blue & Yellow/Bleu et jaune

Slide / Glissoire: Blue/Bleu

Plastic Climbers / Grimpeur Plastique:
 Blue/Bleu

Cable / Cable : NA

Roof / Toit : NA

Kkids-107M1

Min. Protective Surface Required / Surface de protection min. requise :
 8.2 m (27'-1") x 10.7 m (35'-2")

Equipment Dimensions / Dimensions de l'équipement :
 4.6 m (15'-1") x 7.1 m (23'-2")

Approval date: 22/10/2014

Rev: 01

Initial: TLG

CAN/CSA-Z614-xx
 xx: Last Edition Published/
 Dernière édition publiée

Recommended Ages / Âges recommandés :
 18 months to 12 years old / 18 mois à 12 ans

Capacity / Peut accueillir :
 up to 27 children / Jusqu'à 27 enfants





23 ch. Boom Lane, Unit/Unité E
 Industrial Park/Parc industriel
 Atholville, New/Novveau-Brunswick
 Canada, E3N 4E8
 Tel/tél. : 1-888-212-1411/Fax/télééc. : 1-888-789-0987
 go@kangaroo.com / www.kangaroo.com

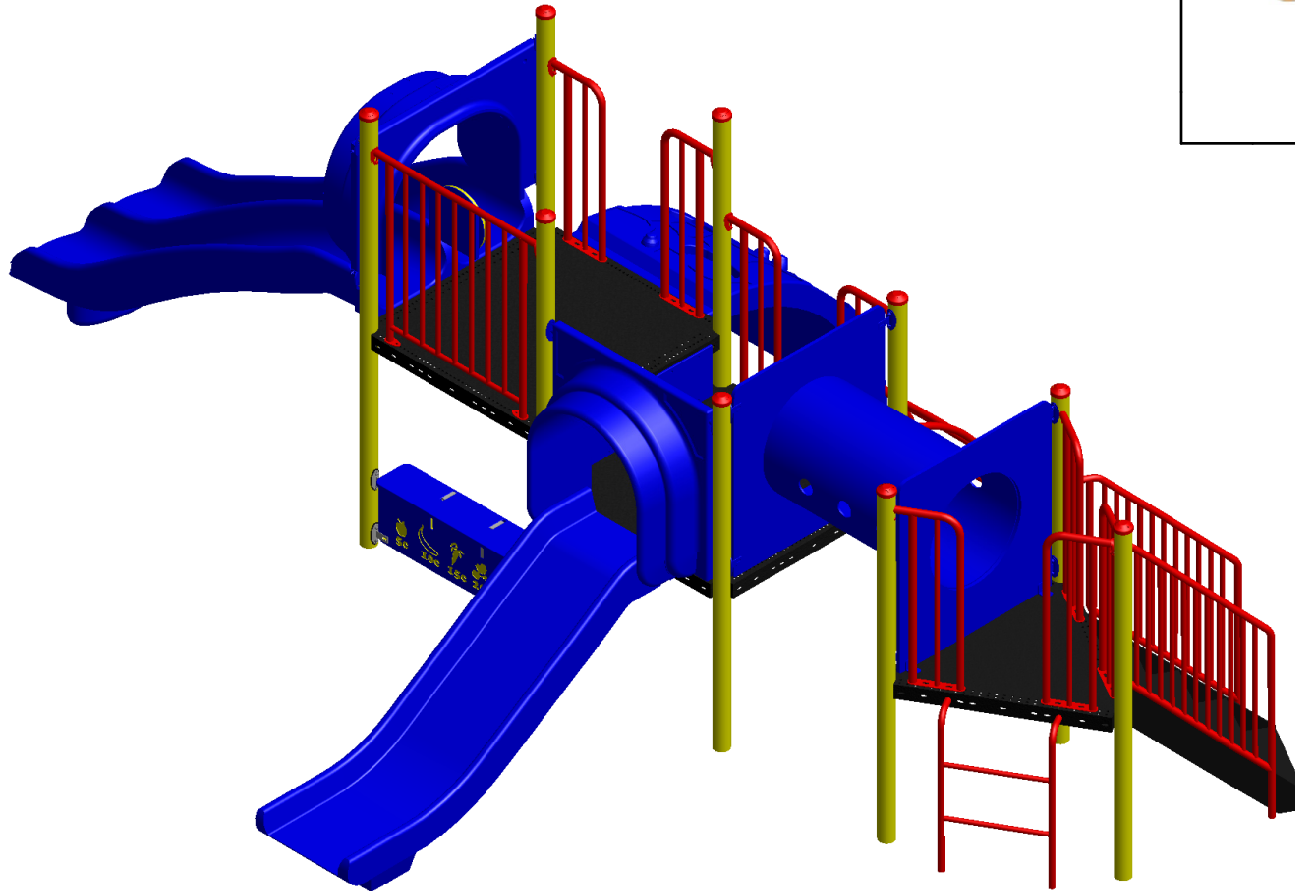

Kkids-107M1	Min. Protective Surface Required / Surface de protection min. requise : 8.2 m (27'-1") x 10.7 m (35'-2")	Equipment Dimensions / Dimensions de l'équipement : 4.6 m (15'-1") x 7.1 m (23'-2")	Approval date: 22/10/2014 Rev: 01 Initial: TLG
CAN/CSA-Z614-xx xx: Last Edition Published/ Dernière édition publiée	Recommended Ages / Âges recommandés : 18 months to 12 years old / 18 mois à 12 ans	Capacity / Peut accueillir : up to 27 children / Jusqu'à 27 enfants	

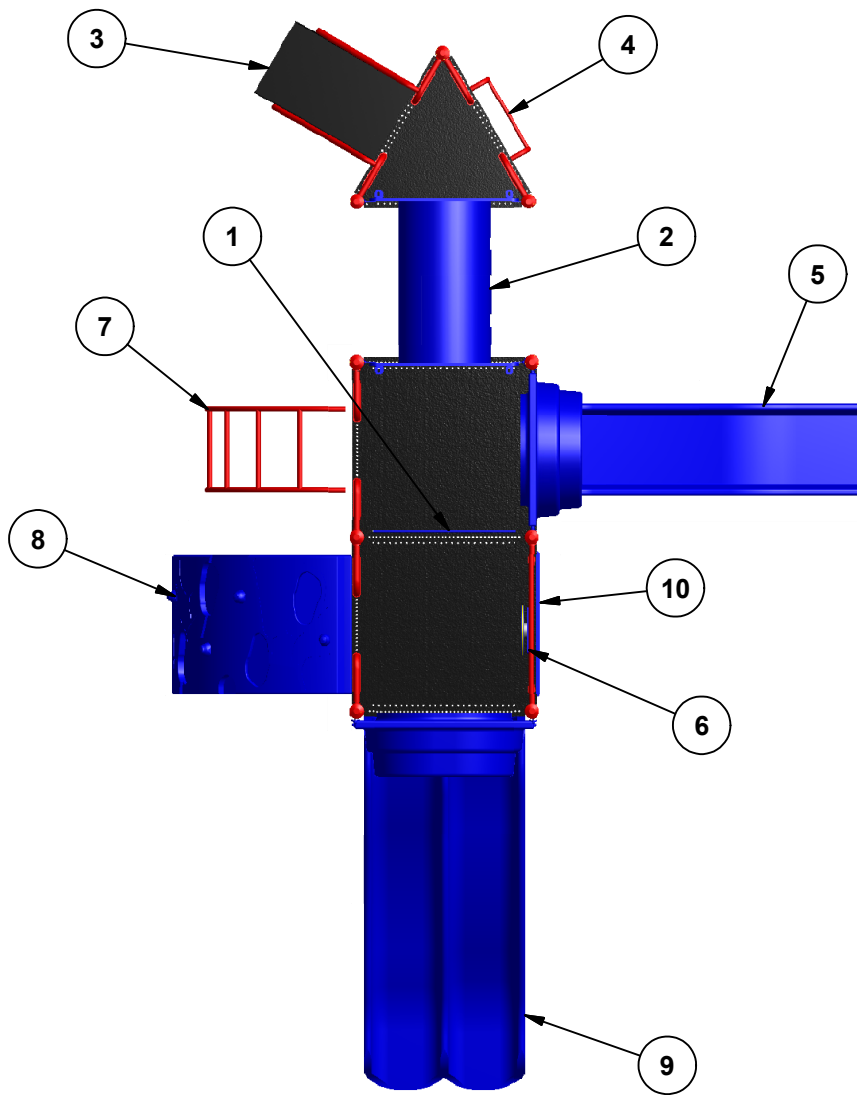

23 ch. Boom Lane, Unit/Unité E
 Industrial Park/Parc industriel
 Atholville, New/Nouveau-Brunswick
 Canada, E3N 4E8
 Tel/tél. : 1-888-212-1411/Fax/télééc. : 1-888-789-0987
 go@kangaroo.com / www.kangaroo.com

Legend / Légende

ITEM	QTY	Description	PART # / # PIECE
1	1	Riser 12"/ Contre-marche 12"	RISER-12
2	1	Deck to Deck Tunnel / Tunnel plateforme à plateforme	DTD-TUN-24Dia
3	1	Full Hand Rail Stairs 36"/ Escaliers à main courante pleine 36"	FR-STAIR-36
4	1	Ground to Deck Rung Ladder 36"/ Échelle à barreaux sol à plateforme 36"	FS-RG-LA-GTD-36
5	1	Double Wall Slide 36"/ Glissoire simple 36"	3DWFS
6	1	Car Panel / Panneau auto	AC-STW
7	1	Arch Climber 36"/ Grimpeur en arche 36"	FS-ARCH-CL-36
8	1	Bedrock Climber 48"/ Mur à grimper bedrock 48"	FS-BRC
9	1	Triple Rail Slide 48"/ Glissoire double 48"	4TRS
10	1	KG Counter Panel/Panneau comptoir KG	KG-COUNTER

Kkids-107M1

Min. Protective Surface Required / Surface de protection min. requise :
 8.2 m (27'-1") x 10.7 m (35'-2")

Equipment Dimensions / Dimensions de l'équipement :
 4.6 m (15'-1") x 7.1 m (23'-2")

Approval date: 22/10/2014

Rev: 01

Initial: TLG

CAN/CSA-Z614-xx
 xx: Last Edition Published/
 Dernière édition publiée

Recommended Ages / Âges recommandés :
 18 months to 12 years old / 18 mois à 12 ans

Capacity / Peut accueillir :
 up to 27 children / Jusqu'à 27 enfants



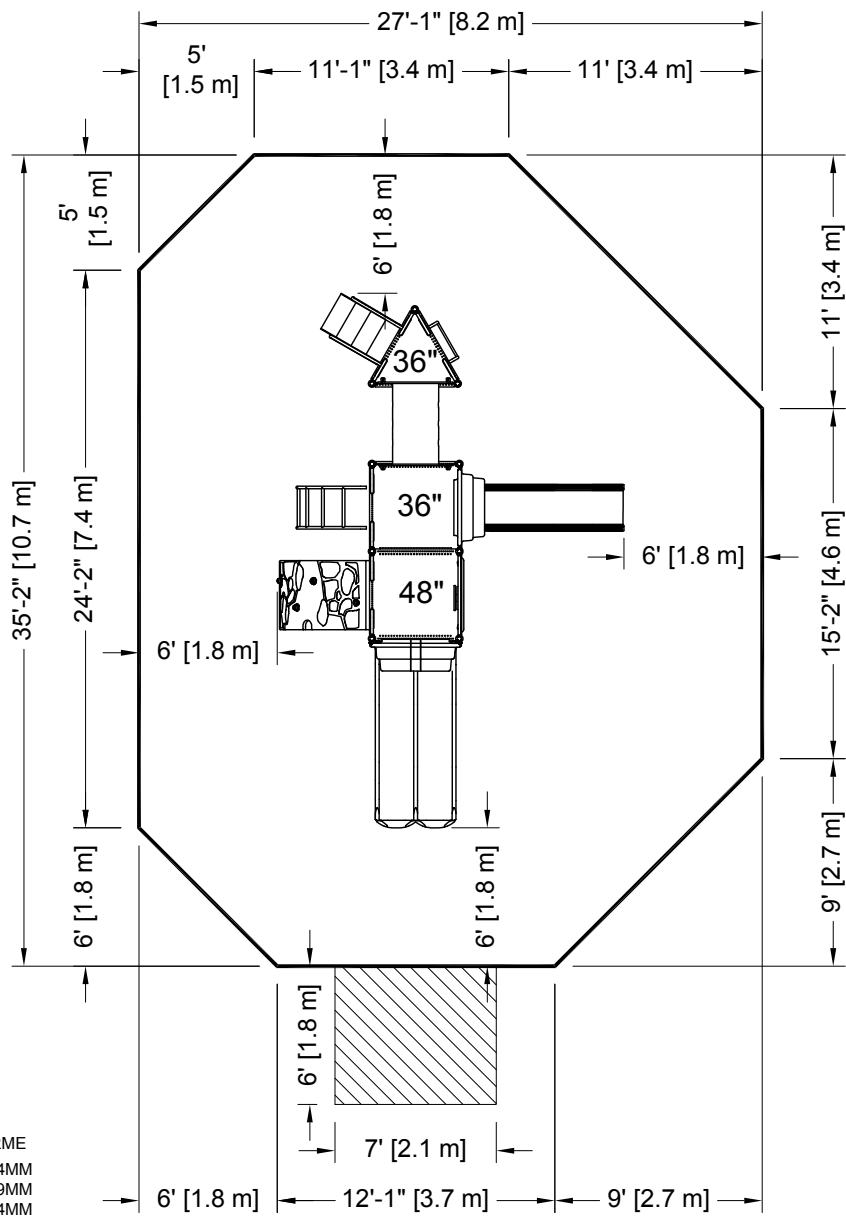

23 ch. Boom Lane, Unit/Unité E, Industrial Park/Parc industriel
 Atholville, New/Nouveau-Brunswick
 Canada, E3N 4E8
 Tel/tél. : 1-888-212-1411 - Fax/télec. : 1-888-789-0987
 contact@kangoroo.com / www.kangoroo.com

ZONE DE PROTECTION:
 Chaque équipement doit avoir une zone de protection constituée d'une surface sans obstacle qui se prolonge dans toutes les directions à partir du périmètre de l'équipement. Cette zone doit contenir un revêtement de surface (gravillon, sable, etc...) avec une capacité d'amortissement selon les normes CSA-Z614.
 Sauf avis contraire.
Zone de protection minimum requise:
 8.2 m (27'-1")
 x
 10.7 m (35'-2")
 - Aire : 76.24 m ca. (820.62 pi. ca.)
 - Périmètre : 32.62 m (107'-0")

PROTECTIVE SURFACING ZONE:
 Each equipment shall have a protective surfacing zone that consist of obstacle-free surfacing surrounding the equipment. This zone shall contain shock absorbing material (pea gravel, sand, etc...) that comply with CSA-Z614. Unless noted otherwise.
Minimum Protective Surfacing Zone required:
 8.2 m (27'-1")
 x
 10.7 m (35'-2")
 - Surface: 76.24 sq. m (820.62 sq. ft.)
 - Perimeter: 32.62 m (107'-0")

MÉTHODES D'INSTALLATION

1
DANS LE BÉTON:
 - Quantité de Sonotube de 12" Ø x 12" : 2
 Béton :
 - 0.68 m. cu. (0.9 vge cu.)

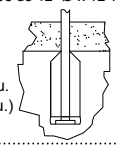

INSTALLATION METHODES

1
CONCRETE:
 - Quantity of Sonotube of 12" Ø x 12": 2
 Concrete:
 - 0.68 cu. m. (0.9 cu. yd.)

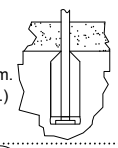

2
SYSTÈME AUTO-PORTANT:
 Qté charpentes: **5**
 Béton :
 - 0 m. cu. (0 vge cu.)

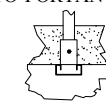

2
FREE-STANDING SYSTEM
 Frame QTY: **5**
 Concrete:
 - 0 cu. m. (0 cu. yd.)

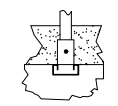

Attention :
AIRE DE CIRCULATION LIBRE:
 Aire dégagée d'obstacle qui se prolonge sur au moins 1.8m (70.87") au delà de la zone de protection. Voir dessin pour les détails.



Warning:
NO-ENCROACHMENT ZONE
 Obstacle-free zone extending at least 1.8m (70.87") beyond the protective surfacing zone. See drawing for details.

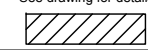

Kkids-107M1	Equipment Dimensions / Dimensions de l'équipement : 4.6 m (15'-1") x 7.1 m (23'-2")
CAN/CSA-Z614-xx xx: Last Edition Published / Dernière édition publiée	Capacity / Peut accueillir : up to 27 children / Jusqu'à 27 enfants

Recommended Ages / Âges recommandés :
 18 months to 12 years old
 18 mois à 12 ans

Fall Height /
 Hauteur de chute:
 2.29 m (7'-6")

Approval date: 22-10-2014
 Rev: 01
 Initial: TLG

