

23 ch. Boom Lane, Unit/Unité E, Industrial Park/Parc industriel
 Atholville, New-Brunswick, Canada, E3N 4E8
 Tel/tél. : 1-888-212-1411, Fax. : 1-888-789-0987
 contact@kangaroo.com / www.kangaroo.com



Colors / Couleurs

Post / Poteaux: Red / Rouge

Accent Color / Couleur complémentaire:
 Cyan / Cyan

1 Color panel / Panneaux 1 couleur: NA

2 colors panel / Panneaux 2 couleurs :
 NA

Slide / Glissoire: NA

Plastic Climbers / Grimpeur Plastique:
 NA

Cable / Cable : NA

Roof / Toît : NA

ES-184

Min. Protective Surface Required / Surface de protection min. requise :
 9.5 m (31'-2") x 9.5 m (31'-3")

Equipment Dimensions / Dimensions de l'équipement :
 5.8 m (19'-2") x 5.9 m (19'-3")

Approval date: 04/07/2017

Rev: 01

Initial: TLG

CAN/CSA-Z614-xx
 xx: Last Edition Published/
 Dernière édition publiée

Recommended Ages / Âges recommandés :
 5 to 12 years old / 5 à 12 ans

Capacity / Peut accueillir :
 up to 15 children / Jusqu'à 15 enfants





23 ch. Boom Lane, Unit/Unité E
 Industrial Park/Parc industriel
 Atholville, New/Nouveau-Brunswick
 Canada, E3N 4E8
 Tel/tél. : 1-888-212-1411/Fax/télééc. : 1-888-789-0987
 www.kangaroo.com

Legend / Légende

ITEM	QTY	Description	PART # / # PIECE
1	1	Suspended Ladder / Échelle suspendue	SS-305
2	1	Twist Ladder / Échelle à pivot	SS-337
3	2	Handle Ladder / Échelle d'accès	HL02
4	1	Round Monkey Bars / Échelle horizontale en rond	SS-301M1

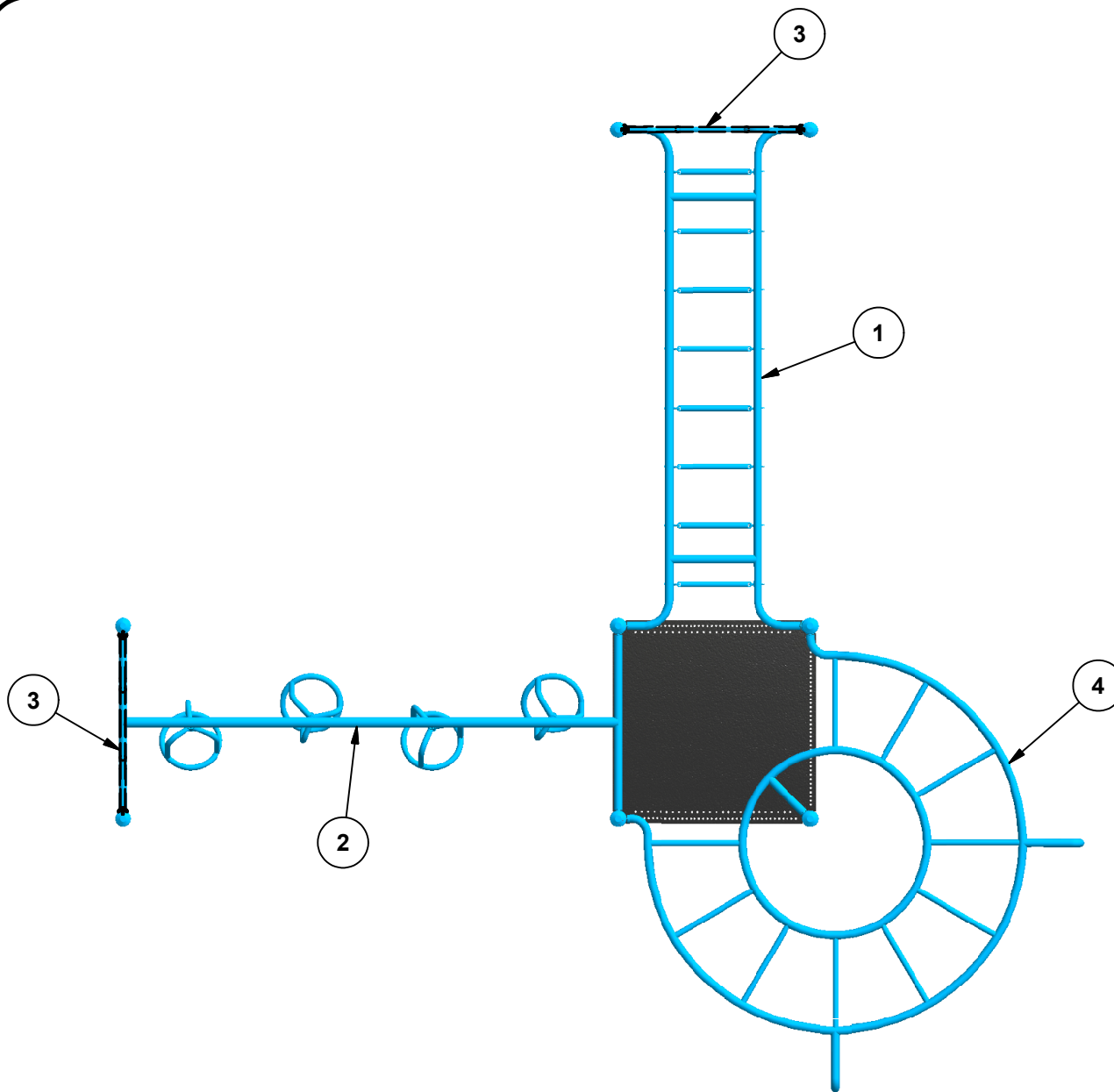

ES-184

Min. Protective Surface Required / Surface de protection min. requise :
 9.5 m (31'-2") x 9.5 m (31'-3")

Equipment Dimensions / Dimensions de l'équipement :
 5.8 m (19'-2") x 5.9 m (19'-3")

Approval date: 04/07/2017

Rev: 01

Initial: TLG

CAN/CSA-Z614-xx
 xx: Last Edition Published/
 Dernière édition publiée

Recommended Ages / Âges recommandés :
 5 to 12 years old / 5 à 12 ans

Capacity / Peut accueillir :
 up to 15 children / Jusqu'à 15 enfants





23 ch. Boom Lane, Unit/Unité E, Industrial Park/Parc industriel
 Atholville, New/Nouveau-Brunswick
 Canada, E3N 4E8
 Tel/tél. : 1-888-212-1411 - Fax/télééc. : 1-888-789-0987
 contact@kangoroo.com / www.kangoroo.com

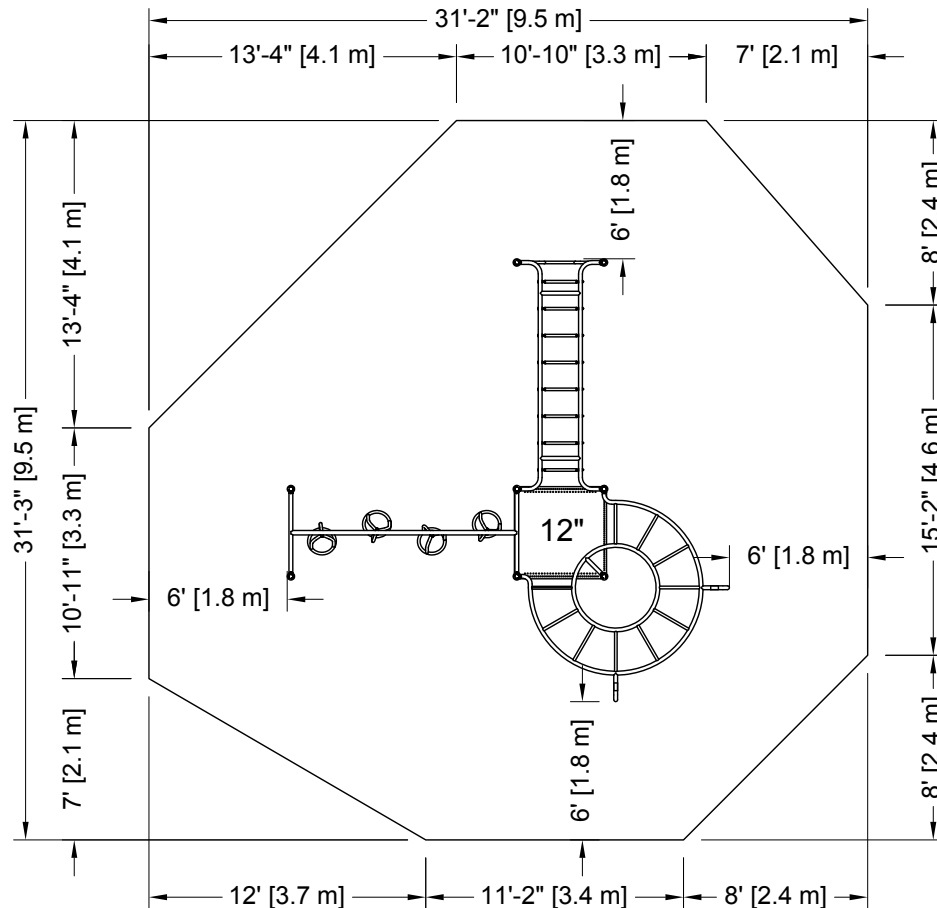

PLATFORM HEIGHTS
 HAUTEURS DE PLATEFORME

12" = 305MM	60" = 1524MM
24" = 609MM	72" = 1829MM
36" = 915MM	84" = 2134MM
48" = 1219MM	96" = 2438MM



ZONE DE PROTECTION:

Chaque équipement doit avoir une zone de protection constituée d'une surface sans obstacle qui se prolonge dans toutes les directions à partir du périmètre de l'équipement. Cette zone doit contenir un revêtement de surface (gravillon, sable, etc...) avec une capacité d'amortissement selon les normes CSA-Z614. Sauf avis contraire.

Zone de protection minimum requise:

$$9.5 \text{ m (31'-2")}$$

$$\times$$

$$9.5 \text{ m (31'-3")}$$

- Aire : 72.70 m ca. (782.54 pi. ca.)
- Périmètre : 31.40 m (103'-0")

PROTECTIVE SURFACING ZONE :

Each equipment shall have a protective surfacing zone that consist of obstacle-free surfacing surrounding the equipment. This zone shall contain shock absorbing material (pea gravel, sand, etc...) that comply with CSA-Z614. Unless noted otherwise.

Minimum Protective Surfacing Zone required:

$$9.5 \text{ m (31'-2")}$$

$$\times$$

$$9.5 \text{ m (31'-3")}$$

- Surface: 72.70 sq. m (782.54 sq. ft.)
- Perimeter: 31.40 m (103'-0")

MÉTHODES D'INSTALLATION

1

DANS LE BÉTON:

- Quantité de Sonotube de 12" Ø x 12" : 2

Béton :
 - 0.61 m. cu. (0.8 vge cu.)



1

CONCRETE:

- Quantity of Sonotube of 12" Ø x 12": 2

Concrete:
 - 0.61 cu. m. (0.8 cu. yd.)



2

SYSTÈME AUTO-PORTANT:

Qté charpentes: 4

Béton :
 - 0 m. cu. (0 vge cu.)

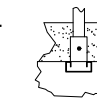

2

FREE-STANDING SYSTEM

Frame QTY: 4

Concrete:
 - 0 cu. m. (0 cu. yd.)

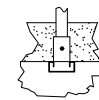

Attention :
AIRE DE CIRCULATION LIBRE:

Aire dégagée d'obstacle qui se prolonge sur au moins 1.8m (70.87") au delà de la zone de protection. Voir dessin pour les détails.

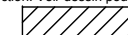

Warning:
NO-ENCROACHMENT ZONE

Obstacle-free zone extending at least 1.8m (70.87") beyond the protective surfacing zone. See drawing for details.



ES-184

Equipment Dimensions / Dimensions de l'équipement :
 5.8 m (19'-2") x 5.9 m (19'-3")

Recommended Ages / Âges recommandés :

5 to 12 years old
 5 à 12 ans

Fall Height /
 Hauteur de chute:
 2.16 m (7'-1")

Approval date: 04-07-2017

Rev: 01
 Initial: TLG

