

# BOOMERANG

Colors / Couleurs  
 Post / Poteaux: Red / Rouge  
 Accent Color / Couleur complémentaire:  
 Spring Green / Vert printanier  
 Cable / Cable : Blue / Bleu

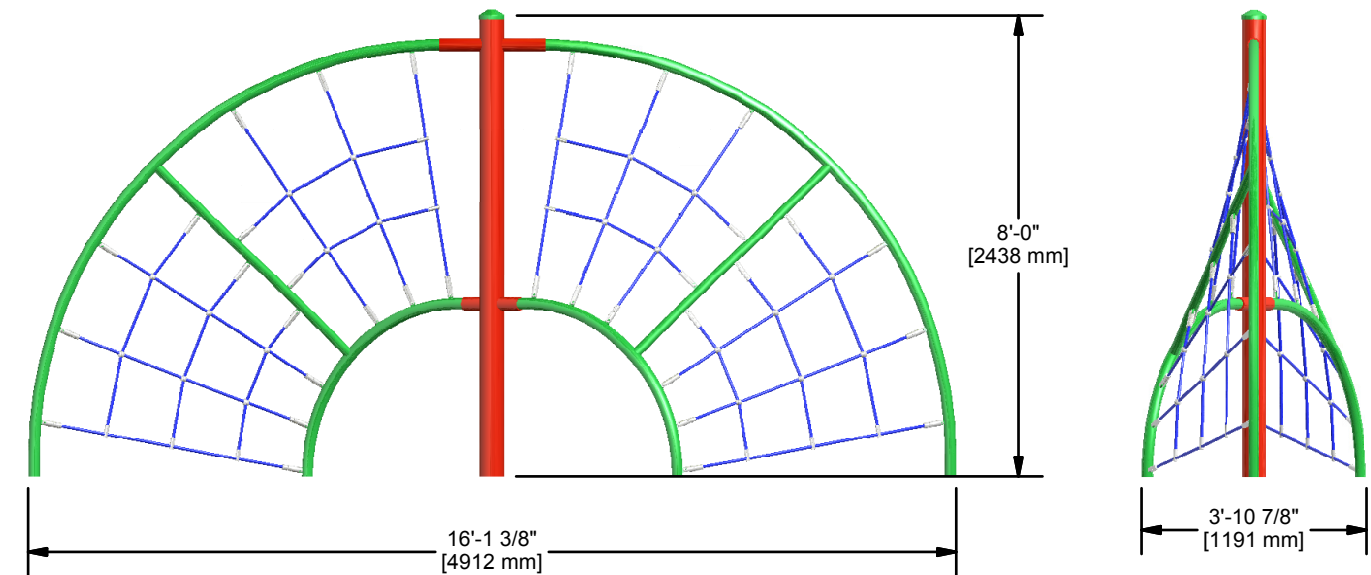
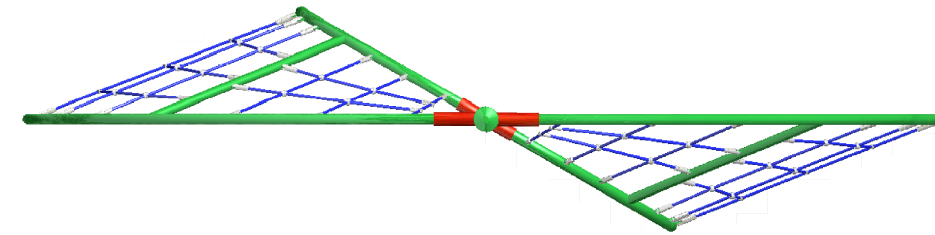
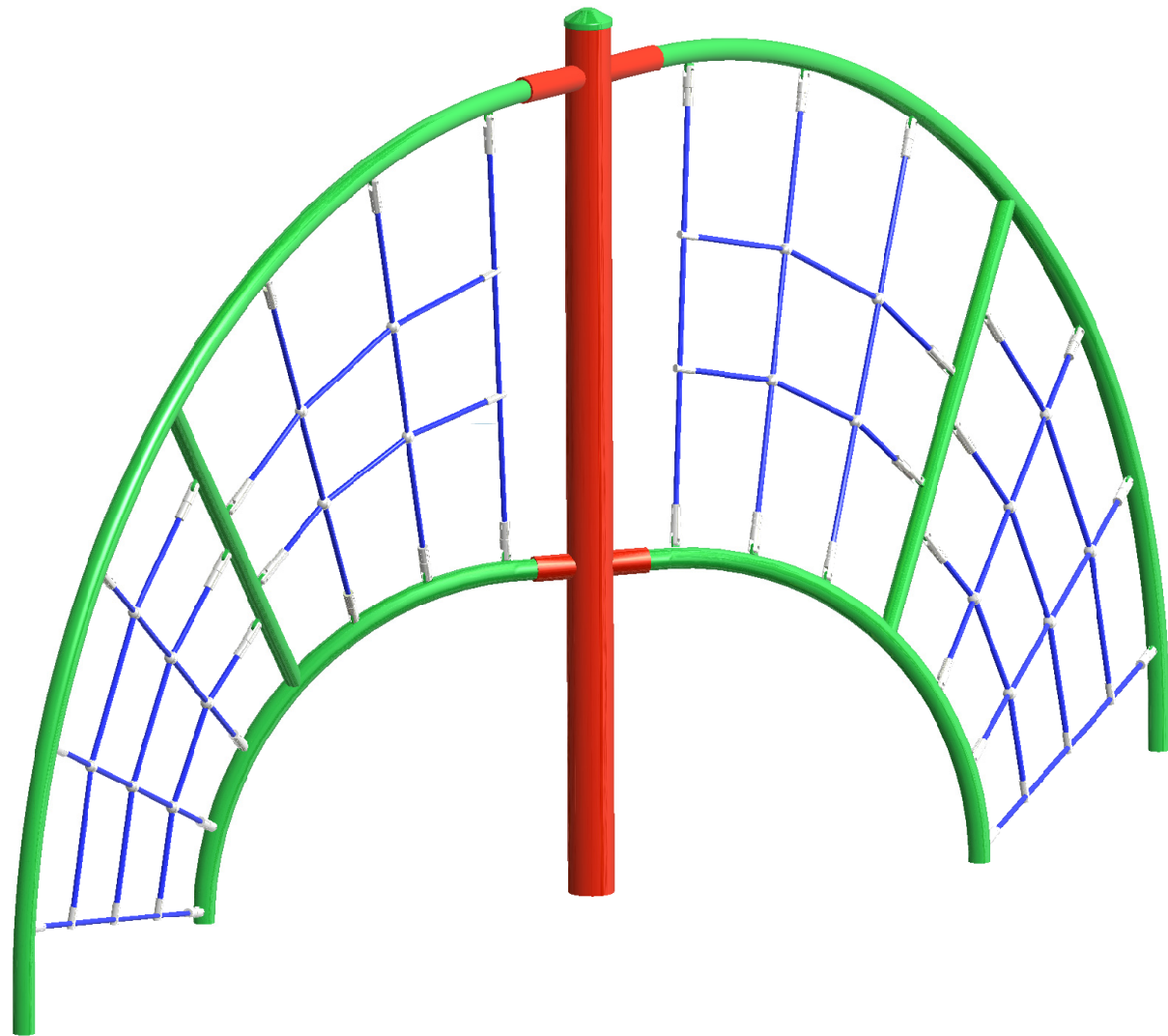

**CBL-200**

CAN/CSA-Z614-xx  
 xx: Last Edition Published/  
 Dernière édition publiée

Min. Protective Surface Required / Surface de protection min. requise :  
 4.9 m (16'-1") x 1.2 m (3'-10")

Recommended Ages / Âges recommandés :  
 5 to 12 years old / 5 à 12 ans

Equipment Dimension / Dimensions de l'équipement:  
 8.6 m (28'-1") x 4.8 m (15'-11")

Capacity / Peut accueillir :  
 up to 16 children / Jusqu'à 16 enfants

23 ch. Boom Lane, Unité E  
 Industrial Park/Parc industriel  
 Atholville, New/Nouveau-Brunswick  
 Canada, E3N 4E8  
 Tel/tél. : 1-888-212-1411  
 Fax/télec. : 1-888-789-0987  
 contact@kangaroo.com  
 www.kangaroo.com



Approval date: 02/08/2019  
 Rev: 00  
 Initial: TLG



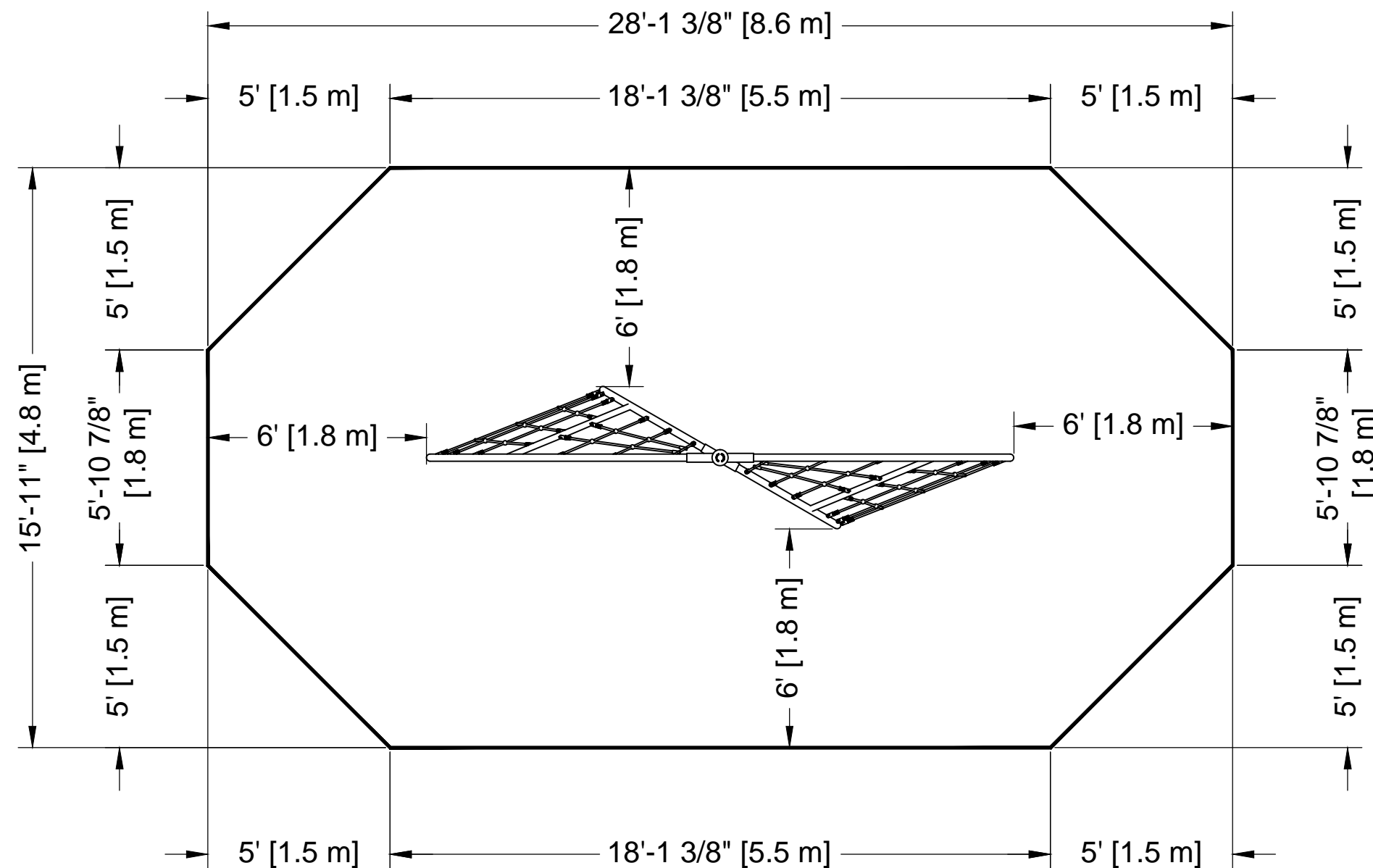

**ZONE DE PROTECTION:**  
 Chaque équipement doit avoir une zone de protection constituée d'une surface sans obstacle qui se prolonge dans toutes les directions à partir du périmètre de l'équipement. Cette zone doit contenir un revêtement de surface (gravillon, sable, etc...) avec une capacité d'amortissement selon les normes CSA-Z614. Sauf avis contraire.

**Zone de protection minimum requise:**  
 8.6 m (28'-1")  
 x  
 4.8 m (15'-11")  
 - Aire : 36.90 m ca.  
 (397.20 pi. ca.)  
 - Périmètre : 23.48 m  
 (77'-0")

**MÉTHODES D'INSTALLATION**

**①**  
**DANS LE BÉTON:**  
 - Quantité de Sonotube de 12" Ø x 12' : 1

Béton :  
 - 0.4 m. cu.  
 (0.5 vge cu.)

**②**  
**SYSTÈME AUTO-PORTANT:**  
 Qté charpentes: **NA**

Béton :  
 - NA m. cu.  
 (NA vge cu.)

**PROTECTIVE SURFACING ZONE :**  
 Each equipment shall have a protective surfacing zone that consist of obstacle-free surfacing surrounding the equipment. This zone shall contain shock absorbing material (pea gravel, sand, etc...) that comply with CSA-Z614. Unless noted otherwise.

**Minimum**  
 Protective Surfacing Zone required:  
 8.6 m (28'-1")  
 x  
 4.8 m (15'-11")

- Surface: 36.90 sq. m  
 (397.20 sq. ft.)  
 - Perimeter: 23.48 m  
 (77'-0")

**INSTALLATION METHODS**

**①**  
**CONCRETE:**  
 - Quantity of Sonotube of 12" Ø x 12' : 1

Concrete:  
 - 0.4 cu. m.  
 (0.5 cu. yd.)

**②**  
**FREE-STANDING SYSTEM:**  
 Frame QTY: **NA**

Concrete:  
 - NA cu. m.  
 (NA cu. yd.)

**Attention :**  
**AIRE DE CIRCULATION LIBRE:**  
 Aire dégagée d'obstacle qui se prolonge sur au moins 1.8m (70.87") au delà de la zone de protection. Voir dessin pour les détails.

**Warning:**  
**NO-ENCROACHMENT ZONE**  
 Obstacle-free zone extending at least 1.8m (70.87") beyond the protective surfacing zone. See drawing for details.

<b>CBL-200</b>	Capacity / Peut accueillir : up to 16 children/ jusqu'à 16 enfants	Equipment dimensions / Dimensions de l'équipement :	FALL HEIGHT / HAUTEUR DE CHUTE:		23 ch. Boom Lane, Unit/Unité E Industrial Park/Parc industriel Atholville, New/Novveau Brunswick Canada, E5N 4E5 Tel/tél. : 1-888-212-1411 Fax/télé. : 1-888-789-0987 contact@kangoroo.com www.kangoroo.com
CAN/CSA-Z614-xx, xx: Last Edition Published / Dernière édition publiée	Recommended Ages / Âges recommandés : 5 to 12 years old / 5 à 12 ans	4.9 m (16'-1") x 1.2 m (3'-10")	2.44M (8'-0")		