

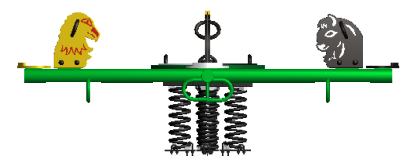

23 ch. Boom Lane, Unit/Unité E
 Industrial Park/Parc industriel
 Atholville, New/Nouveau-Brunswick
 Canada, E3N 4E8
 Tel/tél. : 1-888-212-1411/Fax/télec. : 1-888-789-0987
 contact@kangoroo.com / www.kangoroo.com

Colors / Couleurs
 Frame / Châssis : Spring Green
 Vert printanier
 HDPE Plastic / Plastqie HDPE:
 White/Blanc
 Red/Rouge
 Black/Noir
 Yellow/Jaune
 Green/Vert

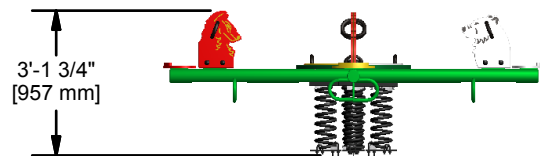
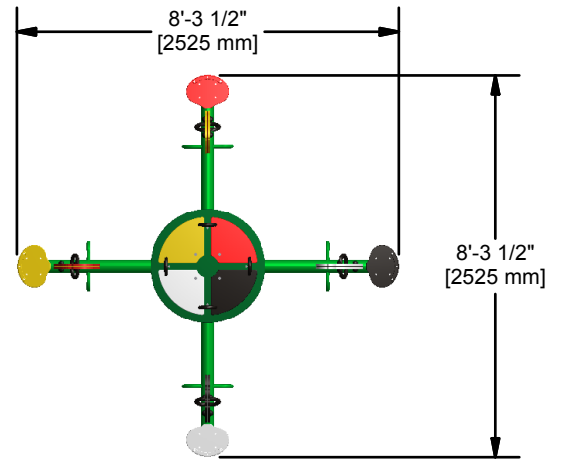

B-415Fn	Min. Protective Surface Required / Surface de protection min. requise : 5.5 m (18'-2") x 5.5 m (18'-2")	Equipment Dimensions / Dimensions de l'équipement : 2.5 m (8'-3") x 2.5 m (8'-3")	Approval date: 31/01/2014 Rev: 00 Initial: TLG
CAN/CSA-Z614-xx xx: Last Edition Published/ Dernière édition publiée	Recommended Ages / Âges recommandés : 5 to 12 years old / 5 à 12 ans	Capacity / Peut accueillir : up to 6 children / Jusqu'à 6 enfants	

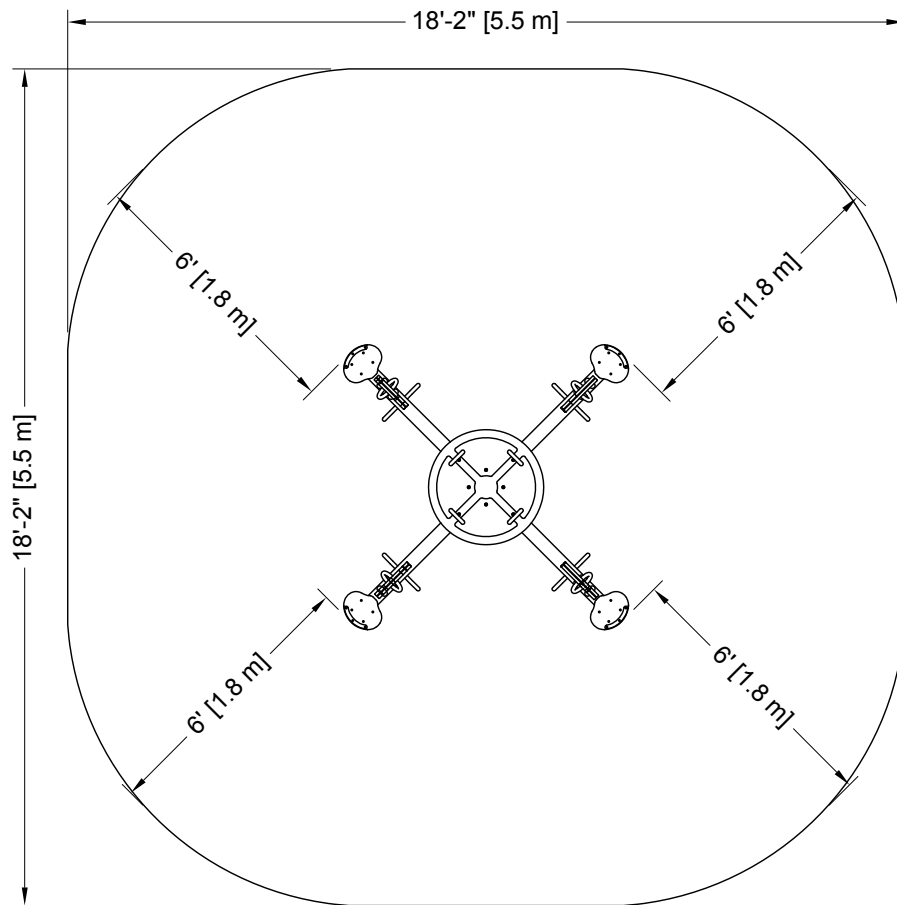

23 ch. Boom Lane, Unit/Unité E, Industrial Park/Parc industriel
 Atholville, New/Nouveau-Brunswick
 Canada, E3N 4E8
 Tel/tél. : 1-888-212-1411 - Fax/télec. : 1-888-789-0987
 contact@kangoroo.com / www.kangoroo.com

ZONE DE PROTECTION:

Chaque équipement doit avoir une zone de protection constituée d'une surface sans obstacle qui se prolonge dans toutes les directions à partir du périmètre de l'équipement. Cette zone doit contenir un revêtement de surface (gravillon, sable, etc...) avec une capacité d'amortissement selon les normes CSA-Z614. Sauf avis contraire.

Zone de protection minimum requise:

5.5 m (18'-2")
 x
 5.5 m (18'-2")

- Aire : 27.25 m ca. (293.41 pi. ca.)
- Périmètre : 18.90 m (62'-0")

PROTECTIVE SURFACING ZONE :

Each equipment shall have a protective surfacing zone that consist of obstacle-free surfacing surrounding the equipment. This zone shall contain shock absorbing materi: (pea gravel, sand, etc...) that comply with CSA-Z614. Unless noted otherwise.

Minimum Protective Surfacing Zone required:

5.5 m (18'-2")
 x
 5.5 m (18'-2")

- Surface: 27.25 sq. m (293.41 sq. ft.)
- Perimeter: 18.90 m (62'-0")

MÉTHODES D'INSTALLATION

1

DANS LE BÉTON:

- Quantité de Sonotube de 12" Ø x 12" : 1

Béton :
 - 0.31 m. cu. (0.4 vge cu.)



1

CONCRETE:

- Quantity of Sonotube of 12" Ø x 12": 1

Concrete:
 - 0.31 cu. m. (0.4 cu. yd.)

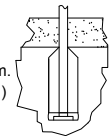

2

SYSTÈME AUTO-PORTANT:

Qté charpentes: 0
 Béton :
 - 0 m. cu. (0 vge cu.)



2

FREE-STANDING SYSTEM

Frame QTY: 0
 Concrete:
 - 0 cu. m. (0 cu. yd.)

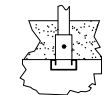

Attention :

AIRE DE CIRCULATION LIBRE:

Aire dégagée d'obstacle qui se prolonge sur au moins 1.8m (70.87") au delà de la zone de protection. Voir dessin pour les détails.

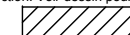

Warning:

NO-ENCROACHMENT ZONE

Obstacle-free zone extending at least 1.8r (70.87") beyond the protectice surfacing zor See drawing for details.



B-415Fn

Equipment Dimensions / Dimensions de l'équipement :
 2.5 m (8'-3") x 2.5 m (8'-3")

Recommended Ages / Âges recommandés :

5 to 12 years old
 5 à 12 ans

CAN/CSA-Z614-xx
 xx: Last Edition Published /
 Dernière édition publiée

Capacity / Peut accueillir :
 up to 6 children / Jusqu'à 6 enfants

Fall Height /
 Hauteur de chute:
 0.51 m (1'-8")

Approval date: 31-01-2014

Rev: 00
 Initial: TLG

