

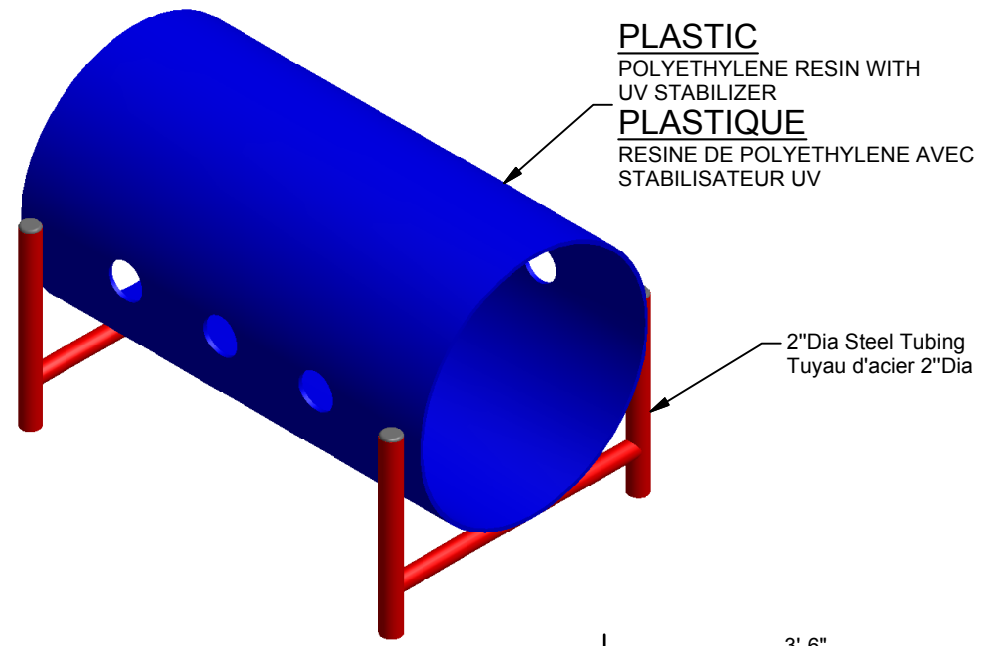

23 ch. Boom Lane, Unit/Unité E
 Industrial Park/Parc industriel
 Atholville, New/Nouveau-Brunswick
 Canada, E3N 4E8
 Tel/tél. : 1-888-212-1411/Fax/télec. : 1-888-789-0987
 contact@kangoroo.com / www.kangoroo.com

Colors / Couleurs

Plastic/Plastique: Blue/Bleu
 Accent Color / Couleur complémentaire:
 Red/Rouge



PLASTIC
 POLYETHYLENE RESIN WITH
 UV STABILIZER
PLASTIQUE
 RESINE DE POLYETHYLENE AVEC
 STABILISATEUR UV

2"Dia Steel Tubing
 Tuyau d'acier 2"Dia

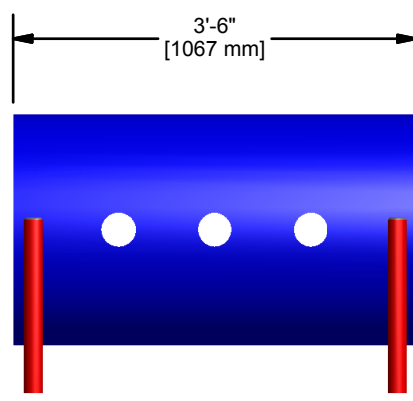

3'-6"
 [1067 mm]

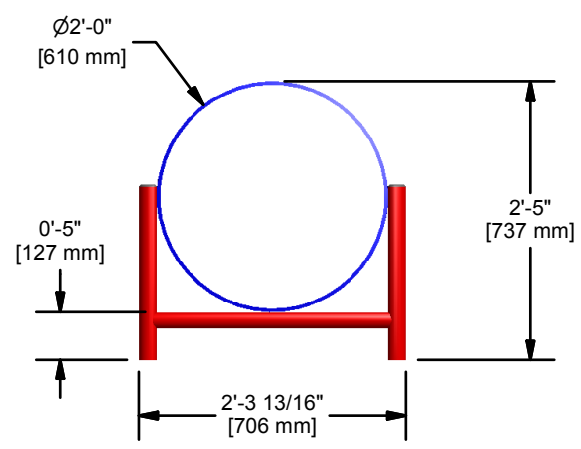

Ø2'-0"
 [610 mm]

0'-5"
 [127 mm]

2'-5"
 [737 mm]

2'-3 13/16"
 [706 mm]

ALL STEEL
 ALLIED PRE-GALVANIZED COVERED WITH
 A POLYESTER POWDER PAINT.
TOUT ACIER
 ALLIED PRE-GALVANIZÉ "ALLIED"
 COUVERT D'UNE
 PEINTURE DE POUDRE DE POLYESTER

A-502C	Min. Protective Surface Required / Surface de protection min. requise : 4.7 m (15'-6") x 4.4 m (14'-4")	Equipment Dimensions / Dimensions de l'équipement : 1.1 m (3'-6") x 0.7 m (2'-4")	Approval date: 27/03/2013 Rev: 00 Initial: TLG
CAN/CSA-Z614-xx xx: Last Edition Published/ Dernière édition publiée	Recommended Ages / Âges recommandés : 18 months to 12 years old / 18 mois à 12 ans	Capacity / Peut accueillir : up to 3 children / Jusqu'à 3 enfants	



23 ch. Boom Lane, Unit/Unité E, Industrial Park/Parc industriel
 Atholville, New/Nouveau-Brunswick
 Canada, E3N 4E8
 Tel/tél. : 1-888-212-1411 - Fax/télec. : 1-888-789-0987
 contact@kangoroo.com / www.kangoroo.com

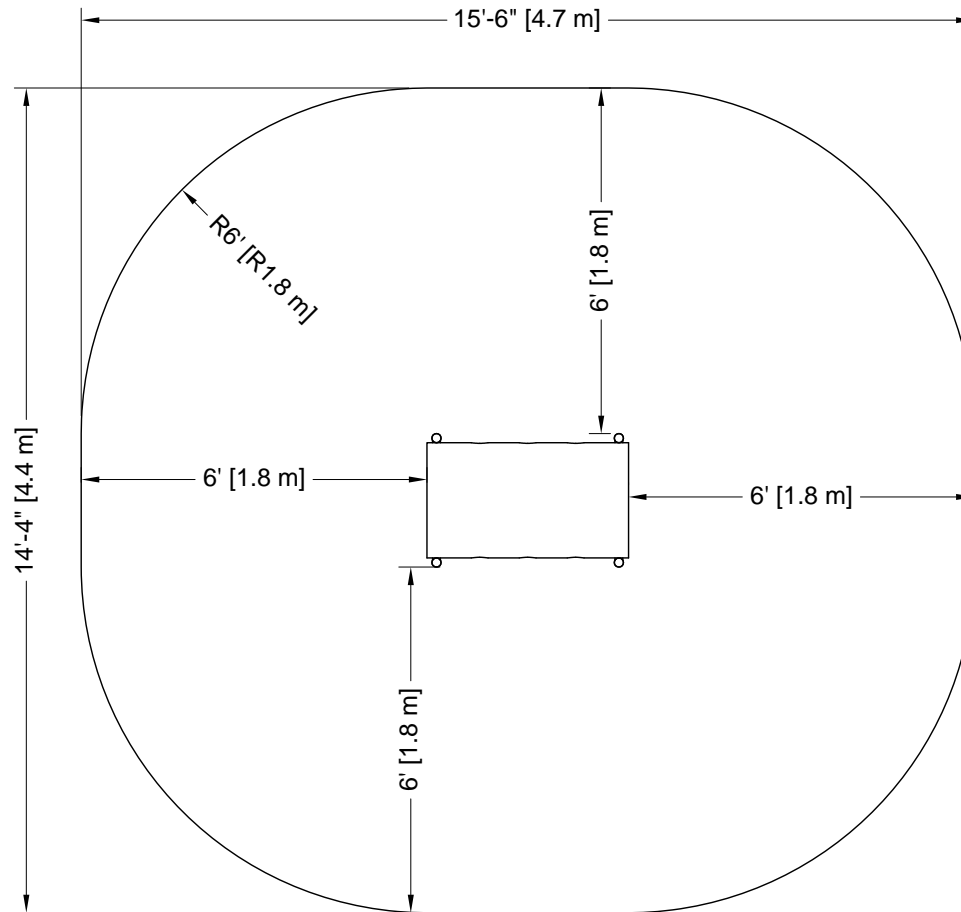

ZONE DE PROTECTION:

Chaque équipement doit avoir une zone de protection constituée d'une surface sans obstacle qui se prolonge dans toutes les directions à partir du périmètre de l'équipement. Cette zone doit contenir un revêtement de surface (gravillon, sable, etc...) avec une capacité d'amortissement selon les normes CSA-Z614. Sauf avis contraire.

Zone de protection minimum requise:

4.7 m (15'-6")
 x
 4.4 m (14'-4")

- Aire : 17.75 m ca.
 (191.01 pi. ca.)

PROTECTIVE SURFACING ZONE:

Each equipment shall have a protective surfacing zone that consist of obstacle-free surfacing surrounding the equipment. This zone shall contain shock absorbing materi: (pea gravel, sand, etc...) that comply with CSA-Z614. Unless noted otherwise.

Minimum Protective Surfacing Zone required:

4.7 m (15'-6")
 x
 4.4 m (14'-4")

- Surface: 17.75 sq. m
 (191.01 sq. ft.)

MÉTHODES D'INSTALLATION

1

DANS LE BÉTON:

- Quantité de Sonotube de 12" Ø x 12" : 1

Béton :
 - 0.30 m. cu.
 (0.4 vge cu.)



2

SYSTÈME AUTO-PORTANT:

Qté charpentes: 2
 Béton :
 - 0 m. cu.
 (0 vge cu.)



INSTALLATION METHODE

1

CONCRETE:

- Quantity of Sonotube of 12" Ø x 12": 1

Concrete:
 - 0.30 cu. m.
 (0.4 cu. yd.)



2

FREE-STANDING SYSTEM

Frame QTY: 2
 Concrete:
 - 0 cu. m.
 (0 cu. yd.)



Attention :

AIRE DE CIRCULATION LIBRE:

Aire dégagée d'obstacle qui se prolonge sur au moins 1.8m (70.87") au delà de la zone de protection. Voir dessin pour les détails.



Warning:

NO-ENCROACHMENT ZONE

Obstacle-free zone extending at least 1.8r (70.87") beyond the protective surfacing zone. See drawing for details.



A-502C

Equipment Dimensions / Dimensions de l'équipement :
 1.1 m (3'-6") x 0.7 m (2'-4")

Recommended Ages / Âges recommandés :
 18 months to 12 years old
 18 mois à 12 ans

CAN/CSA-Z614-xx
 xx: Last Edition Published /
 Dernière édition publiée

Capacity / Peut accueillir :
 up to 3 children / Jusqu'à 3 enfants

Fall Height /
 Hauteur de chute:
 0.74 m (2'-5")

Approval date: 27-03-2013
 Rev: 00
 Initial: TLG

