

**ALL STEEL**  
 -PRE-GALVANISED COVERED WITH A  
 POLYESTER POWDER PAINT.  
**TOUT ACIER**  
 PRÉ-GALVANISÉ ET COUVERT  
 D'UNE PEINTURE DE POUDRE DE  
 POLYESTER.

Aluminum Cap  
 Cap en aluminium

**PLASTIC**  
 POLYETHYLENE RESIN WITH UV  
 STABILIZER  
**PLASTIQUE**  
 RESIN DE POLYETHYLENE AVEC  
 STABILISATEUR UV



23 ch. Boom Lane, Unit/Unité E  
 Industrial Park/Parc industriel  
 Atholville, New/Nouveau-Brunswick  
 Canada, E3N 4E8  
 Tel/tél. : 1-888-212-1411/Fax/télec. : 1-888-789-0987  
 go@kangoroo.com / www.kangoroo.com

Legend / Légende	
#	Description
1	48" x 48" Platform / Plateforme 48" x 48"
2	3 1/2" dia. Posts / Poteau 3 1/2" dia.
3	StarGate Curved 96"H / Glissoire StarGate courbée 96"H
4	Safety Rail / Barrière de protection
5	Ladder Cimber / Grimpeur à paliers

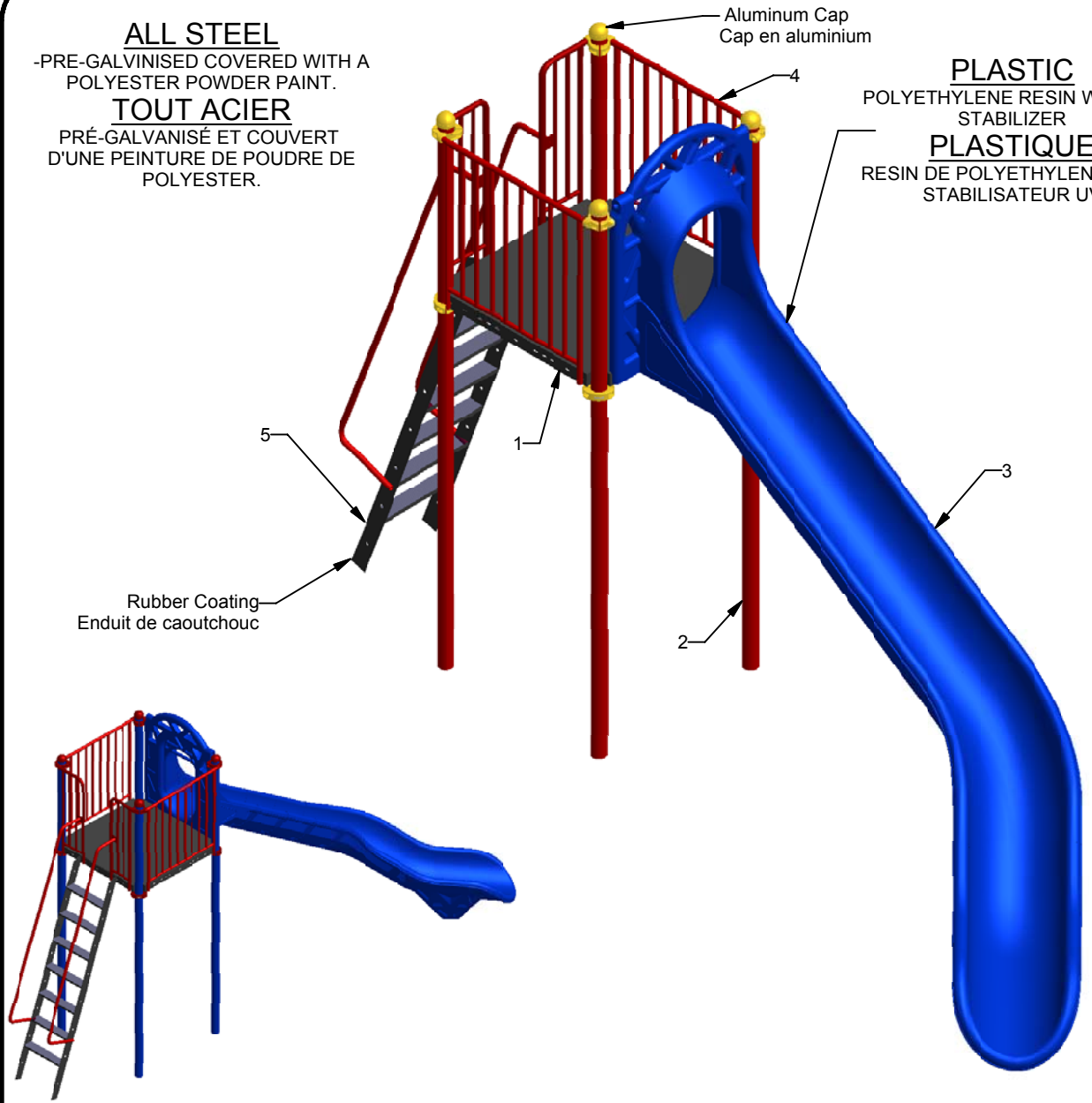

Rubber Coating  
 Enduit de caoutchouc

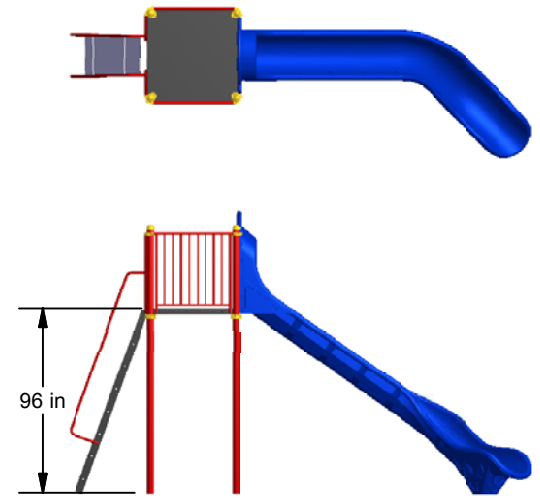

<b>8-SgtV</b>	Min. Protective Surface Required / Surface de protection min. requise : 10.0 m (32'-10") x 7.2 m (23'-6")	Equipment Dimensions / Dimensions de l'équipement : 5.8 m (18'-11") x 2.9 m (9'-7").	Approval date: 2009-01-20 Rev: 00 Initial: TLG
CAN/CSA-Z614-07	Recommended Ages / Âges recommandés : 5 to 12 years old / 5 à 12 ans	Capacity / Peut accueillir : up to 3 children / Jusqu'à 3 enfants	



23 ch. Boom Lane, Unit/Unité E, Industrial Park/Parc industriel  
 Atholville, New/Nouveau-Brunswick  
 Canada, E3N 4E8  
 Tel/tél. : 1-888-212-1411 - Fax/télé. : 1-888-789-0987  
 contact@kangoroo.com / www.kangoroo.com

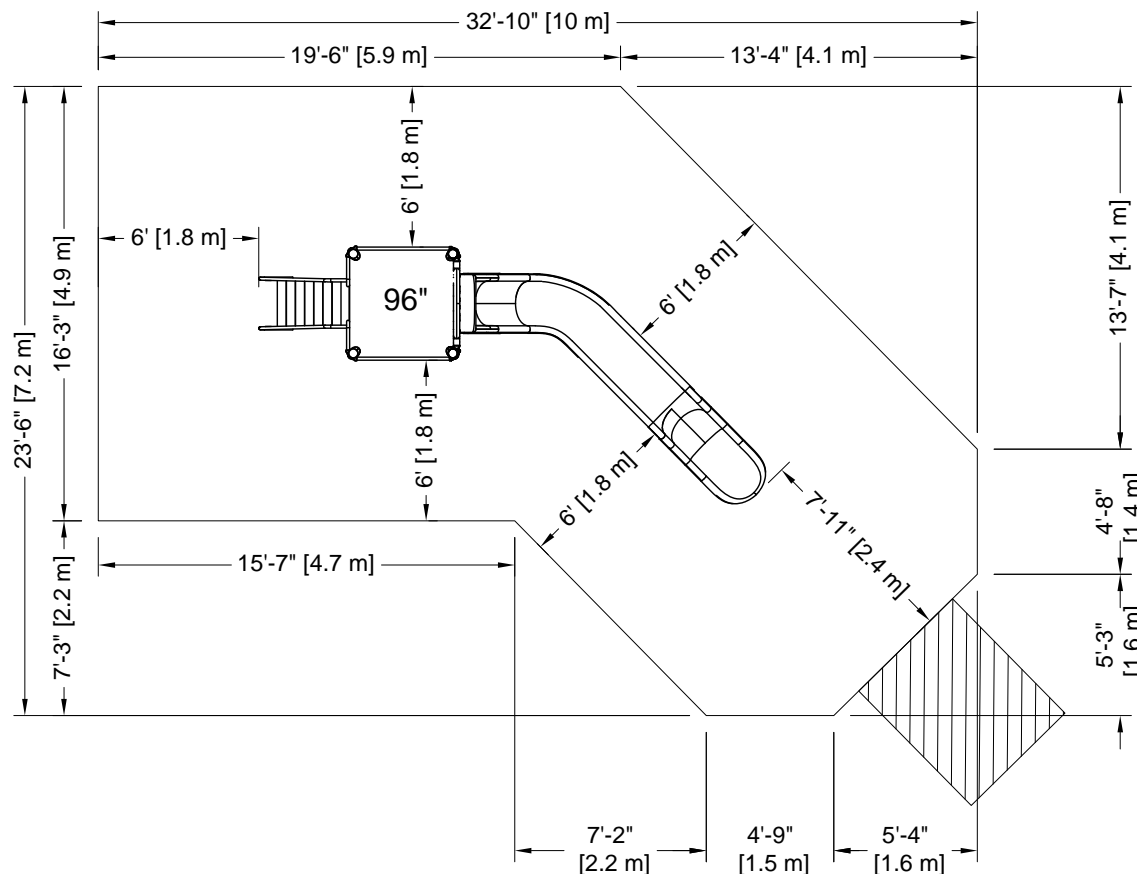

**PLATFORM HEIGHTS**  
**HAUTEURS DE PLATEFORME**

12" = 305MM	60" = 1524MM
24" = 609MM	72" = 1829MM
36" = 915MM	84" = 2134MM
48" = 1219MM	96" = 2438MM

**ZONE DE PROTECTION:**

Chaque équipement doit avoir une zone de protection constituée d'une surface sans obstacle qui se prolonge dans toutes les directions à partir du périmètre de l'équipement. Cette zone doit contenir un revêtement de surface (gravillon, sable, etc...) avec une capacité d'amortissement selon les normes CSA-Z614. Sauf avis contraire.

**Zone de protection minimum require:**

10.0 m (32'-10")  
 x  
 7.2 m (23'-6")

- Aire : 49.09 m ca.  
 (528.45 pi. ca.)

**PROTECTIVE SURFACING ZONE :**

Each equipment shall have a protective surfacing zone that consist of obstacle-free surfacing surrounding the equipment. This zone shall contain shock absorbing materi: (pea gravel, sand, etc...) that comply with CSA-Z614. Unless noted otherwise.

**Minimum Protective Surfacing Zone required:**

10.0 m (32'-10")  
 x  
 7.2 m (23'-6")

- Surface: 49.09 sq. m  
 (528.45 sq. ft.)

**MÉTHODES D'INSTALLATION**

**1**

**DANS LE BÉTON:**

- Quantité de Sonotube de 12" Ø x 12" : 1

Béton :  
 - 0.31 m. cu.  
 (0.4 vge cu.)



**2**

**SYSTÈME AUTO-PORTANT:**

Qté charpentes: **2**  
 Béton :  
 - 0 m. cu.  
 (0 vge cu.)

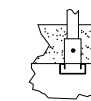

**INSTALLATION METHODE**

**1**

**CONCRETE:**

- Quantity of Sonotube of 12" Ø x 12": 1

Concrete:  
 - 0.31 cu. m.  
 (0.4 cu. yd.)



**2**

**FREE-STANDING SYSTEM**

Frame QTY: **2**  
 Concrete:  
 - 0 cu. m.  
 (0 cu. yd.)

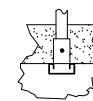

**Attention :**

**AIRE DE CIRCULATION LIBRE:**

Aire dégagée d'obstacle qui se prolonge sur au moins 1.8m (70.87") au delà de la zone de protection. Voir dessin pour les détails.

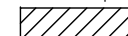

**Warning:**

**NO-ENCROACHMENT ZONE**

Obstacle-free zone extending at least 1.8r (70.87") beyond the protective surfacing zor See drawing for details.

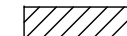

**8-SgtV**

CAN/CSA-Z614-xx  
 xx: Last Edition Published /  
 Dernière édition publiée

Equipment Dimensions / Dimensions de l'équipement :  
 5.8 m (18'-11") x 2.9 m (9'-7")

Capacity / Peut accueillir :  
 up to 3 children / Jusqu'à 3 enfants

Recommended Ages / Âges recommandés :  
 5 to 12 years old  
 5 à 12 ans

Fall Height /  
 Hauteur de chute:  
 3.5 m (11'-6")

Approval date: 09-08-2013  
 Rev: 00  
 Initial: TLG

