

5"Dia Galv. Steel Tubing
Tuyau d'acier Galv. 5"Dia

3 1/2"Dia Galv. Steel Tubing
Tuyau d'acier Galv. 3 1/2"Dia

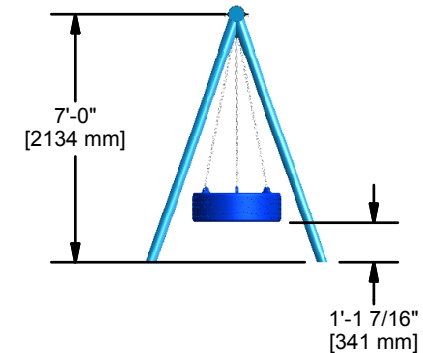
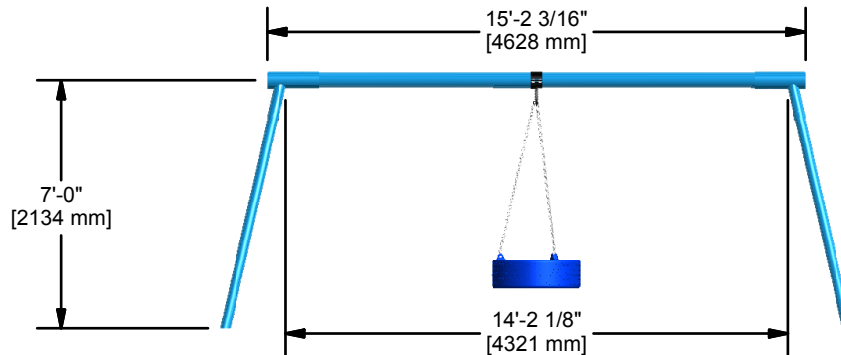
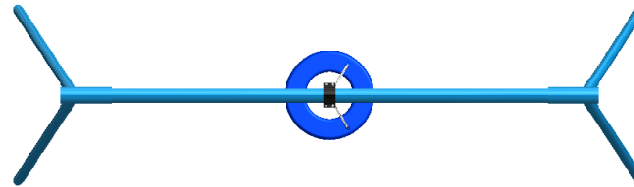
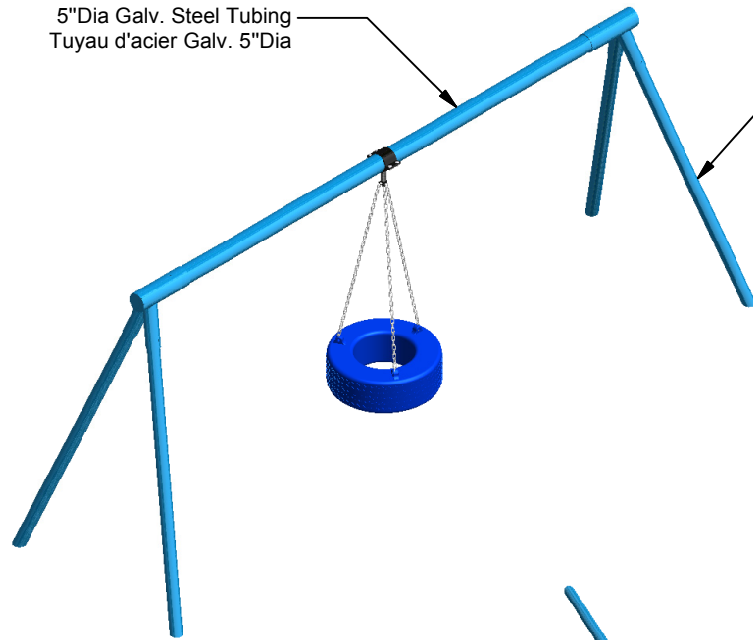

23 ch. Boom Lane, Unit/Unité E, Industrial Park/Parc industriel
Atholville, New-Brunswick, Canada, E3N 4E8
Tel/tél. : 1-888-212-1411, Fax. : 1-888-789-0987
contact@kangaroo.com / www.kangaroo.com

Colors / Couleurs
FRAME / CHASSIS
CYAN
TIRE/PNEU
BLUE/BLEU

CHAINS

1/4" GALVANIZED CHAIN

CHAINES

CHAINES GALVANISÉ 1/4"

GALVINIZED STEEL

STEEL ALLIED "FLOW-COAT"
PRE-GALVANISED

STEEL COVERED WITH A
POLYESTER POWDER PAINT,

ACIER GALVANISÉ

ACIER PRÉ-GALVANISÉ "ALLIED
FLOW-COAT"

COUVERT D'UNE PEINTURE DE
POUDRE DE POLYESTER.

7TRSW-1

Min. Protective Surface Required / Surface de protection min. requise :
9.2 m (30'-1") x 5.6 m (18'-5")

Equipment Dimensions / Dimensions de l'équipement :
5.5 m (18'-1") x 1.7 m (5'-7")

Approval date: 06/03/2020

Rev: 01

Initial: TLG

CAN/CSA-Z614-xx
xx: Last Edition Published/
Dernière édition publiée

Recommended Ages / Âges recommandés :
18 months to 12 years old / 18 mois à 12 ans

Capacity / Peut accueillir :
up to children / Jusqu'à enfants





23 ch. Boom Lane, Unit/Unité E, Industrial Park/Parc industriel
 Atholville, New/Nouveau-Brunswick
 Canada, E3N 4E8
 Tel/tél. : 1-888-212-1411 - Fax/télééc. : 1-888-789-0987
 contact@kangoroo.com / www.kangoroo.com

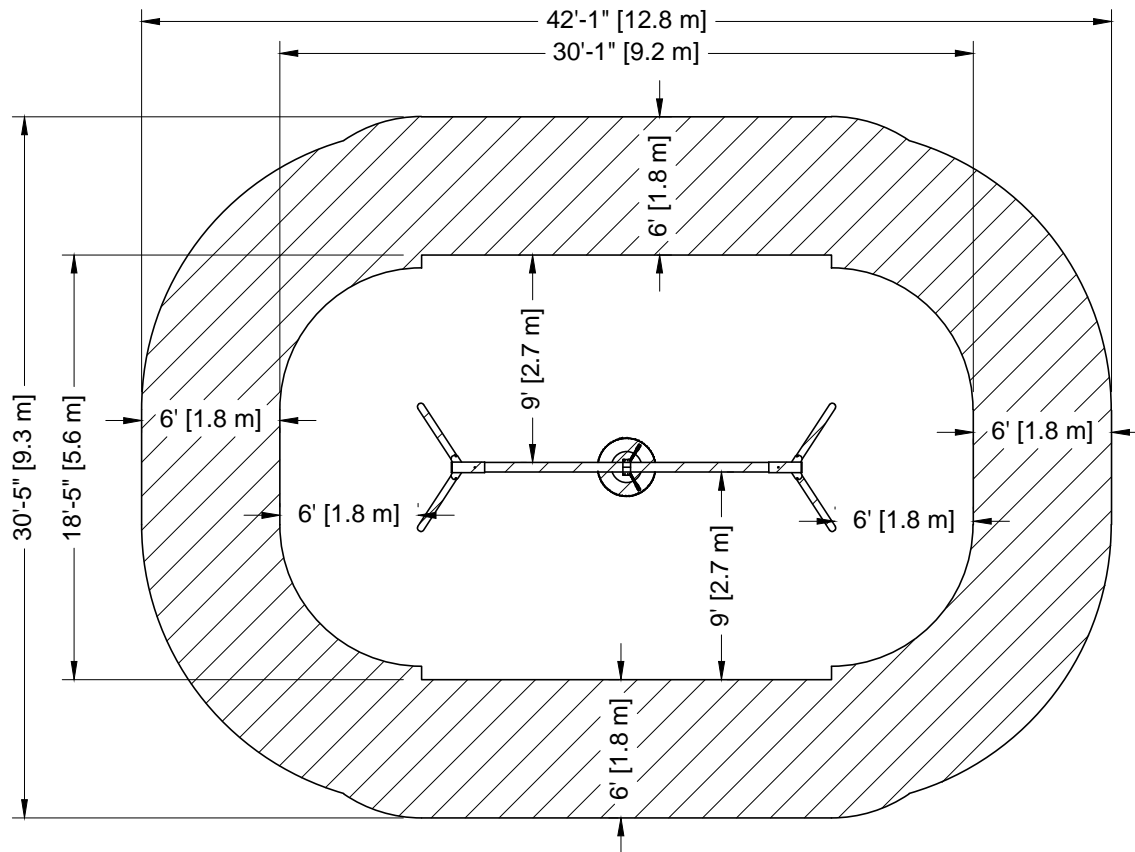

ZONE DE PROTECTION:
 Chaque équipement doit avoir une zone de protection constituée d'une surface sans obstacle qui se prolonge dans toutes les directions à partir du périmètre de l'équipement. Cette zone doit contenir un revêtement de surface (gravillon, sable, etc...) avec une capacité d'amortissement selon les normes CSA-Z614. Sauf avis contraire.

Zone de protection minimum requise:
 9.2 m (30'-1")
 x
 5.6 m (18'-5")

- Aire : 47.20 m ca.
 (508.02 pi. ca.)
 - Périmètre : 26.52 m
 (87'-0")

PROTECTIVE SURFACING ZONE :
 Each equipment shall have a protective surfacing zone that consist of obstacle-free surfacing surrounding the equipment. This zone shall contain shock absorbing material (pea gravel, sand, etc...) that comply with CSA-Z614. Unless noted otherwise.

Minimum Protective Surfacing Zone required:
 9.2 m (30'-1")
 x
 5.6 m (18'-5")

- Surface: 47.20 sq. m
 (508.02 sq. ft.)
 - Perimeter: 26.52 m
 (87'-0")

MÉTHODES D'INSTALLATION

1
DANS LE BÉTON:
 - Quantité de Sonotube de 18" Ø x 12' : 1

Béton :
 - 0.6 m. cu.
 (0.8 vge cu.)

INSTALLATION METHODES

1
CONCRETE:
 - Quantity of Sonotube of 18" Ø x 12' : 1

Concrete:
 - 0.6 cu. m.
 (0.8 cu. yd.)

2
SYSTÈME AUTO-PORTANT:
 Qté charpentes: **0**

Béton :
 - 0 m. cu.
 (0 vge cu.)

2
FREE-STANDING SYSTEM:
 Frame QTY: **0**

Concrete:
 - 0 cu. m.
 (0 cu. yd.)

Attention :
AIRE DE CIRCULATION LIBRE:
 Aire dégagée d'obstacle qui se prolonge sur au moins 1.8m (70.87") au delà de la zone de protection. Voir dessin pour les détails.

Warning:
NO-ENCROACHMENT ZONE :
 Obstacle-free zone extending at least 1.8m (70.87") beyond the protective surfacing zone. See drawing for details.

7TRSW-1
 CAN/CSA-Z614-xx
 xx: Last Edition Published /
 Dernière édition publiée

Equipment Dimensions / Dimensions de l'équipement :
 5.5 m (18'-1") x 1.7 m (5'-7")

Capacity / Peut accueillir :
 up to 3 children / Jusqu'à 3 enfants

Recommended Ages / Âges recommandés :
 18 months to 12 years old
 18 mois à 12 ans

Fall Height /
 Hauteur de chute:
 2.13 m (7'-0")

Approval date: 05-03-2020
 Rev: 01
 Initial: TLG