

2 3/8" DIA BEAM
 TRAVERSE 2 3/8" DIA

5" DIA POST
 POTEAU "DIA

ANTI-WRAP SWING HANGER
 PIVOT DE BALANCOIRE ANTIDÉRAPANTE

ALL STEEL IS ALLIED GALVANISED STEEL AND COVERED WITH A POLYESTER POWDER PAINT /
 TOUT ACIER EST PRÉ-GALVANISÉ "ALLIED" ET RECOUVERT D'UNE PEINTURE DE POUDRE DE POLYESTER

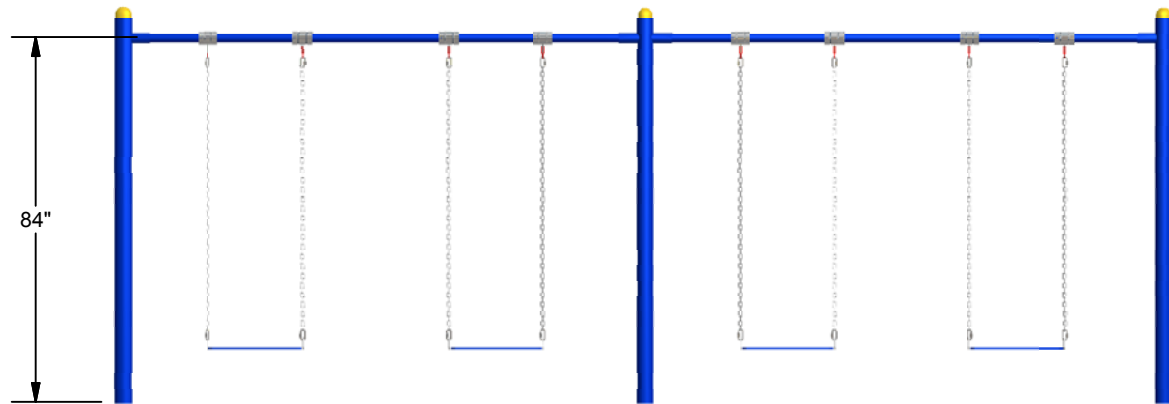

84"

7-BS-702

Min. Protective Surface Required / Surface de protection min. requise :
 11 m (36'-0") x 6.9 m (22'-8")

Equipment Dimensions / Dimensions de l'équipement :
 7.3 m (24'-1") x 0.1 m (0'-5")

Approval date: 2010-02-26

Rev: 00

Initial: TLG

CAN/CSA-Z614-07

Recommended Ages / Âges recommandés :
 ALL / TOUT

Capacity / Peut accueillir :
 up to 4 children / Jusqu'à 4 enfants





23 ch. Boom Lane, Unit/Unité E, Industrial Park/Parc industriel
 Atholville, New/Nouveau-Brunswick
 Canada, E3N 4E8
 Tel/tél. : 1-888-212-1411 - Fax/télé. : 1-888-789-0987
 contact@kangoroo.com / www.kangoroo.com

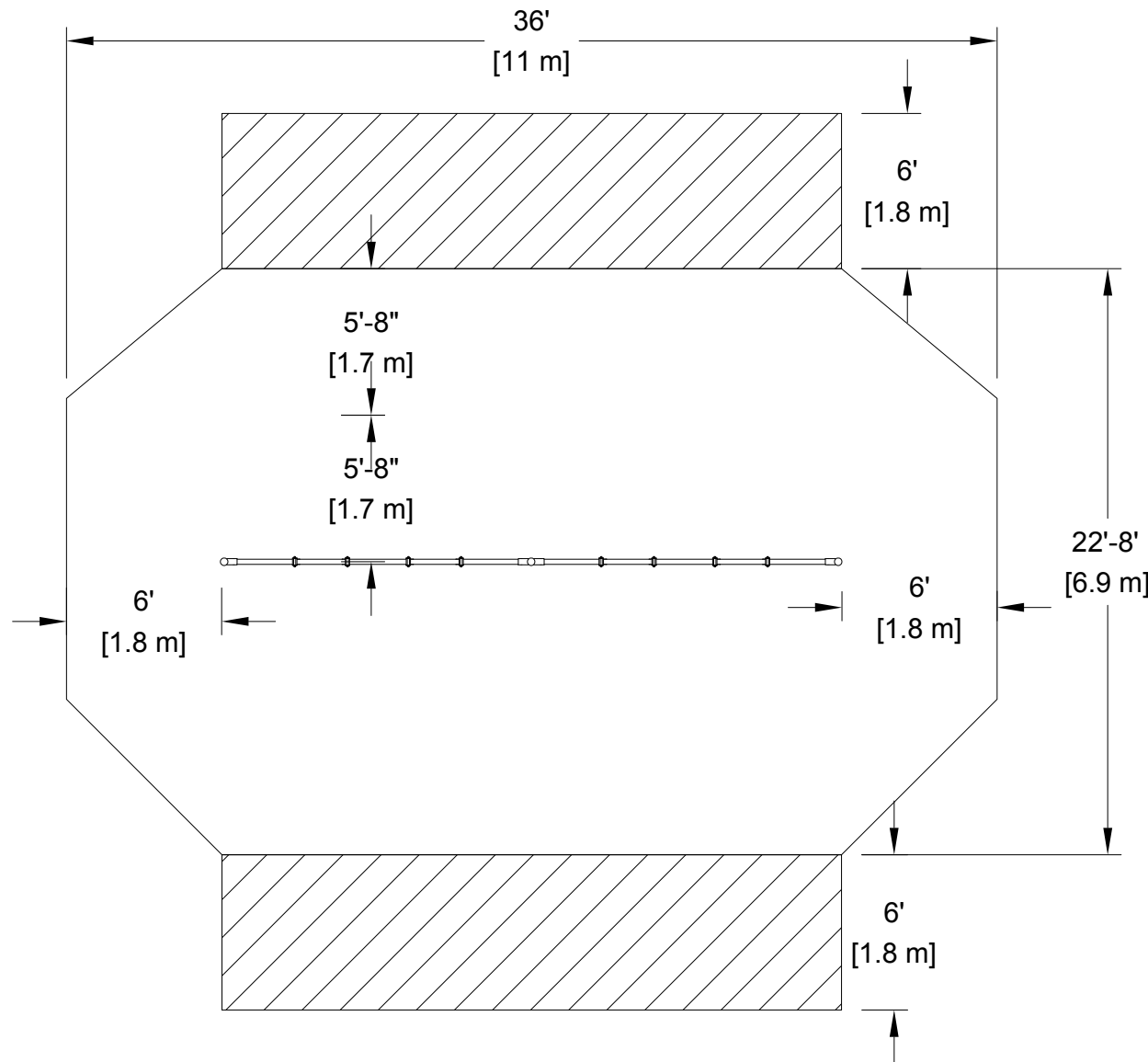

ZONE DE PROTECTION:

Chaque équipement doit avoir une zone de protection constituée d'une surface sans obstacle qui se prolonge dans toutes les directions à partir du périmètre de l'équipement. Cette zone doit contenir un revêtement de surface (gravillon, sable, etc...) avec une capacité d'amortissement selon les normes CSA-Z614. Sauf avis contraire.

Zone de protection minimum requise:

11.0 m (36'-0")
 x
 6.9 m (22'-8")

- Aire : 69.63 m ca. (749.42 pi. ca.)
- Périmètre : 31.71 m (104'-0")

PROTECTIVE SURFACING ZONE :

Each equipment shall have a protective surfacing zone that consist of obstacle-free surfacing surrounding the equipment. This zone shall contain shock absorbing material (pea gravel, sand, etc...) that comply with CSA-Z614. Unless noted otherwise.

Minimum Protective Surfacing Zone required:

11.0 m (36'-0")
 x
 6.9 m (22'-8")

- Surface: 69.63 sq. m (749.42 sq. ft.)
- Perimeter: 31.71 m (104'-0")

MÉTHODES D'INSTALLATION

1

DANS LE BÉTON:

- Quantité de Sonotube de 12" Ø x 12' : 1

Béton :
 - 0.23 m. cu. (0.3 vge cu.)

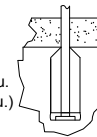

1

CONCRETE:

- Quantity of Sonotube of 12" Ø x 12': 1

Concrete:
 - 0.23 cu. m. (0.3 cu. yd.)

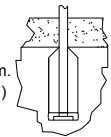

2

SYSTÈME AUTO-PORTANT:

Qté charpentes: **NA**

Béton :
 - NA m. cu. (NA vge cu.)



2

FREE-STANDING SYSTEM

Frame QTY: **NA**

Concrete:
 - NA cu. m. (NA cu. yd.)

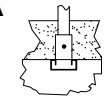

Attention :

AIRE DE CIRCULATION LIBRE:

Aire dégagée d'obstacle qui se prolonge sur au moins 1.8m (70.87") au delà de la zone de protection. Voir dessin pour les détails.

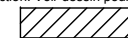

Warning:

NO-ENCROACHMENT ZONE

Obstacle-free zone extending at least 1.8m (70.87") beyond the protective surfacing zone. See drawing for details.



7-BS-702

Equipment Dimensions / Dimensions de l'équipement :
 7.3m (24'-1") x 0.1 m (0'-5")

Recommended Ages / Âges recommandés :
 18 months to 12 years old
 18 mois à 12 ans

CAN/CSA-Z614-xx
 xx: Last Edition Published /
 Dernière édition publiée

Capacity / Peut accueillir :
 up to 4 children / Jusqu'à 4 enfants

Fall Height /
 Hauteur de chute:
 2.13 m (7'-0")

Approval date: 15-05-2014
 Rev: 00
 Initial: TLG

